

Elektrowerkzeug-Sauger

zum Nass- und Trockensaugen

Baureihe IS

Baureihe ISC



Bedienungsanleitung (original)
Operating Instructions
Notice d'utilisation
Instrucciones para el manejo
Instruções de utilização
Istruzioni d'uso
Gebruiksaanwijzing
Betjeningsveiledning
Bruksanvisning
Käyttöohje
Οδηγίες χειρισμού
Kullanım kılavuzu
Instrukcja obsługi
Kezelési Utasítás
Návod k obsluze
Návod na obsluhu
Instruțiuni de utilizare
Navodila za uporabo
Ръководство на потребителя
Kasutusjuhend
Eksploatacījas instrukcija
Руководство по експлуатации
系列干棍两用工业吸尘器

Wichtig

Vor Gebrauch sorgfältig lesen
Zum Nachschlagen aufbewahren

D Original-Bedienungsanleitung	9
GB Original operating instructions in German	19
F Instructions de service d'origine allemande.....	29
E Manual de instrucciones original en alemán	39
P Manual de instruções original em alemão.....	49
I Istruzioni d'uso originali in tedesco	59
NL Originele gebruiksaanwijzing in het Duits	69
DK Original betjeningsvejledning på tysk	79
S Original-bruksanvisning på tyska	89
N Original bruksanvisning på tysk	99
FIN alkuperäiskäyttöohje Saksan	109
GR Αυθεντικές οδηγίες χρήσης στα γερμανικά	119
TR Almanca orijinal kullanım kılavuzu	130
PL Oryginalna instrukcja obsługi w języku niemieckim.....	140
H Eredeti kezelési útmutató német.....	150
CZ Originální návod k obsluze v němčině	160
SK Originálny návod na obsluhu v nemčine	170
RO Instrucțiuni de utilizare originale germană.....	180
SLO Izvirna navodila za uporabo v nemščini.....	190
HR Original uputstvo na njemačkom jeziku	200
SCG Originalno uputstvo na njemačkom jeziku	210
BG Оригинален Упътване за експлоатация на немски език.....	220
EST Originaalkasutusjuhend saksa	230
LT Originali naudojimo instrukcija vokiečių.....	240
LV Lietošanas pamācība oriģinālvalodā, vācu.....	250
RUS Оригинальное руководство по эксплуатации на немецком языке	260
CN 原手册德国.....	270

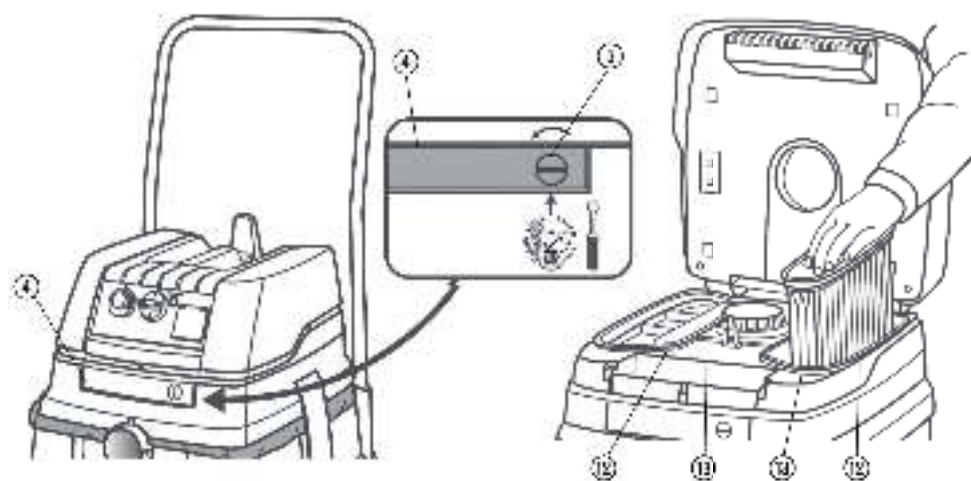
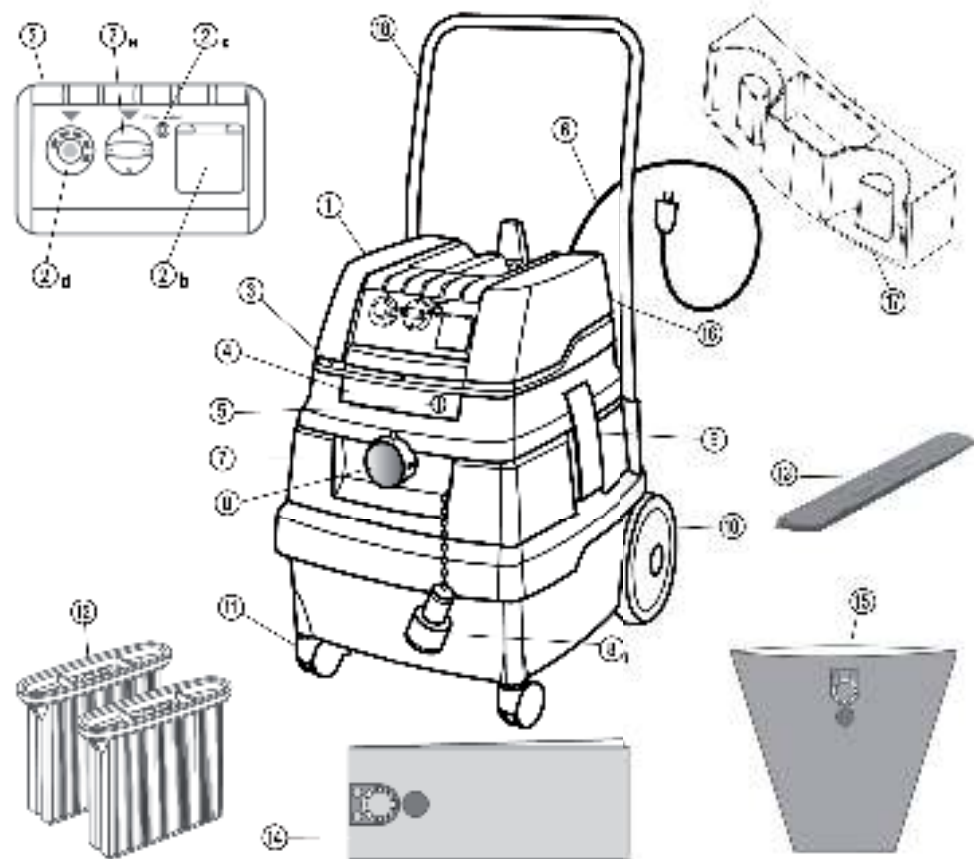

DE Beschreibung			
① Oberteil	③ Kühllufteintritt	⑩a Verschlussstopfen mit Kette	⑭ Vlies-Filterbeutel
② Funktionsplatte	④ Riegel	⑨ Rastverschlüsse	⑮ Kunststoff-Entleerbeutel
②a Drehschalter	⑤ Verschluss	⑫ Räder	⑯ Einhängung für Drahtkorb
②b Steckdose für Elektrowerkzeug	⑥ Anschlussleitung	⑪ Lenkrollen	⑰ Zubehördepot *
②c Volumenstromanzeige (Füllanzeige)	⑦ Behälter	⑬ Filterkassetten	⑱ Fahrbügel *
②d Drehzahlregulierung	⑧ Saugöffnung	⑭ Motorschutzfilter	* je nach Modell
EN Description			
① Top section	③ Cooling air inlet	⑩a Sealing plug with chain	⑭ Fleece filter bag
② Functional plate	④ Latch	⑨ Snap-in locks	⑮ Plastic emptying bag
②a Rotary switch	⑤ Lock	⑫ Wheels	⑯ Suspension for wire basket
②b Power socket for electric tools	⑥ Connecting line	⑪ Steering castors	⑰ Accessories box *
②c Volume flow display (Fill level indicator)	⑦ Container	⑬ Filter cassettes	⑱ Driving handle *
②d Speed control	⑧ Suction opening	⑭ Motor protection filter	* dependig on model
F Description			
① Partie supérieure	③ Entrée air de refroidissement	⑩a Bouchons de fermeture à chaîne	⑭ Sac filtre non tissé
② Plaque de fonctionnement	④ Verrou	⑨ Fermeture à crans	⑮ Sac de vidange en plastique
②a Interrupteur rotatif	⑤ Fermeture	⑫ Roues	⑯ Suspension pour le panier en fil métallique
②b Prise de courant pur outil électrique	⑥ Conduite de raccordement	⑪ Roues-guides	⑰ Porte-accessoires *
②c Affichage du débit volumétrique (Indicateur de niveau de remplissage)	⑦ Cuve	⑬ Cassettes filtre	⑱ Etrier de conduite *
②d Régulation du nombre de tours	⑧ Ouverture d'aspiration	⑭ Filtre de protection du moteur	* selon la variante d'équipement
E Descripción			
① Parte superior	③ Entrada de aire frío	⑩a Tapón de cierre con cadena	⑭ Bolsa de filtro de fieltro
② Disco de funciones	④ Enclavamiento	⑨ Cierre a presión	⑮ Bolsa desechable de plástico
②a Conmutador giratorio	⑤ Cierre	⑫ Ruedas	⑯ Gancho para cesta de alambre
②b Toma de corriente para herramientas eléctricas	⑥ Cable de alimentación	⑪ Redecillas de dirección	⑰ Soporte para accesorios *
②c Indicador de flujo (Indicador de recipiente lleno)	⑦ Recipiente	⑬ Estuche de filtro	⑱ Barra de transporte *
②d Regulación de velocidad	⑧ Abertura de spiración	⑭ Filtro de protección del motor	* dependiendo del modelo
P Descrição			
① Parte superior	③ Entrada do ar de arrefecimento	⑩a Bujão de fecho com corrente	⑭ Saco de filtro de vliés
② Placa de funções	④ Trinco	⑨ Encravamentos	⑮ Saco de esvaziamento de material plástico
②a Interruptor rotativo	⑤ Fecho	⑫ Rodas	⑯ Gancho para o cesto
②b Tomada para as ferramentas eléctricas	⑥ Condutor de alimentação	⑪ Rodas dirigíveis	⑰ Depósito de acessórios *
②c Sinalizador da vazão (Indicador do enchimento)	⑦ Recipiente	⑬ Cartuchos de filtração	⑱ Estribo de condução *
②d Regulação da rotação	⑧ Bocal de aspiração	⑭ Filtro de proteção do motor	* conforme o modelo
I Descrizione			
① Parte superiore	③ Entrata aria di raffreddamento	⑩a Tappo con catena	⑭ Sacchetto filtrante in vello
② Pannello di funzionamento	④ Blocco	⑨ Chiusure ad incastro	⑮ Saccheni di scarico in plastica
②a Manopola	⑤ Chiusura	⑫ Ruote	⑯ Anacco per cesto metallico
②b Presa per utensili eilenrici	⑥ Linea di collegamemo	⑪ Rulli di guida	⑰ Porta accessori *
②c Indicazione del flusso del volume (Indicatore serbatoio)	⑦ Serbatoio	⑬ Cartuccia filtro	⑱ Maniglione *
②d Regolazione numero giri	⑧ Bocca di aspirazione	⑭ Filtro di protezione motore	* in base al modello
NL Beschrijving			
① Bovendeel	③ Koelluchtinvoering	⑩a Sluitdop met kening	⑭ Vlies-filterzak
② Bedieningspaneel	④ Vergrendeling	⑨ Keteiklemmen	⑮ Kunststof opvangzak
②a Draaischakelaar	⑤ Slot	⑫ Wielen	⑯ Onhanging voor opergmand

Русский

Изделие:	Пылесос для сухой и влажной уборки
Тип:	IS/ISC - A(L) / IS/ISC - AR(L) / IS/ISC - ARD(L) 1225/1250 IS/ISC - A(L) / IS/ISC - AR(L) / IS/ISC - ARD(L) 1425/1450 IS/ISC - A(L) / IS/ISC - AR(L) / IS/ISC - ARD(L) 1625/1650
Конструкция прибора соответствует следующим специальным условиям:	EC - Нормы по механике 2006/42/EG EC - Нормы по электромагнитной совместимости EMV 2004/108/EG
Применяемые согласованные нормы:	EN 12100-1, EN 12100-2, EN 60335-1, EN 60335-2-69, EN 55014-1, EN 55014-2, EN 61000-3-2
Применяемые национальные нормы и технические спецификации:	DIN EN 60335-1, DIN EN 60335-2-69



IP24 CE

Со всей ответственностью мы заявляем, что настоящий продукт соответствует нормам и основным положениям Европейского Сообщества (ЕС): нормам по механике 2006/42/EG с изменениями; нормам по электромагнитной совместимости 2004/108/EG с изменениями. **CE**

⚠ ОПАСНО!

- ▶ Опасность удушья.
 - Держите упаковочные материал, например, пленку, в недоступном для детей месте.
- ▶ Никогда не вставляйте и не садитесь на пылесос.
- ▶ Осторожно обрабатывайте с помощью пылесоса поверхность лестницы. Убедитесь, что пылесос прочно стоит на полу.
- ▶ Не протягивайте, не перегибайте и не пережимайте сетевой кабель и всасывающий шланг через острые грани
- ▶ Сразу выключите пылесос, если из него начинает выливаться жидкость или пена
- ▶ Следите за тем, чтобы внутренняя поверхность крышки всегда оставалась сухой.
- ▶ Следите за тем, чтобы внутренняя поверхность крышки всегда была сухой.
- ▶ **Не** используйте пылесос и принадлежности, если:
 - на пылесосы видны заметные повреждения (трещины, сколы);
 - поврежден сетевой шнур или повреждена оплетка;
 - вы предполагаете, что могут иметься невидимые повреждения (например, после падения).
- ▶ Не допускайте соприкосновения вращающихся электродеток с сетевым шнуром.

⚠ ОПАСНО!

- ▶ Не используйте пылесос в помещениях, где существует опасность взрыва.
- ▶ Не используйте пылесос вблизи огнеопасных газов и веществ.

⚠ ОПАСНО!

- ▶ Ремонт должен производиться только специалистами, напр., в сервисных центрах. Используйте только оригинальные запчасти.
- ▶ Неквалифицированно отремонтированный прибор представляет опасность для пользователя.

⚠ ОПАСНО!

- ▶ Не используйте пылесос для всасывания воспламеняющихся или взрывчатых веществ, растворителей, материалов с содержанием растворителей, пыли, с содержанием взрывчатых веществ, таких жидкостей, как бензин, масло, спирт или материалов, температура которых выше 60 °С.
- ▶ Существует опасность взрыва или пожара!

⚠ ОПАСНО!

- ▶ Используйте розетку на пылесосе только для указанных в руководстве по эксплуатации целей.
- ▶ Производитель не несет ответственности за ущерб, возникший при нарушении правил эксплуатации, при неправильном использовании или при ремонте не в сервисных центрах.
- ▶ Не используйте поврежденный удлинитель.
- ▶ Поврежденный сетевой шнур заменяйте только на оригинальный, заказывайте его у производителя или в сервисном центре.
- ▶ Не допускайте соприкосновения щеток двигателя с сетевым кабелем.
- ▶ Электрическое напряжение, указанное на заводской табличке, прикрепленной к пылесосу, должно соответствовать электрическому напряжению в сети.
- ▶ После окончания работы и перед техническим обслуживанием всегда выключайте пылесос и вынимайте штепсельную вилку из розетки.
- ▶ Чтобы выключить пылесос, никогда не тяните за кабель, только за штепсельную вилку.
- ▶ При включении и выключении пылесоса никогда не касайтесь штепсельной вилки мокрыми руками.
- ▶ Система электропитания должна быть защищена предохранителем с соответствующей силой тока
- ▶ Никогда не открывайте пылесос на улице во время дождя или непогоды.

⚠ ВНИМАНИЕ!

- ▶ Пылесосы, которые не имеют маркировки классов пыли L, M или H, не подходят для аспирации опасных для здоровья пыли.

- ▶ Пылесос класса пыли **L** пригоден для всасывания/сбора сухой, негорючей, опасной для здоровья пыли с предельной концентрацией на рабочем месте $> 1 \text{ мг/м}^3$.
- ▶ Пылесосы класса **M** предназначены для всасывания сухой, негорючей пыли, не воспламеняющихся жидкостей, древесной пыли или опасной пыли с предельным показателем концентрации вредных веществ $\geq 0,1 \text{ мг/м}^3$.
- ▶ Пылесосы класса **H** предназначены для всасывания сухой, негорючей пыли, канцерогенных и патогенными частиц, а также невоспламеняющихся жидкостей, древесины пыль и пыли опасные для здоровья, при всех профессиональных экспозиции предельные значения.

⚠ ВНИМАНИЕ!

- ▶ Лица (включая детей), которые в виду своего физического или душевного состояния или в силу своего незнания или неопытности не в состоянии правильно эксплуатировать пылесос, не должны пользоваться прибором без надзора или без руководства со стороны ответственных лиц.
- ▶ С осторожностью используйте прибор в присутствии детей, пожилых или больных людей.
- ▶ Никогда не направляйте шланг или трубку пылесоса на людей или животных.

⚠ ВНИМАНИЕ!

- ▶ Используйте только рекомендуемые или указанные в руководстве по эксплуатации для данного пылесоса щетки. Использование других щеток снижает безопасность работы прибора.
- ▶ Очищайте и дезинфицируйте пылесос сразу же после окончания работы, чтобы избежать развития вредных микроорганизмов, особенно при использовании пылесоса на предприятиях по переработке пищевых продуктов.
- ▶ Не используйте для чистки пароструйные приборы или мойки высокого давления.
- ▶ Кислоты, ацетон и растворители могут разъесть части пылесоса.
- ▶ Не оставляйте прибор без присмотра. При длительном перерыве в работе вытащить штепсельную вилку из розетки.
- ▶ Не чистите кассетные фильтры сжатым воздухом.

Перед началом работы внимательно прочитайте руководство по эксплуатации пылесоса, так как в ней содержатся важные указания по эксплуатации, безопасности и обслуживанию. Храните настоящее руководство в надежном месте и передавайте его каждому последующему пользователю. Производитель оставляет за собой право на внесение изменений в конструкцию и дизайн.

Вы не можете осуществлять какие-либо работы, кроме тех, которые описаны в настоящем руководстве по эксплуатации.

1 Перед эксплуатацией

- ▶ При распаковке прибора обратите внимание на комплектность и наличие повреждений, возникших вследствие транспортировки.
- ▶ Перед началом эксплуатации пользователь должен быть проинформирован и проинструктирован по использованию пылесоса и в отношении веществ, для которых может быть использован пылесос, включая надежные способы устранения абсорбированных материалов.

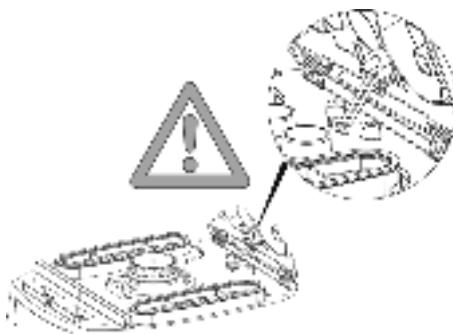

2 Индикаторы и кнопки управления

Вы можете выбрать следующие функции и режимы:

0	пылесос выключен	- Розетка находится под напряжением
I	пылесос работает	- Розетка находится под напряжением - Функция автоматической виброочистки фильтров отключена
A	Автоматическая система Вкл./Выкл. пылесоса	- Пылесос включается/выключается подсоединенным к нему электроинструментом.
R	Функция очистки фильтра	- В этом режиме вибратор работает ок. 10 сек. и затем автоматически выключается.
RA	режим готовности	- Автоматический режим в комбинации с автоматической очисткой фильтра.
	Автоматическая виброочистка фильтров	- Очистка фильтра происходит автоматически, когда достигается показатель предварительно установленной настройки минимального объема потока воздуха в течение последующей паузы в рабочем цикле (переключатель ⓐ в режиме RA).
	Объем потока дисплей *	- индикатор загорается, когда контейнер полностью заполнен и/или засорен всасывающий шланг. У пылесосов класса M и H дополнительно звучит звуковой сигнал
	Регулятор числа оборотов*	- Позволяет плавно регулировать мощность всасывания.
	Установка диаметра всасывающего шланга*	- Определите максимальный показатель нижнего давления для автоматической виброочистки фильтров.

(*зависит от комплектации Вашего пылесоса)

3 Ввод в эксплуатацию

3.1 Включение и выключение

Розетка на пылесосе при вставленной штепсельной вилке всегда находится под напряжением, независимо от положения выключателя.

⚠ ОСТОРОЖНО!

Электроинструмент или пневматический инструмент в момент подключения всегда должен быть выключен

УКАЗАНИЕ

При положении выключателя >0< розетка на пылесосе может быть использована в качестве удлинителя.

⚠ **Сила тока при подключении: пылесос + подключенный электроинструмент мкс. 16 А.**

⚠ ОСТОРОЖНО!

Переключатель предварительной установки для сигнала минимального объемного расхода (акустический сигнал и лампочка) в пылесосах классов «М» и «Н»

В режимах >А< и >РА<, в зависимости от диаметра шланга необходимо выполнить следующие установки:

Внутренний диаметр шланга	Позиция переключателя
∅ 35 mm	70 м³/час
∅ 27 mm	40 м³/час
∅ 21 mm	20 м³/час

Регулирование числа оборотов не осуществляется.

Пылесос постоянно работает на максимальном количестве оборотов.

- ▷ Вставьте сетевой штепсель в розетку.
- ▷ Установите нужный режим работы на коммутаторе.
 - ↳ пылесос готов к работе.
- ▷ После работы установите переключатель в положение «0».
 - ↳ пылесос выключен.
- ▷ Выньте сетевой штепсель из розетки.
- ▷ Уберите сетевой кабель.
- ▷ Отсоедините электроинструмент / пневматический инструмент.
- ▷ Для сохранности зафиксируйте всасывающий шланг в специальном месте хранения принадлежностей на задней стенке контейнера.
- ▷ Концы шланга можно соединить, чтобы избежать высыпания из шланга мусора.

(* зависит от комплектации Вашего пылесоса)

4 Виды эксплуатации

При использовании трубки-держателя мощность всасывания можно регулировать за счет задвижки для впуска добавочного воздуха.

4.1 Сухая уборка

Для сухой уборки используйте только пылесосы, фильтры и принадлежности, предназначенные для сухой уборки, чтобы избежать прилипания и затвердения пыли

Если пылесос используется для уборки сажи, цемента, гипса, муки или аналогичных видов пыли, рекомендуется использовать Флисовый фильтр-мешок .

Флисовый фильтр-мешок должен всегда использоваться только с кассетным фильтром.

УКАЗАНИЕ

Пылесосы классов М, Н и Н-Asbest преимущественно используются как пылесосы для сухой уборки..

4.2 Влажная уборка

⚠ ВНИМАНИЕ

Сразу выключите пылесос, если из него начинает выливаться жидкость или пена.

- ▷ Очистить контейнер и, при необходимости, складчатый кассетный фильтр.

УКАЗАНИЕ

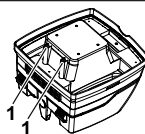

Регулярно очищайте датчик уровня воды (1) и проверяйте на наличие повреждений.

Всасывать без флисового фильтр-мешка.

Кассеты складчатого фильтра пригодны для влажной уборки. Встроенный датчик выключает двигатель при полном баке. Работа пылесоса может быть нарушена из-за заполненного бака.

- ▷ Очистите пылесос (см. также пункт 6 «Очистка пылесоса»).

⚠ ОСТОРОЖНО!

Пока пылесос не выключен, будет включена блокировка перезапуска. Только после выключения и повторного включения пылесос снова готов к работе.

- ▷ Перед очисткой пылесоса необходимо сначала вынуть всасывающий шланг из жидкости.
- ▷ Из-за высокой мощности всасывания и обтекаемой формы контейнера из шланга после выключения пылесоса может вылиться небольшое количество воды.
- ▷ При завершающей сухой уборке используйте фильтры для сухой уборки.

УКАЗАНИЕ

При частой смене сухой и влажной уборки рекомендуется использовать для замены второй комплект фильтров, предпочтительно, складчатые кассетные фильтры из полиэстера.

5 Очистка фильтра

Устройство оснащено функцией электромагнитной очистки, которая позволяет очистить кассетный фильтр от налипшей пыли.

5.1 Ручная очистка фильтра

Когда загорается индикатор объема потока воздуха ②с (лампочка) или раздается звуковой сигнал и сила всасывания уменьшается, необходимо включить функцию очистки фильтра (переключатель ②а в режиме R или RA).

5.2 Автоматическая очистка фильтра

Очистка фильтра происходит автоматически, когда достигается показатель предварительно установленной настройки минимального объема потока воздуха в течение последующей паузы в рабочем цикле (переключатель ②а в режиме RA).

6 Очистка контейнера

УКАЗАНИЕ

Допускается только для пыли с предельным показателем концентрации вредных веществ $> 1 \text{ мг/м}^3$.

Выключите пылесос из сети.

- ▷ Откройте защелки.
- ▷ Снимите с контейнера крышку и выньте шланг.
- ▷ Очистите контейнер от содержимого.

6.1 Утилизация флисового фильтр-мешка.

- ▷ Выключите пылесос из сети.
- ▷ Наденьте респиратор.
- ▷ Вытащите всасывающий шланг, закройте всасывающий штуцер заглушкой*
- ▷ Откройте боковые замки, снимите верхнюю часть.
- ▷ Аккуратно снимите фланец с всасывающего штуцера и закройте его.
- ▷ Утилизируйте содержимое фильтр-мешка в соответствии с законодательными нормами.

6.2 Утилизация полиэтиленового фильтр-мешка

- ▷ Полиэтиленовый фильтр-мешок: включите пылесос, очистите складчатый кассетный фильтр. Выключите пылесос.
- ▷ Наденьте респиратор.
- ▷ Вытащите всасывающий шланг, закройте всасывающий штуцер заглушкой*.
- ▷ Откройте боковые замки, снимите верхнюю часть.
Прежде чем снимать верхнюю часть, установите переключатель в позицию $>|<$, чтобы всосать возможную оставшуюся крупную пыль.
- ▷ Аккуратно закройте полиэтиленовый фильтр-мешок защитной лентой (прилагается в комплекте).

- ▷ Аккуратно снимите фланец с всасывающего штуцера и закройте его.
- ▷ Аккуратно выньте полиэтиленовый фильтр-мешок из контейнера.
- ▷ Утилизируйте содержимое мешка в соответствии с законодательными нормами.

6.3 Установка флисового фильтр-мешка

УКАЗАНИЕ

Применяйте флисовый фильтр-мешок только для сухой уборки.

- ▷ Полностью сдвиньте фланец через всасывающее отверстие.

УКАЗАНИЕ

Использование поворотной заслонки*

- ▷ Надавите на заслонку изнутри, поверните на 180° , а затем надавите снаружи, через всасывающий штуцер, чтобы поставить ее на место.
- ▷ Установите задвижку во всасывающем отверстии в вертикальное положение ▲

(* в зависимости от комплектации)

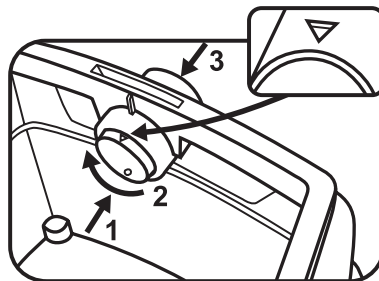

- ▷ Поставьте на место верхнюю часть и закройте боковые замки.

6.4 Поставьте на место верхнюю часть и закройте боковые замки.

УКАЗАНИЕ

Для использования полиэтиленового фильтр-мешка подходят только пылесосы классов M и H, имеющие специальный контейнер и поворотную заслонку во всасывающем отверстии, типов ISC-/IS ARM-1250/1225 E, ISC-/IS ARH-1250/1225 и ISC-/IS ARH-1250/1225 ASBEST.

УКАЗАНИЕ

Использование поворотной заслонки*

- ▶ Надавите на заслонку изнутри, поверните на 180°, а затем надавите снаружи, через всасывающий штуцер, чтобы поставить ее на место.
 - ▶ Установите задвижку во всасывающем отверстии в вертикальное положение ●
- ▷ Полностью сдвиньте фланец через всасывающее отверстие, разместите верхнее отверстие мешка по краю контейнера.

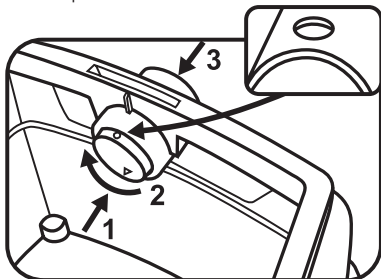

- ▷ Поставьте на место верхнюю часть и закройте боковые замки.

(* в зависимости от комплектации)

7 Замена фильтров.

7.1 Замена складчатого фильтра

- ▷ Перед заменой складчатого фильтра очистите складчатый кассетный фильтр.
- ▷ При помощи монеты или аналогичного предмета поверните замок на задвижке на 90° против часовой стрелки и надавите на задвижку.
- ▷ Откройте крышку.
- ▷ Вынутый складчатый кассетный фильтр сразу же поместите в пыленепроницаемый пластиковый мешок и утилизируйте согласно законодательным нормам.
- ▷ Вставьте новый складчатый кассетный фильтр.
- ▷ Поднимите фиксаторы задвижки, опустите крышку и легким нажатием зафиксируйте ее.

8 Замена фильтра защиты мотора.

УКАЗАНИЕ

Если фильтр защиты мотора загрязнен, это указывает на поврежденный кассетный фильтр.

- ▷ Замените складчатый кассетный фильтр.
- ▷ Замените фильтр защиты мотора или промойте защитный фильтр мотора под проточной водой, высушите и поставьте на место.

9 Транспортировка

- ▷ Вставьте стопор замка* пылесоса во всасывающее отверстие.
- ▷ Голова мотора должна быть надежно скреплена с контейнером (закройте замки).
- ▷ Уберите принадлежности в соответствующий пластиковый мешок и закройте его или уберите в специальное место для хранения инструментов.
- ▷ Соедините концы всасывающего шланга.
- ▷ Положите шланг вокруг пылесоса и прикрепите к рукоятке.

10 Техническое обслуживание.

УКАЗАНИЕ

Перед каждым техническим обслуживанием необходимо выключить пылесос и вытащить вилку из розетки.

Для технического обслуживания пользователем пылесос необходимо

- разобрать
- почистить,
- Провести техническое обслуживание

если это возможно осуществить не вызывая опасности для обслуживающего персонала и иных лиц.

Меры предосторожности.

Надлежащие меры предосторожности включают в себя

- чистку перед демонтажем,
- заблаговременную подготовку принудительной вентиляции в том месте, где будет демонтироваться пылесос,
- уборку места проведения технического обслуживания и
- соответствующие личные средства защиты.

Меры предосторожности для пылесосов класса H и M.

Прежде чем забрать пылесос из опасной среды, его поверхность необходимо очистить, вымыть или обработать герметиком. Все части пылесоса должны рассматриваться как загрязненные. Необходимо предпринять соответствующие мероприятия для предотвращения распространения пыли.

Загрязненные предметы

При проведении работ по техническому обслуживанию или ремонту все загрязненные предметы, которые невозможно очистить до удовлетворительного состояния, должны быть утилизированы. Такие предметы должны утилизироваться в герметичных мешках в соответствии с действующими нормами по утилизации таких отходов.

Проверка эффективности пылесоса

ПРИМЕЧАНИЕ: Дополнительно в пылесосах класса H необходимо не реже одного раза в год проводить проверку эффективности. В помещении должна быть достаточная кратность воздухообмена L, если отработанный воздух возвращается в помещение. Прочие указания содержатся в Ваших национальных предписаниях.

Если мощность всасывания пылесоса снижается, а очистка складчатого кассетного фильтра не увеличивает ее (при условии, что контейнер пуст, а Флисовый фильтр-мешок

заменен), то необходимо заменить складчатый кассетный фильтр.

10.1 Очистка

УКАЗАНИЕ

Кислоты, ацетон и растворители могут разрезать части пылесоса.

- ▷ Промойте контейнер и принадлежности водой.
- ▷ Протрите верхнюю часть влажной тряпкой.
- ▷ Высушите контейнер и принадлежности.

10.2 Ремонт

⚠ ОПАСНО!

- ▶ Неквалифицированно отремонтированный пылесос представляет опасность для пользователя.
- ▶ Ремонт должен производиться только специалистами, напр., в сервисных центрах. Используйте только оригинальные запчасти.

11 Самостоятельное устранение неисправностей

УКАЗАНИЕ

Неполадки в работе не всегда вызваны неисправностями пылесоса.

Неполадка	Возможная причина	Устранение
Уменьшение мощности всасывания	Загрязнен фильтр	Очистите фильтр
	Флисовый фильтр-мешок полон	Замените бумажный мешок.
	Контейнер заполнен	Очистите контейнер
	Насадка, трубка или шланг забились	Очистите
Пылесос не включается	Вилка в розетке?	
	Есть напряжение в сети?	
	Сетевой кабель в порядке?	
	Крышка правильно закрыта?	
	Датчик воды выключен?	
	Пылесос в режиме готовности «РА»?	Переставьте на «I» (см. Раздел 2 Индикаторы и кнопки управления).
Пылесос не включается при включении инструмента в режиме >RA<	Сетевой штепсель инструмента находится в розетке пылесоса?	Вставьте сетевой штепсель прибора в розетку пылесоса
	Загрязнен электромагнитный клапан автоматики включения сжатого воздуха*?	Промойте электромагнитный клапан автоматики включения сжатого воздуха* спиртом
Полиэтиленовый мешок прилипает к фильтру	Выбрана неправильная позиция поворотной заслонки	Поставьте поворотную заслонку в позицию ● (см.Раздел 6.4 Замена полиэтиленового мешка).
Пылесосы класса M или H: При установленном флисовом фильтр-мешке в баке	Выбрана неправильная позиция поворотной заслонки	Поставьте поворотную заслонку в позицию ▲ stellen (см.Раздел 6.3 Установка флисового фильтр-мешка Установка флисового фильтр-мешка).

Не предпринимайте никаких других действий, обращайтесь в сервисный центр.

12 Оригинальные запчасти

УКАЗАНИЕ

Используйте только оригинальные запчасти.

13 Технические характеристики

		IS/ISC - A(L) / IS/ISC - AR(L) / IS/ISC - ARD(L)	IS/ISC - A(L) / IS/ISC - AR(L) / IS/ISC - ARD(L)	ISC M+H IS M+H	ISC Asbest IS Asbest
Напряжение	Вольт	220–240	220–240	220–240	220–240
Частота	Герц	50/60	50/60	50/60	50/60
Номинальная мощность	Герц	1200	1400	1200	1000
Макс. мощность	Герц	1400	1600	1400	1000
Поток воздуха*	м ³ /MG	220	230	--	--
Разрежение*	гПа/MB	248	259	--	--
Поток воздуха**	м ³ /SE	140	150	140	140
Разрежение**	гПа/ SE	225	236	225	225
Акустическая нагрузка	дБ (A)	69,5	70,0	69,5	69,5
Ш x Д x В	см	(50 l) 58,7 x 47 x 64 (25 l) 45,7 x 40 x 54			
Вес	кг	12,7		17,7	

* на вентиляторе, ** на шланге

Соединительный провод для пылесосов с розеткой: H05VV-F 3x1,5 / H07RN-F 3G 1,5

14 Испытания и допуски

Электротехнические испытания проводятся в соответствии с положением о предупреждении несчастных случаев (BGV A3) и в соответствии с директивами DIN VDE 0701 Часть 1 и Часть 3. Данные испытания, в соответствии с директивами DIN VDE 0702, необходимо проводить регулярно, а также после каждой наладки (ремонта) или после внесения изменений.

Пылесосы успешно прошли проверку в соответствии с требованиями IEC/EN 60335-2-69.

УКАЗАНИЕ

В старых приборах содержатся драгоценные материалы, пригодные для переработки.

Не выбрасывайте пылесос вместе с обычным бытовым мусором.

Используйте для этого специальные места для сбора аналогичных отходов.

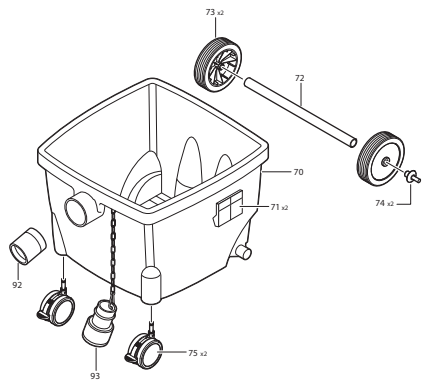
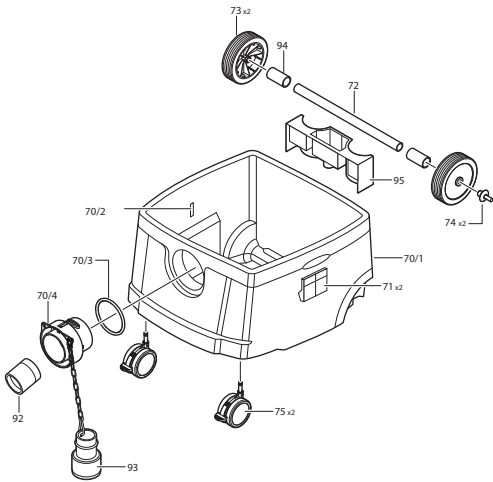
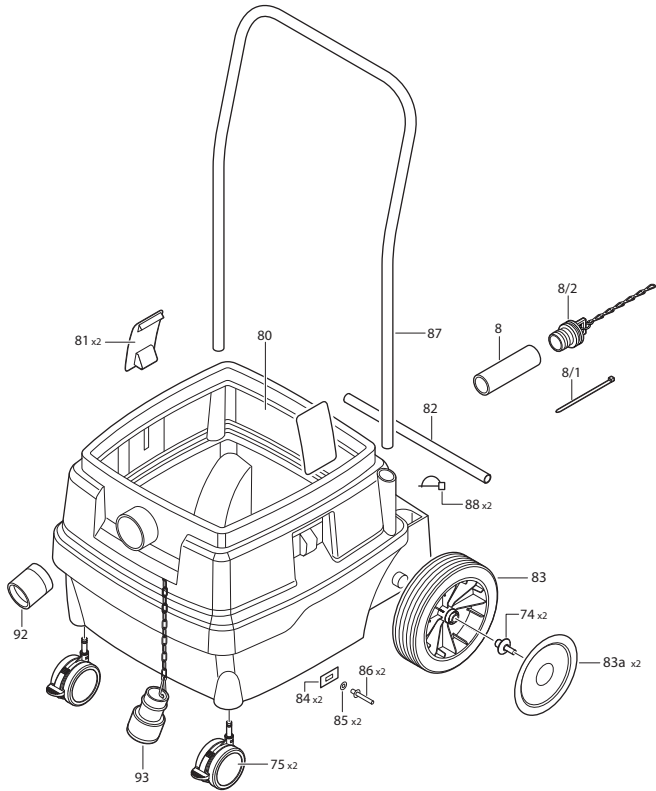



50 l / 25 l

M
H

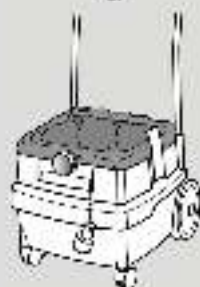
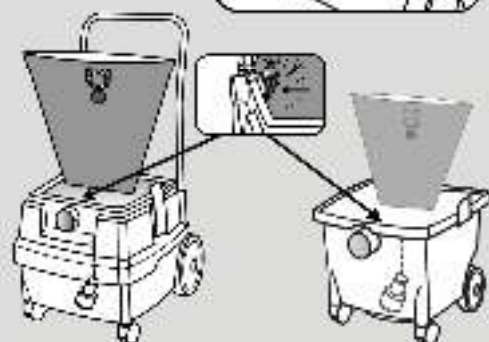
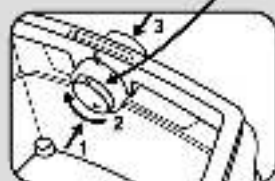

50 l / 25 l

M

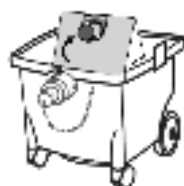
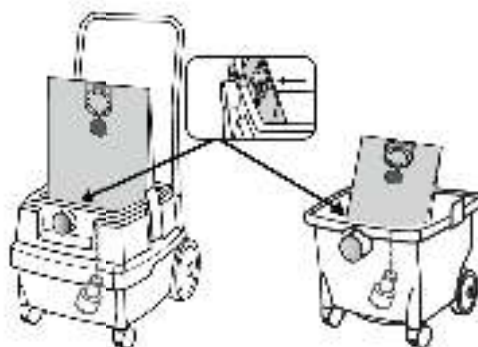
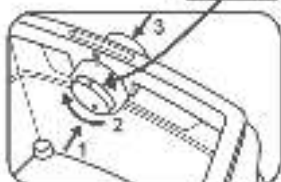

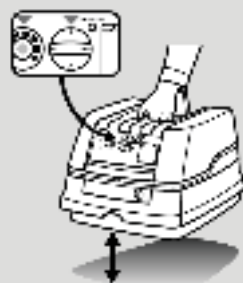

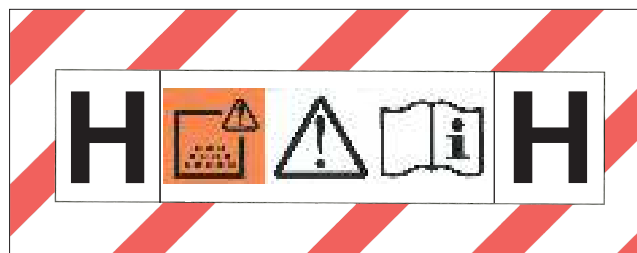

D **WARNUNG:** Dieses Gerät enthält gesundheitsschädliche Stoffe. Entzerrung und Wartung einschließlich der Entfernung des Staubbeutels, dürfen nur von sachkundiger Personen vorgenommen werden, die geeignete persönliche Schutzausrüstung tragen. Nicht an anschalten, bevor das komplette Filtersystem installiert ist und die Funktion der Volumenstromkontrolle überprüft wurde.

GB **WARNING:** This appliance contains harmful dust. The emptying and maintenance, including the removal of the dust bag, may only be executed by trained personnel wearing suitable protection equipment. Do not switch on until the complete filter system has been installed and until the function of the volume flow control has been checked.

F **AVERTISSEMENT:** Cet appareil contient des poussières nocives pour la santé. Le vidage et la maintenance, y compris le retrait du sac à poussières, ne doivent être faits que par des personnes expertes portant l'équipement de protection personnel approprié. Ne pas endosherer avant que l'ensemble du système filtrant ne soit installé et que le fonctionnement du contrôle de débit volumique ne soit vérifié.

E **ADVERTENCIA:** Este aparato contiene polvo nocivo para la salud. El vaciado y el mantenimiento, incluida la eliminación de la bolsa de polvo, solo los pueden realizar personas especializadas que lleven el equipamiento protector personal. No conectar hasta que está instalado el sistema filtrante completo y se haya comprobado el funcionamiento del control de la corriente del volumen.

P **ADVERTÊNCIA:** este aparelho contém pólen nocivo para a saúde. O esvaziamento e manutenção, incluindo a eliminação do saco de pó, só podem ser realizados por pessoas qualificadas que utilizem equipamento de proteção pessoal adequado. Não ligue enquanto o completo sistema filtrante não estiver instalado e o funcionamento do controlo de caudal volumétrico verificada.

I **ATTENZIONE:** Questo apparecchio contiene sostanze nocive alla salute. Le operazioni di svuotamento e di manutenzione, incluse la rimozione del sacchetto della polvere possono essere eseguite solo da personale specializzato munito di un equipaggiamento adatto alla protezione personale. Non attivare prima della completa installazione del sistema di filtraggio ed il controllo del funzionamento dell'unità di controllo di flusso del volume.

NL **WAARSCHUWING:** Dit apparaat bevat stof die schadelijk is voor de gezondheid. Lediging en onderhoud, inclusief het verwijderen van de stofzak, mogen enkel uitgevoerd worden door vakkundige personen die geschikte persoonlijke beschermingsmiddelen dragen. Niet inschakelen voordat het volledige filtersysteem geïnstalleerd is en de functie van de volumestroomcontrole gecontroleerd werd.

DK **ADVARSEL:** Denne maskine indeholder sundhedsfarligt stof. Tømning og vedligeholdelse, indskiftning af støvsække og udskiftning af beskyttelsesudrustning, må ikke udføres uden bærbar filterindsamlings- og volumenstrømkontrolens funktion. Ikke tænd, før kontrolen er kontrolleret.

S **VARNING:** Maskinen innehåller helseskadligt støv. Tømning og underhåll, inklusive erstatning av støvsækkene, får endast utföras av en sakkyndig person som bär lämplig personlig skyddsutrustning. Starta inte maskinen innan det kompletta filtersystemet har installerats och funktionen hos volumentrömskontrollen har kontrollerats.

N **ADVARSEL:** Maskinen inneholder helseskadelig støv. Tømning og vedlikehold, inkludert fjerning av støvsække, skal kun utføres av sakkyndig person som bærer egnet personlig verneutrust. Ikke slå på før hele filtersystemet er installert og funksjonen av volumstrømskontrollen er kontrollert.

FIN **VAROITUS:** Tämä laite sisältää terveydelle vaarallista pölyä. Tyhjen tyhjennys ja huolto, pölypussin vaihtaminen mukaan luettuna, saavat suorittaa vain asiantuntijahenkilöt joiden kokenut suojatase on henkilökohtaisuuksienvarustusta. Älä kytketä laimaa kuin koko suodattajajärjestelmä on kokonaan asennettu ja tilavuusvirta-vaikennus toimii oikein.

GR **ΠΡΟΕΙΔΟΠΟΙΗΣΗ:** Η συσκευή αυτή περιέχει σκόνη βλαβερή για την υγεία. Η εκκένωση και η συντήρηση, συμπεριλαμβανομένης της αφαίρεσης της τσάνας σκόνης, πρέπει να εκτελούνται μόνο από ειδικούς, οι οποίοι χρησιμοποιούν κατάλληλο προσωπικό εξοπλισμό προστασίας. Να μην ενεργοποιείται πριν ολοκληρωθεί πλήρως η εγκατάσταση του συστήματος φίλτρησης και ο έλεγχος λειτουργίας του ελεγκτή ροής του όγκου.

TR **UYARI:** Bu cihazda sağlığa zararlı tozlar mevcuttur. Toz torbasının çıkarılması ve diğer bakımlar izlenimli personele uygun koruyucu donanım kullanılarak diğer tekniklerin uygulanmasıyla yapılmalıdır. Cihazın filtre sistemi tamamen ve hatmle kontrol ünitesinin çalışmasını kontrol edilene kadar çalıştırılmamalıdır.

PL **OSTRZEŻENIE:** Urządzenie zawiera szkodliwe dla zdrowia pył. Opróżnianie i konserwacja, włączanie z zamkniętym worku pyłowym, mogą być przeprowadzane jedynie przez osoby odpowiednio przygotowane, noszące właściwe osobiste wyposażenie ochronne. Nie włączaj przed całkowitym zainstalowaniem systemu filtracyjnego i sprawdzeniem działania kontrol strumienia objętości.

H FIGYELMEZTETÉS: Ez a készülék égésségére veszélyes pont tartalmaz. Kérleként a tartálytöltést, beleértve a porzsák előválogatót is, csak szakértővel szembe fordított és megfelelően ábrázolt személy végezheti. Nem szabad a be- és kimenő levegőt közvetlenül a szájba irányítani, és a légáram szabályozását nem elvégezték.

CZ VÝSTRAHA: Toto zařízení obsahuje zdroj škodlivý prachu. Vyprazdňování a údržbu včetně výměny prachového sáčku, smí provádět pouze odborník který je se svojí výbavou osobní ochrannou výbavou. Nezapínejte dříve, než bude filtrací systém zcela nainstalován a než průběžně funkční zkušební kontroly objemného průtoku.

SK VÝSTRAHA: Tento prístroj obsahuje zdroj škodlivý pre zrazenie. Vyprázdňovanie a údržba vrátane odstraňovania vrecka na prach, môžu vykonávať iba kompetentné osoby, ktoré nosia vhodnú osobnú ochrannú výbavu. Nezapínajte prístroj, kým nie je nainštalovaný kompletný filtračný systém, a kým nie sú skontrolované funkčnosti kontroly objemového prúdu.

RO ATENȚIE: Acest aparat conține un sursă de pericol fizic. Dezapezarea și întreținerea trebuie să fie efectuate numai de către o persoană specializată care poartă echipament de protecție adecvat. Nu porniți aparatul înainte să instalați sistemul de filtrare complet și să verificați funcționarea sistemului de control al debitului volumic.

SL OPOZORILO: Ta naprava vsebuje vire vire. Če se zrazevanje izvaja. Priznanje in vzdrževanje, vključno z odstranjevanjem vrečke za prah, smejo izvajati le strokovna oseba, ki nosi ustrezno osebno zaščitno opremo. Ne vklopite, preden ni instaliran celoten filterni sistem in je bilo delovno je kontrole za uspešno toka preverjeno.

HR UPOZORENJE: Ovak uređaj sadrži opasnu tvari koja je štetna po zdravlje. Pražnjenje i održavanje uređaja, uključujući i uklanjanje vrećice s prašinom, smije izvoditi samo stručna osoba s odgovarajućom osobnom zaštitnom opremom. Ne uključujte prije nego što se ugodi čitav sustav za filtriranje i provjeri funkcionalnost kontrole protoka.



SRB UPOZORENJE: Ovak uređaj sadrži prašinu, koja je štetna po zdravlje. Pražnjenje i održavanje uređaja, uključujući i uklanjanje vrećice s prašinom, smije izvoditi samo stručnjaci koji nose odgovarajuću zaštitnu opremu. Ne uključujte prije nego što se ugodi kompletan filterni sistem i provjeri funkcionalnost kontrole protoka.

BG ПРЕДУПРЕЖДЕНИЕ: Това уред съдържа прах, който е вреден за здравето. Изпразняването и поддръжката, включително отстраняването на торбичката с прах, да се извършват само от компетентни лица, които носят подходяща лична защитна обикновено. Не включвайте, преди да бъде инсталиран цялостният филтърен систем и да проверите функционира за контрола на обемния поток.

EST HOIATUS: Kõrvalolevatele inimestele võib olla kahjulik tervisele. Seadme tühendamise ja hooldamise teinud tuleks olla kvalifitseeritud isik, kes kasutab sobivat isiklikku kaitseseadistust. Ärge lülitage seadet sisse, enne kui on kogu filtrisüsteem paigaldatud ja volumivoolu kontrollimiseks on teostatud.

LT ĮSPĖJIMASI Štamo prietais yra sveikatai pavojinga dulkė. Išvalinti ir atlikti technines priežiūras darbus, įskaitant dulkių maišelio pašalinimą, gali atlikti tik kompetentingi asmenys su tinkama asmenine apsaugos priemonėmis. Neįjunkite kol nebūs įdiegtas visas filtravimo sistemos ir tikrai patikrinta debito kontrolės funkcija.

LV BRŪDINĀJUMS: Šis aparāts satur veselībai kaitīgu prahu. Tā tīrīšanu un apkopi, ieskaitot puteļu maišītes izņemšanu, drīkst veikt tikai kompetentas personas, kas valkā atbilstošu individuālo aizsargaprīkojumu. Neieslēdziet, pirms nav instalēta visa filtru sistēma un nav pārbaudīta aprāta plūsmas kontroles darbība.

UA ПОПЕРЕДЖЕННЯ: Цей пристрій містить небезпечний для здоров'я пил. Спорожнення та технічне обслуговування, у тому числі, видалення мішка для пилу, повинно проводитись лише фахівцями, що носять відповідне захисне спорядження. Не вмикайте до повної встановлення фільтраційної системи і перевірки функціонування контролю об'ємного потоку.

RUS ПРЕДУПРЕЖДЕНИЕ: В данном устройстве содержится опасная для здоровья пыль. Спорожнение и техническое обслуживание, в том числе, удаление пылесборного мешка, должно проводиться только специалистами, использующими соответствующее защитное снаряжение. Не включать до полной установки фильтрационной системы и проверки функционирования контроля производительности.

STAUBKLASSE / DUST CLASS



Sauger der Staubklasse L sind geeignet zum Auf-/Absaugen von trockenen, nicht brennbaren, gesundheitsgefährlichen Stäuben mit Arbeitsplatzgrenzwerten (AGWs) > 1 mg/m³.

Class L vacuum devices are suitable for aspiration/clearing of dry, non-combustible dusts and hazardous dusts with occupational exposure limit values (AGW) > 1 mg/m³.

Les aspirateurs de catégorie L sont appropriés pour l'aspiration de poussières sèches, inflammables et dangereuses pour la santé présentant des valeurs limites pour poste de travail > 1 mg/m³.

Las aspiradoras de la clase de aspiración L se ajustan para aspirar o absorber polvo seco no inflamable peligroso para la salud con valores límite en el lugar de trabajo > 1 mg/m³.

Os aspiradores de classe de pó L são adequados para a aspiração de pós nocivos à saúde, secos, não inflamáveis com valores-limite de exposição profissional > 1 mg/m³.

Gli aspiratori della classe di aspirazione L sono adatti per l'aspirazione di polveri asciutte, non infiammabili e nocive alla salute aventi valori limiti di esposizione > 1 mg/m³.

Stofzuigers van stofklasse L zijn geschikt voor het op-/wegzuigen van droge, onbrandbare, gezondheidsschadelijke stofsoorten met arbeidsplaats blootstellingsgrenswaarden > 1 mg/m³.

Støvsugere i støvklasse L er egnede til op-/udsugning af tørre, ikke brændbare, sundhedsskadelige støvtyper med arbejdspladsgrænseværdier > 1 mg/m³.

Sugare i dammklass L är lämpade för upp-/insugning av torr, icke brännbart, hälsovådligt damm med arbetsplatsgränsvärden > 1 mg/m³.

Støvsuger i støvklasse L egner seg til opp-/avsugning av tørr, ikke-brennbar, helsefarlig støv med arbeidsplassgrenseverdier > 1 mg/m³.

Pölyluokat L imurit soveltuvat kuivan, palamattoman, terveydelle vaarattomien pölyjen imurointiin > 1 mg/m³ työpaikkaraja-arvoilla.

Oi ηλεκτρικές σκούπες της κατηγορίας L είναι κατάλληλες για την αναρρόφηση ξηρών, μη εύφλεκτων, επικίνδυνων για την υγεία σκονών με οριακές τιμές χώρου εργασίας > 1 mg/m³.

L toz sınıfı emme makineleri, > 1 mg/m³ çalışma yeri değerleri ile kuru, yanıcı olmayan ve sağlık için tehdit oluşturmayan tozların emilmesi/çekilmesi için uygundur.

Odkurzacze klasy L nadają się do stosowania do suchych, niepalnych, zagrażających zdrowiu pyłów przy wartościach granicznych odniesionych do miejsca pracy > 1 mg/m³.

Az L porosztályú porszívóval olyan száraz, éghetetlen, egészségre káros porokat lehet felszívni/leszívni, amelyeknek munkahelyi határértéke > 1 mg/m³.

Vysavače třídy prašnosti L jsou vhodné pro vysávání suchých, nehořlavých, zdravotně nezávadných prachů s mezními hodnotami pro pracoviště > 1 mg/m³.

Vysávač pre kategóriu prachu L je určený na vysávanie/odsávanie suchého, nehořlavého, pre zdravie nebezpečného prachu s medznými hodnotami pre pracovisko > 0,1 mg/m³.

Aspiratoarele din clasa L sunt adecvate pentru absorbția/aspirarea prafulor uscate, non-inflamabile, periculoase pentru sănătate, cu limite de siguranță la locul de muncă > 1 mg/m³.

Sesalniki razreda sesanja L so primerno samo za odsesavanje/sesanje suhega, negorljivega in zdravju škodljivega prahu z mejnimi vrednostmi za poklicno izpostavljenost > 1 mg/m³.

Usisavači klase prašine L pogodni su za usisavanje/ isisavanje suhih, nezapaljivih, po zdravlje bezopasnih prašina s graničnim vrijednostima za radna mjesta od > 1 mg/m³.

Usisavači klase prašine L pogodni su za usisavanje/ isisavanje suvih, nezapaljivih, po zdravlje bezopasnih prašina sa graničnim vrednostima za radna mesta od > 1 mg/m³.

Прамосмукачки клас L са подходящи за всмукване/ изсмукване на сухи, негорими, опасни за здравето видове прах с гранични стойности на работното място $> 1 \text{ mg/m}^3$.

L-tolmuklassi imurid sobivad kuiva, mittesüttiva, tervist ohustava tolmu imemiseks, mille piirväärtus töökohal on $> 1 \text{ mg/m}^3$.

L klasēs siurbļai yra skirti sausoms, nedegioms, sveikatai nepavojingoms dulkiams siurbti, kurių leidžiama ribinė koncentracija yra $> 1 \text{ mg/m}^3$.

L klases putekļsūcējs ir piemērots tikai sausu, nedegošu un veselībai nekaitīgu putekļu sūkšanai ar darba vietas robežvērtību $> 1 \text{ mg/m}^3$.

Пылесос класса пыли L пригоден для всасывания/ сбора сухой, негорючей, опасной для здоровья пыли с предельной концентрацией на рабочем месте $> 1 \text{ мг/м}^3$.

粉尘等级为 L 的吸尘装置适用于吸入干燥、不易燃以及职业接触限值 $> 1 \text{ mg/m}^3$ 的危害人体健康的粉尘。