

схема сборки ФМЭ-710_8Э

№.	Наименование	Артикул Энкор	Кол-во
1-58	База в сборе	236623	1

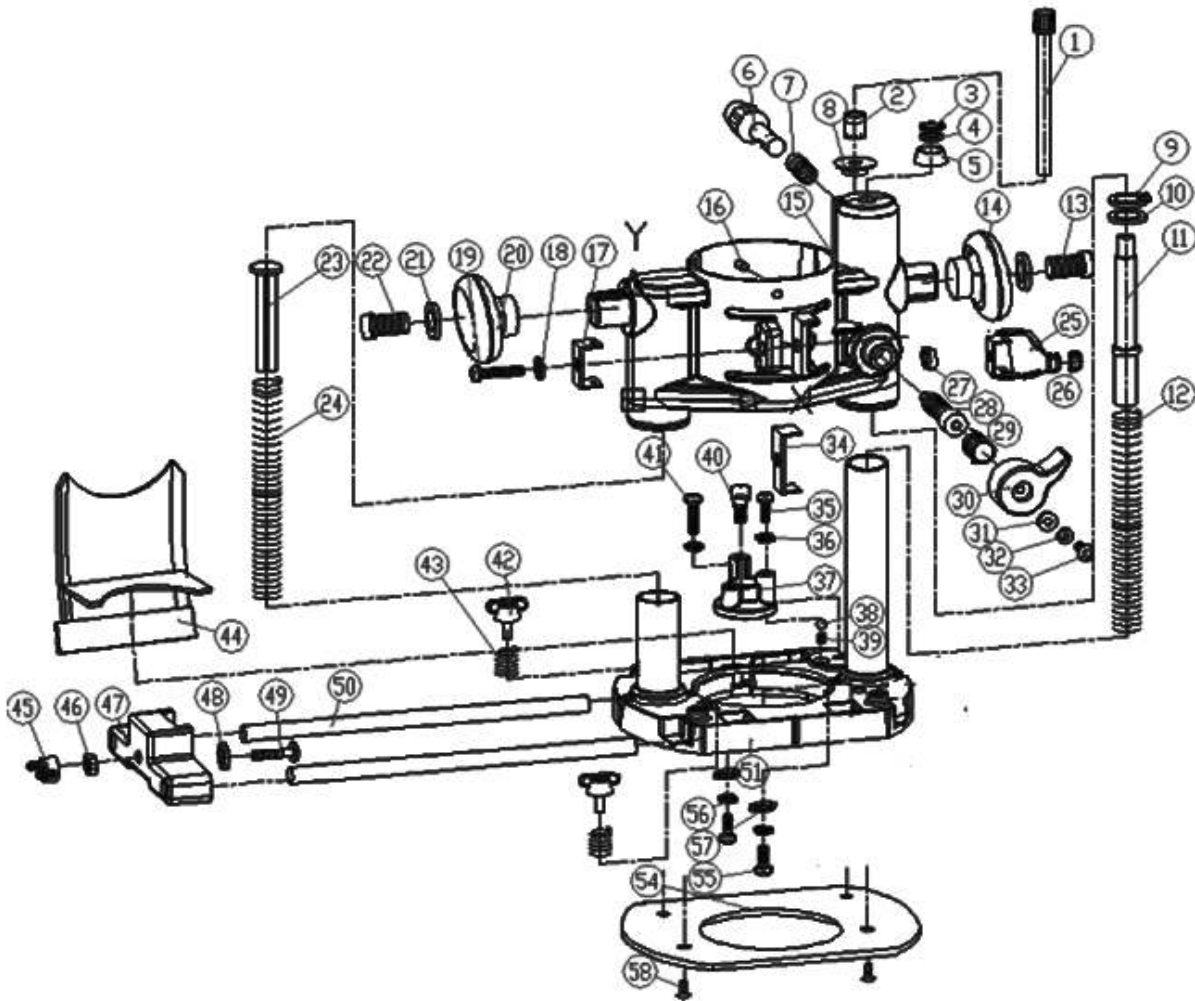

№.	Наименование	Артикул Энкор	Кол-во
1-6	Упор в сборе	236624	1

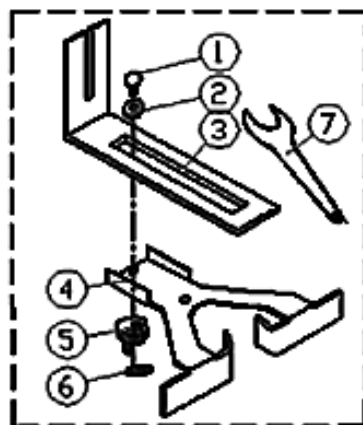

№	Наименование	Артикул Энкор	Кол-во
1-16	База в сборе	236625	1

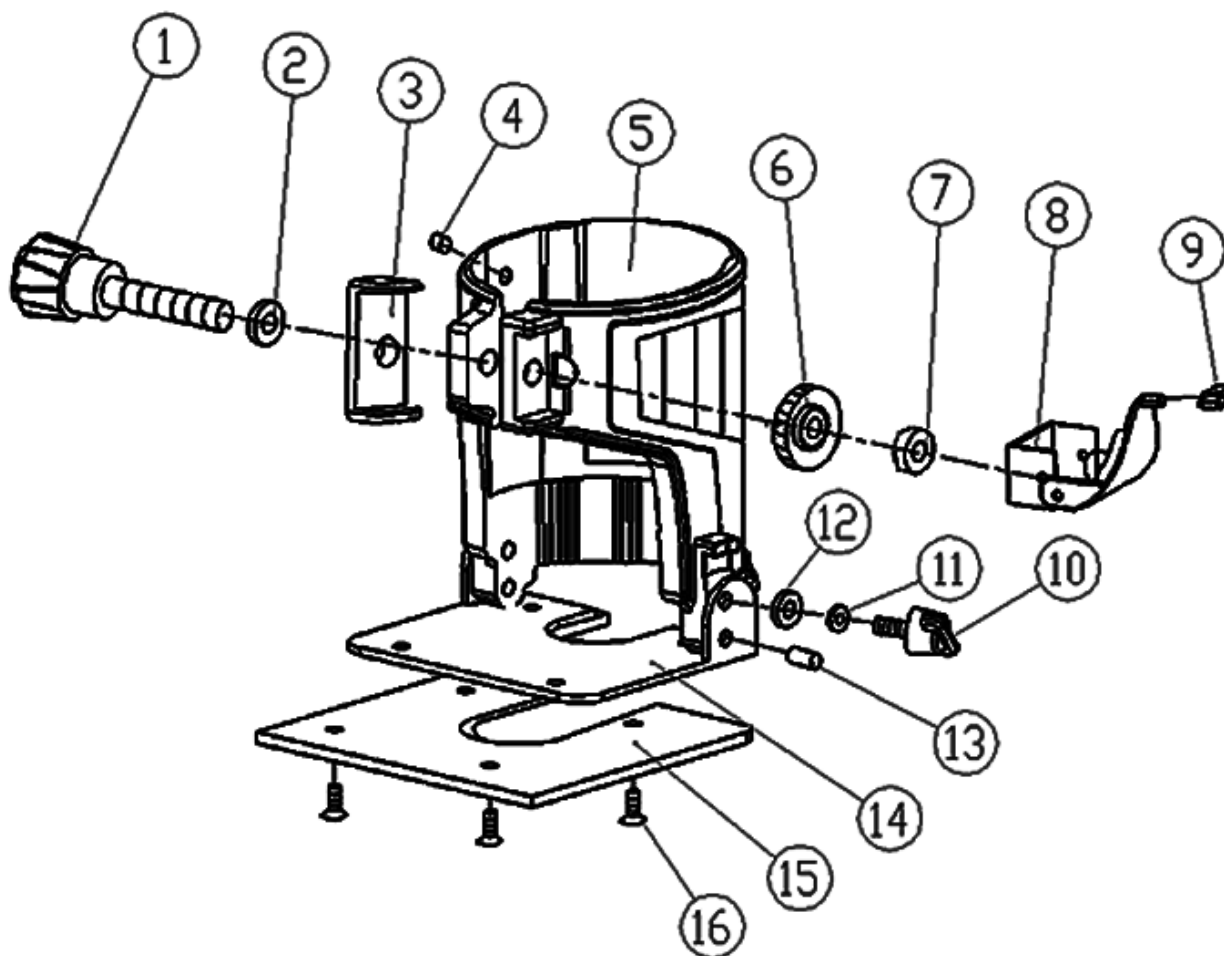

№.	Артикул Энкор	Наименование	Кол-во
1	236600	Крышка	1
2	236601	Этикетка	1
3	236602	Блок регулировки скорости	1
4	236603	Винт	2
5	236604	Зажим кабеля	1
6		Клеммник	1
7		Клеммник	1
8	236605	Корпус внутренний	1
9	224200	Шнур питания	1
10	236606	Муфта шнура питания	1
12	236607	Щеткодержатель (2 шт.)	2
13	236608	Щетка (2 шт.)	2
14	236609	Крышка щеткодержателя (2 шт.)	2
15	236610	Выключатель	1
16	236611	Статор	1
17	245116	Подшипник 627RS	1
18	236612	Пыльник	1
19	236613	Ротор	1
20	236614	Крыльчатка ротора	1

21		Винт	2
22	218001	Кольцо стопорное 17мм	1
23	236129	Подшипник 6003RS	1
24	236615	Обойма	1
25		Винт	4
26	236616	Корпус внешний	1
27	236617	Пружина фиксатора	1
28	236618	Кнопка фиксатора	1
29	236619	Штифт фиксатора	1
30 А	236620	Цанга 6 мм	1
30 В	236621	Цанга 8 мм	1
31	236622	Гайка	1

