

Долбежные резцы JET (размеры, совместимость со станками)

□: Номинальный размер (мм)

L : Рабочая длина резца (мм)

A : Длина режущей части резца
(от буртика резца до острия, мм)

B : Диаметр хвостовика резца (мм)

C : Длина хвостовика резца (мм)

D : Диаметр хвостовика сверла (мм)

E : Длина хвостовика сверла
(от буртика резца до торца хвостовика (мм))

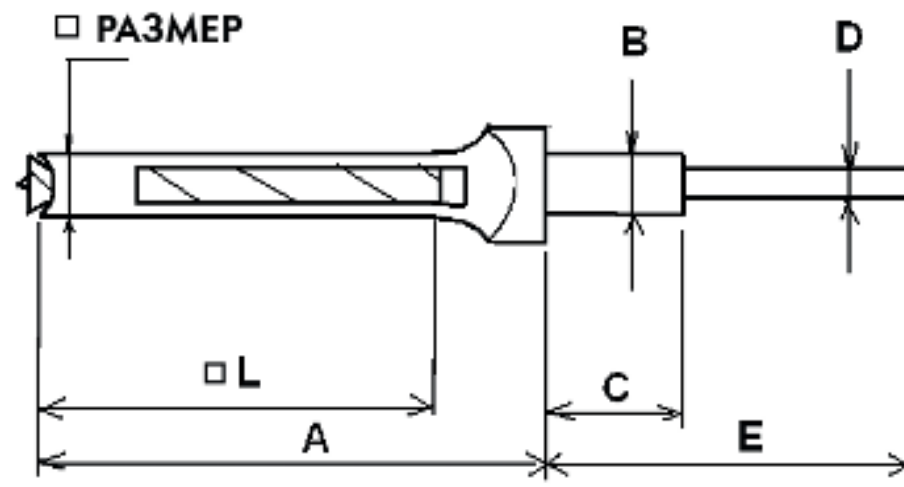

ДОЛБЕЖНЫЕ РЕЗЦЫ JET (РАЗМЕРЫ, СОВМЕСТИМОСТЬ)

АРТИКУЛ	□, мм	L, мм	A, мм	B, мм	B, дюйм	C, мм	D, мм	E, мм	JBM-5	PM701-M	JBM-4	JFM-6	719A	719T	720HD
10003300	3,0	30	80	19,05	3/4"	40	2,0	108	x	x	x	x	x	x	x
10003306	6,0	47	93	19,05	3/4"	40	4,4	108	x	x	x	x	x	x	x
10003308	8,0	70	98	19,05	3/4"	40	6,3	108	x	x	x	x	x	x	x
10003309	9,0	70	98	19,05	3/4"	40	6,9	108	x	x	x	x	x	x	x
10003310	10,0	70	98	19,05	3/4"	40	7,7	108	x	x	x	x	x	x	x
10003311	11,0	70	98	19,05	3/4"	40	8,4	108	x	x	x	x	x	x	x
10003312	12,0	80	98	19,05	3/4"	40	9,1	108	x	x	x	x	x	x	x
10003314	14,0	80	98	19,05	3/4"	40	10,3	108		x	x	x	x	x	x
10003315	15,0	100	120	19,05	3/4"	40	11,6	108		x	x	x	x	x	x
10003316	16,0	100	120	19,05	3/4"	40	12,5	108		x	x	x	x	x	x
10003319	19,0	130	150	30,16	1-3/16"	40	12,7	108				x	x	x	x
10003324	24,0	130	150	30,16	1-3/16"	40	12,7	108					x	x	x