

RYOBI®

RBL26BP

| | | | |
|------------|---|-----------------------------|-----|
| F | SOUFFLEUR À DOS THERMIQUE | MANUEL D'UTILISATION | 1 |
| GB | PETROL BACKPACKER | USER'S MANUAL | 8 |
| D | RÜCKENTRAGBARES BLASGERÄT MIT BENZINMOTOR | BEDIENUNGSANLEITUNG | 14 |
| E | SOPLADOR TÉRMICO DE MOCHILA | MANUAL DE UTILIZACIÓN | 22 |
| I | SOFFIATORE TERMICO A SPALLA | MANUALE D'USO | 29 |
| P | SOPRADOR TÉRMICO TRANSPORTADO ÀS COSTAS | MANUAL DE UTILIZAÇÃO | 36 |
| NL | MOTOR RUGBLADBLAZER | GEBRUIKERSHANDLEIDING | 43 |
| S | BENSINDRIVEN RYGGBUREN LÖVBLÅS | INSTRUKTIONSBOK | 50 |
| DK | BENZINDREVEN "RYGSÆK" BLÆSER | BRUGERVEJLEDNING | 57 |
| N | BENSINDREVEET RYGGBÅREN BLÅSER | BRUKSANVISNING | 64 |
| FIN | KANNETTAVA LÄMPÖVOIMAPUHALLIN | KÄYTTÄJÄN KÄSIKIRJA | 71 |
| GR | ΘΕΡΜΙΚΟΣ ΦΥΣΗΤΗΡΑΣ ΠΛΑΤΗΣ | ΟΔΗΓΙΕΣ ΧΡΗΣΗΣ | 78 |
| HU | MOTOROS HÁTI LOMBFÚVÓ GÉP | HASZNÁLATI ÚTMUTATÓ | 86 |
| CZ | BENZÍNOVÝ FOUKAČ LISTÍ NESENÝ NA ZÁDECH | NÁVOD K OBSLUZE | 93 |
| RU | ТЕРМИЧЕСКАЯ ВОЗДУХОДУВКА НА ЛЯМКАХ | РУКОВОДСТВО ПО ЭКСПЛУАТАЦИИ | 100 |
| RO | SUFLĂTOR TERMIC DE SPATE | MANUAL DE UTILIZARE | 107 |
| PL | PLECAKOWY ZDMUCHIWACZ TERMICZNY | INSTRUKCJA OBSŁUGI | 114 |
| SLO | NAHRBTNI TOPLOTNI PUHALNIK | UPORABNIŠKI PRIROČNIK | 121 |
| HR | LEDNA MOTORNA PUHALICA | KORISNIČKI PRIRUČNIK | 128 |
| TR | TERMİK SIRTLI ÜFLEYİCİ | KULLANMA KILAVUZU | 135 |
| EST | SELJASKANTAV | KASUTAJAJUHEND | 142 |
| LT | ANT NUGAROS NEŠAMAS BENZININIS NUPŪTĖJAS | NAUDOJIMO VADOVAS | 149 |
| LV | MUGURUZKABES GRUŽU PŪTĒJS AR IEKŠDEDZES DZINĒJU | LIETOTĀJA ROKASGRĀMATA | 156 |
| SK | MOTOROVÝ FÚKAČ LÍSTIA NOSENÝ NA CHRBTĚ | NÁVOD NA POUŽITIE | 163 |
| BG | МОТОРНА МЕТЛА С БЕНЗИНОВ ДВИГАТЕЛ И САМАР | РЪКОВОДСТВО ЗА УПОТРЕБА | 170 |

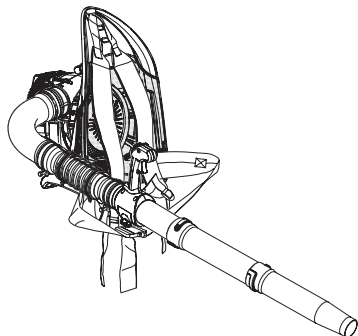

ДЛО2

Fig. 1

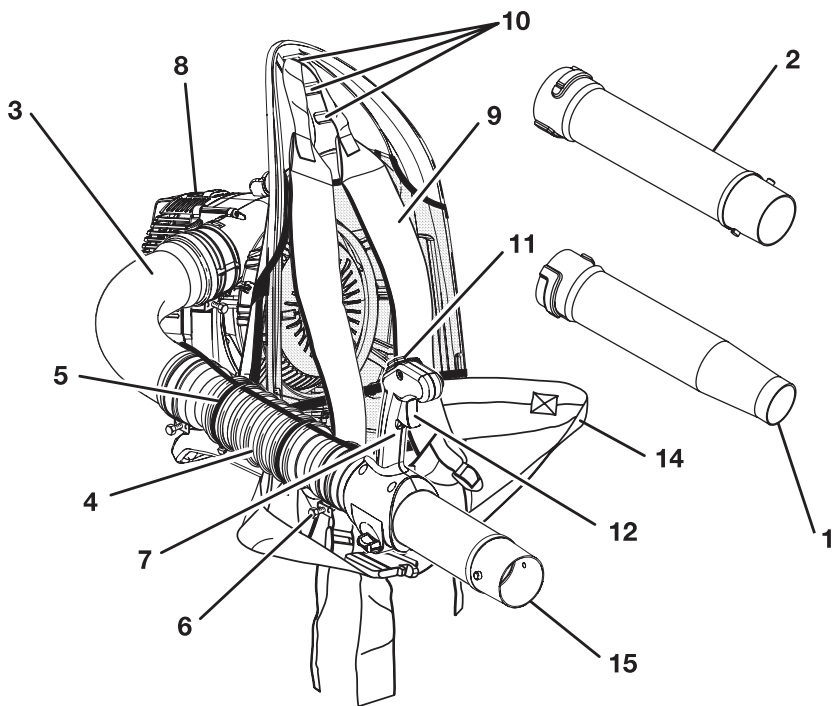

Fig. 3

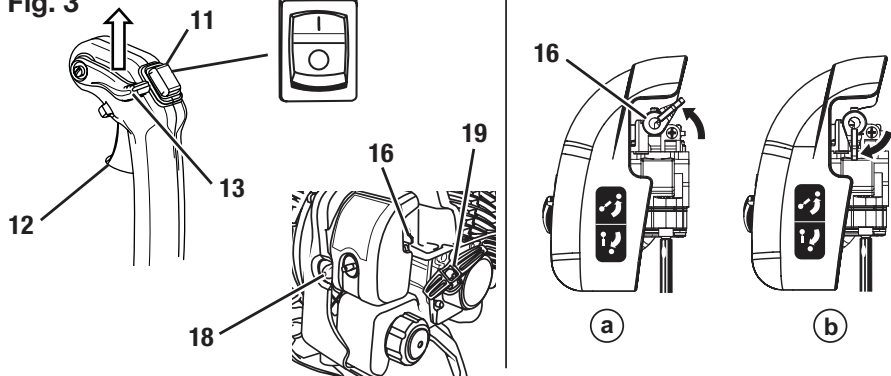

Fig. 2

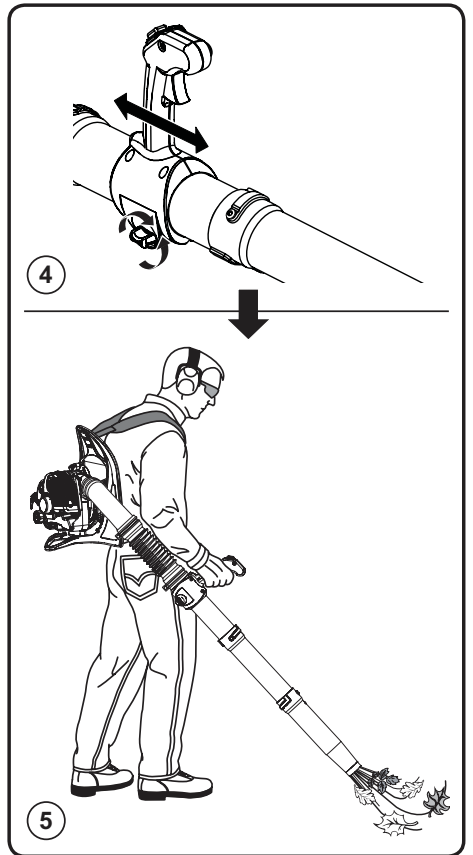
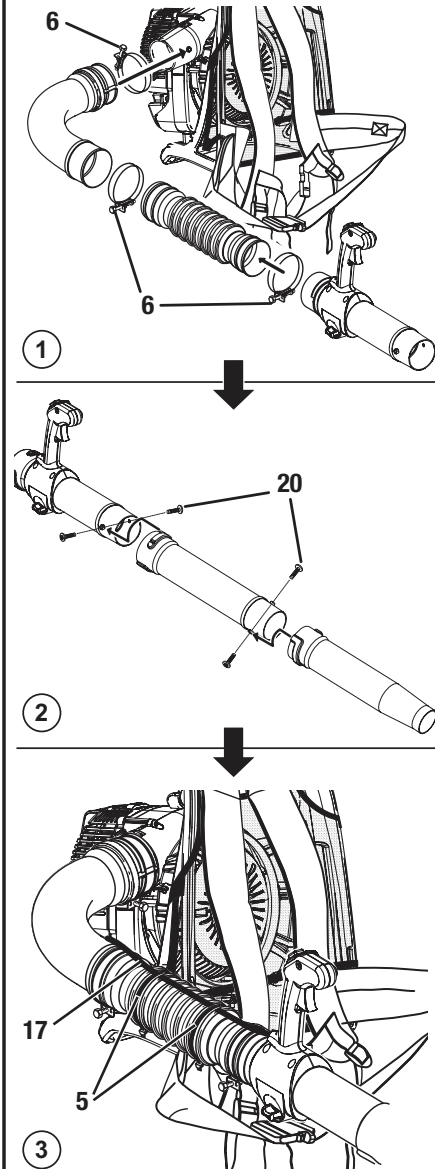
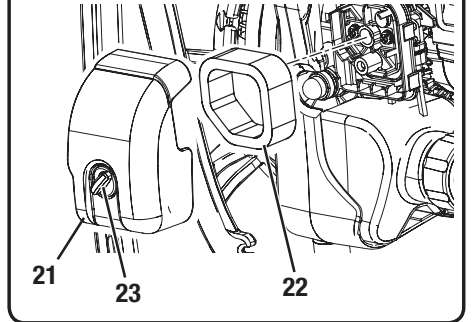

Fig. 4



| | |
|-----------------------------|--|
| Attention ! | Il est indispensable que vous lisiez les instructions contenues dans ce manuel avant le montage et la mise en service de l'appareil. |
| Important! | It is essential that you read the instructions in this manual before mounting and operating this machine. |
| Achtung! | Bitte lesen Sie unbedingt vor Montage und Inbetriebnahme die Hinweise dieser Bedienungsanleitung. |
| ¡Atención! | Es imprescindible que lea las instrucciones de este manual antes del montaje y de la puesta en servicio. |
| Attenzione! | Prima di procedere al montaggio e alla messa in funzione, è indispensabile leggere attentamente le istruzioni del presente manuale. |
| Atenção! | É indispensável ler as instruções deste manual antes de montar e pôr em serviço. |
| Let op ! | Het is absoluut noodzakelijk vóór montage en inbedrijfstelling de aanwijzingen in deze handleiding te lezen. |
| Observera! | Det är nödvändigt att läsa instruktionerna i denna bruksanvisning före montering och driftsättning. |
| OBS! | Denne brugsanvisning skal læses igennem inden montering og ibrugtagning. |
| Advarsel! | Vennligst les instruksjonene i denne bruksanvisningen før du monterer og tar i bruk maskinen. |
| Huomio! | On ehdottoman välttämätöntä lukea tässä käyttöohjeessa annetut ohjeet ennen asennusta ja käyttöönottoa. |
| Προσοχή! | Είναι απαραίτητο να διαβάσετε τις συστάσεις των οδηγιών αυτών πριν τη συναρμολόγηση και τη θέση σε λειτουργία |
| Figyelem! | Feltétlenül fontos, hogy a jelen használati útmutatóban foglalt előírásokat az összeszerelés és az üzembe helyezés előtt elolvassa! |
| Důležitá upozornění! | Před montáží náradí a uvedením do provozu je nutné si přečíst následující pokyny. |
| Внимание! | Перед сборкой и запуском инструмента необходимо прочесть инструкции из настоящего руководства. |
| Atenție! | Este indispensabil să citiți instrucțiunile conținute în acest mod de utilizare înainte de montaj și de punerea în funcțiune. |
| Uwaga! | Przed montowaniem i uruchomieniem, koniecznie musicie się Państwo zapoznać z zaleceniami zawartymi w niniejszym sposobie użycia. |
| Pomembno! | Zelo pomembno je, da pred namestitvijo in prvo uporabo te naprave preberete navodila v tem priročniku. |
| Upozoreње! | Važno je da upute u ovom Korisničkom priručniku pročitate prije postavljanja i uporabe ovog alata. |
| Dikkat! | Montajdan vealetin kullanımına başlamadan bu kılavuzda bulunan talimatları okumanız gerekmektedir. |
| Tähtis! | Lugege enne seadme kokkupanekut ja kasutamist kindlasti läbi selles juhendis sisalduvad eeskirjad ja juhised! |
| Dėmesio! | Prieš surinkdami ir paleisdami aparatą į darbą, reikia, kad jūs perskaitytumėte šiame vadove esančias instrukcijas. |
| Uzmanību! | Ir ļoti būtiski, lai jūs izlasītu norādījumus, kas sniegti šajā rokasgrāmatā, pirms ķeraties pie ierīces montēšanas un iedarbināšanas! |
| Pozor! | Je nutné, aby ste si přečítali pokyny, které sa nachádzajú v tejto príručke pred montážou a spustením prístroja. |
| Внимание! | Преди сглобяване и пускане на машината е важно да прочетете инструкциите в ръководството за употреба. |

Sous réserve de modifications techniques / Subject to technical modifications / Technische Änderungen vorbehalten /
Bajo reserva de modificaciones técnicas / Con riserva di eventuali modifiche tecniche / Com reserva de modificações técnicas /
Technische wijzigingen voorbehouden / Med förbehåll för tekniska ändringar / Med forbehold for tekniske ændringer /
Med forbehold om tekniske endringer / Tekniset muutokset varataan / Υπό την επιφύλαξη τεχνικών τροποποιήσεων /
A műszaki módosítás jogát fenntartjuk / Změny technických údajů vyhrazeny / Могут быть внесены технические изменения /
Sub rezerva modificărilor tehnice / Z zastrzeżeniem modyfikacji technicznych / Tehnične spremembe dopuščene
Podložno tehničkim promjenama / Teknik düzeltmeler hakkı saklıdır / Tehnilised muudatused võimalikud /
Pasilikant teisę daryci techninius pakeitimus / Paturam tiesības mainīt tehniskos raksturlielumus / Technické zmeny vyhradené /
Подлежи на технически модификации

CONSIGNES DE SÉCURITÉ GÉNÉRALES



AVERTISSEMENT

VEUILLEZ LIRE ET COMPRENDRE TOUTES LES INSTRUCTIONS. Le non-respect des instructions présentées ci-après peut entraîner des accidents tels que des incendies, des chocs électriques et/ou des blessures corporelles graves.

CONSERVEZ CES CONSIGNES.

- Ne laissez pas des enfants ou des personnes inexpérimentées utiliser cet outil.
- Ne faites jamais démarrer le moteur dans une pièce fermée ou mal aérée, car les gaz d'échappement peuvent être mortels.
- Portez des lunettes de protection et des protections auditives lorsque vous utilisez cet outil.
- Maintenez enfants, visiteurs et animaux domestiques à une distance d'au moins 15 m de l'endroit où vous travaillez.
- Portez un pantalon long et épais, des bottes et des gants. Ne portez pas de vêtements amples, de shorts ou de bijoux, et ne travaillez jamais pieds nus.
- Pour limiter les risques de blessures, ne portez jamais de vêtements amples, écharpe, collier, chaîne, etc. car ils risqueraient de se prendre dans les pièces en mouvement.
- Si vous avez les cheveux longs, veillez à les attacher au-dessus du niveau des épaules afin d'éviter qu'ils ne se prennent dans les éléments en mouvement.
- N'utilisez pas cet outil si vous êtes fatigué, malade, sous l'emprise de l'alcool ou de drogues, ou si vous prenez des médicaments.
- N'utilisez pas cet outil si la lumière est insuffisante pour travailler.
- Restez à bonne distance des éléments en mouvement et ne touchez jamais les surfaces qui deviennent chaudes en cours d'utilisation.
- Portez un masque filtrant les particules microscopiques si votre travail génère de la poussière, afin d'éviter les risques liés à l'inhalation de poussières nocives.
- Avant de mettre l'outil en marche, dégagez la zone où vous allez l'utiliser. Retirez les pierres, débris de verre, clous, câbles métalliques, cordes et autres objets qui pourraient être projetés ou se prendre dans l'outil.
- Veillez à toujours garder votre équilibre. Prenez bien appui sur vos jambes et ne tendez pas le bras trop loin. Sinon, vous pourriez tomber ou toucher des pièces brûlantes.

- N'utilisez jamais cet outil si le pare-étincelles n'est pas en place. Le pare-étincelles se trouve à l'intérieur de l'échappement.
- Laissez refroidir votre outil avant de le ranger.
- Avant de transporter votre outil dans un véhicule, videz le réservoir de carburant et attachez l'outil afin qu'il ne puisse pas bouger pendant le transport.
- Pour réduire le risque d'incendies et de brûlures, manipulez le carburant avec précaution. Il s'agit d'une substance extrêmement inflammable.
- Ne fumez pas lorsque vous manipulez du carburant.
- Mélangez et conservez le carburant dans un jerrican conçu pour contenir de l'essence.
- Mélangez et versez le carburant à l'air libre, loin de toute étincelle ou flamme.
- Placez votre outil sur une surface nue, arrêtez le moteur et laissez-le refroidir avant de remplir le réservoir de carburant.
- Dévissez lentement le bouchon du réservoir pour relâcher la pression et éviter que du carburant ne se répande autour du bouchon.
- Vissez fermement le bouchon du réservoir après le remplissage.
- Essuyez soigneusement l'outil si vous avez répandu du carburant. Éloignez-vous de 9 m au moins de l'endroit où vous avez rempli le réservoir de carburant avant de faire démarrer le moteur.
- N'essayez jamais de brûler le carburant répandu.
- Utilisez uniquement des pièces, accessoires et outils d'origine en cas de remplacement. L'utilisation de toute autre pièce peut présenter des dangers ou endommager le produit.
- Entretenez votre outil avec soin, conformément aux instructions de la section "Entretien" de ce manuel.
- Vérifiez l'état de votre outil avant chaque utilisation. Veillez à ce que les pièces de fixation soient bien serrées, qu'il n'y ait pas de fuites de carburant et qu'aucune pièce ne soit endommagée. Remplacez toute pièce endommagée.
- Cet outil a été conçu pour une utilisation à l'extérieur uniquement car il émet des gaz d'échappement dangereux.

CONSIGNES DE SÉCURITÉ SPÉCIFIQUES

- Tenez toujours la poignée du souffleur dans la main droite. Reportez-vous à la section "Utilisation" de ce manuel pour plus d'informations.
- Portez des protections auditives afin de limiter les risques de pertes auditives liées au niveau sonore de la machine.







Français

CONSIGNES DE SÉCURITÉ SPÉCIFIQUES



- Pour limiter les risques de blessures provoquées par le contact avec des éléments en mouvement, arrêtez le moteur avant de monter ou de retirer des accessoires. Débranchez toujours le fil de la bougie avant d'effectuer toute opération d'entretien ou d'intervenir sur une pièce mobile.
- N'orientez jamais la buse du souffleur vers des personnes ou des animaux familiers.
- Ne faites jamais démarrer votre souffleur si les accessoires requis ne sont pas installés. Vérifiez toujours que le tube et la buse sont montés.

SYMBOLES

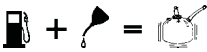
Certains des symboles ci-après peuvent figurer sur votre outil. Apprenez à les reconnaître et mémorisez leur signification. Une interprétation correcte de ces symboles vous permettra d'utiliser votre outil avec plus de sécurité et de manière adéquate.

| SYMBOLE | NOM | DÉSIGNATION / EXPLICATION |
|--|--|---|
|  | Avertissement | Indique des précautions à prendre pour votre sécurité. |
|  | Lisez attentivement le manuel d'utilisation | Afin de réduire les risques de blessures, il est indispensable de bien lire et de bien comprendre le présent manuel d'utilisation avant d'utiliser cet outil. |
|  | Portez des lunettes de protection et des protections auditives | Portez des lunettes de protection et des protections auditives lorsque vous utilisez cet outil. |
|  | Cheveux longs | Veillez à ce que les cheveux longs ne se prennent pas dans les arrivées d'air. |
|  | Surfaces chaudes | Pour limiter les risques de blessures, évitez tout contact avec les surfaces chaudes. |
|  | Trappe du carter | Ne faites pas démarrer l'outil si la trappe du carter n'est pas correctement fermée. |
|  | Vêtements amples | Ne portez pas de vêtements amples afin d'éviter qu'ils soient aspirés dans les arrivées d'air. |
|  | | Mélangez l'essence et l'huile pour moteur au ratio indiqué. |

Les symboles suivants, et les noms qui leur sont associés, permettent d'expliquer les différents niveaux de risques liés à l'utilisation de cet outil.

| SYMBOLE | NOM | DÉSIGNATION / EXPLICATION |
|--|----------------------|--|
|  | DANGER | Indique une situation dangereuse imminente, pouvant entraîner la mort ou de graves blessures si elle n'est pas évitée. |
|  | AVERTISSEMENT | Indique une situation potentiellement dangereuse, pouvant entraîner de graves blessures si elle n'est pas évitée. |
|  | MISE EN GARDE | Indique une situation potentiellement dangereuse, pouvant provoquer des blessures légères à modérées si elle n'est pas évitée. |
| | MISE EN GARDE | (Sans symbole de sécurité.) Indique une situation pouvant provoquer des dommages matériels. |

RÉPARATIONS

L'entretien nécessite beaucoup de soin et une bonne connaissance de l'outil : il doit être effectué par un technicien qualifié. Pour les réparations, nous vous conseillons d'apporter votre outil au **CENTRE SERVICE AGRÉE** le plus proche de chez vous. Seules des pièces de rechange d'origine doivent être utilisées en cas de remplacement.



AVERTISSEMENT

N'essayez pas d'utiliser cet outil avant d'avoir entièrement lu et compris le présent manuel d'utilisation. Conservez ce manuel d'utilisation et reportez-vous-y régulièrement pour travailler en toute sécurité et informer d'autres utilisateurs éventuels.

CONSERVEZ CES CONSIGNES.

CARACTÉRISTIQUES

CARACTÉRISTIQUES TECHNIQUES

| | |
|---|------------------------|
| Poids | 6,9 kg |
| Cylindrée | 25,4 cm ³ |
| Vitesse de l'air | 290 km/h |
| Débit d'air | 12 m ³ /min |
| Niveau de puissance acoustique | 104 dB(A) |
| Niveau de pression acoustique | 93 dB(A) |
| Rendement max. du moteur | 0,90 kW |
| Vitesse maximale de rotation du moteur | 8500 tr/min |
| Vitesse du moteur au ralenti | 2800 ~ 3800 tr/min |
| Consommation de carburant à la vitesse maximale | 0,55 l/h |
| Capacité du réservoir de carburant | 0,45 l |
| Niveau de vibrations | |
| - Poignée principale | 1,95 m/s ² |
| - Outil complet | 0,26 m/s ² |

DESCRIPTION

1. Buse de soufflage
2. Tube intermédiaire
3. Tube coudé
4. Tube flexible
5. Attache
6. Vis
7. Manette de contrôle
8. Moteur
9. Harnais
10. Fentes pour le réglage de la longueur du harnais
11. Interrupteur marche/arrêt
12. Gâchette d'accélération

13. Variateur de puissance
14. Ceinture
15. Tube de fixation de la manette de contrôle
16. Levier du starter
17. Câble de la manette de contrôle
18. Poire d'amorçage
19. Poignée du lanceur
20. Vis
21. Couvercle du compartiment du filtre à air
22. Filtre à air
23. Bouton du couvercle du compartiment du filtre à air

MONTAGE

DÉBALLAGE

- Retirez avec précaution l'outil et tous les accessoires du carton d'emballage. Assurez-vous que tous les éléments de la liste des accessoires sont présents.
- Inspectez votre outil avec attention pour vous assurer qu'aucune pièce n'a été endommagée au cours du transport.
- Ne jetez pas l'emballage avant d'avoir attentivement contrôlé l'outil et vérifié qu'il fonctionne correctement



AVERTISSEMENT

Dans le cas où une pièce serait manquante, n'utilisez pas cet outil avant de vous être procuré la pièce en question. Le non-respect de cette consigne peut entraîner des blessures corporelles graves.

Remarque : Lisez l'étiquette concernant le mélange de carburant, puis retirez-la et rangez-la avec le manuel d'utilisation.



AVERTISSEMENT

Arrêtez le moteur et débranchez le fil de la bougie avant de monter des accessoires, d'effectuer des réglages ou opérations d'entretien, et lorsque vous n'utilisez pas votre machine. Le non-respect de cette consigne peut entraîner des blessures corporelles graves.

MONTAGE DES TUBES DU SOUFFLEUR (Fig. 2)



MISE EN GARDE

Réglez la longueur du harnais avant de démarrer votre souffleur pour éviter les risques de blessures corporelles graves.

RÉGLAGE DU HARNAIS

Avant de mettre votre souffleur en marche, vous devez régler les bretelles et la ceinture du harnais afin d'obtenir une position de travail confortable.

MONTAGE

Réglage des bretelles du harnais

- Votre souffleur doit être complètement assemblé et prêt à fonctionner avant de régler le harnais. Passez un bras dans une bretelle du harnais puis ajustez-la sur l'épaule. Faites de même avec l'autre bras.
- Vous pouvez facilement régler la longueur de votre harnais, en faisant passer la boucle supérieure du harnais dans la fente qui correspond à la longueur qui vous convient la mieux.
- Serrez le harnais en tirant sur les bretelles, ou desserrez-le en le relâchant chaque bretelle, afin d'avoir une position de travail confortable.

Réglage de la ceinture

- Serrez ou desserrez la ceinture afin d'obtenir une position de travail confortable.

UTILISATION



AVERTISSEMENT

L'essence est une substance extrêmement inflammable et explosive. Un incendie ou une explosion provoqué par de l'essence entraîne des risques de brûlures graves.

MÉLANGE DU CARBURANT

- Votre outil fonctionne avec un moteur à 2 temps nécessitant un mélange d'essence et d'huile de synthèse 2 temps. Mélangez de l'essence sans plomb et de l'huile 2 temps pour moteur dans un récipient propre homologué pour contenir de l'essence.
- Le moteur fonctionne avec de l'essence sans plomb pour véhicules avec un indice d'octane de 87 ((R + M) / 2) ou plus.
- N'utilisez pas de mélanges essence/huile vendus en stations-service, notamment les mélanges pour motos, vélomoteurs, etc.
- Utilisez de l'huile de synthèse 2 temps uniquement. N'utilisez pas d'huile de moteur pour voitures ni d'huile 2 temps pour hors-bord.
- Mélangez 2% d'huile de synthèse 2 temps dans l'essence. Vous obtenez ainsi un ratio de 50:1.
- Mélangez bien le carburant avant chaque remplissage du réservoir.
- Mélangez du carburant en petites quantités : ne préparez pas plus de l'équivalent d'un mois d'utilisation. Nous vous recommandons d'utiliser une huile de synthèse 2 temps contenant un stabilisateur de carburant.



REMPLISSAGE DU RÉSERVOIR

- Nettoyez le réservoir autour du bouchon afin d'éviter toute contamination du carburant.
- Dévissez lentement le bouchon du réservoir afin de relâcher la pression et pour éviter que du carburant ne se répande autour du bouchon.
- Versez avec précaution le mélange de carburant dans le réservoir, en évitant d'en répandre. Avant de revisser le bouchon, nettoyez le joint et assurez-vous qu'il est en bon état.
- Revissez immédiatement le bouchon du réservoir et serrez-le fermement à la main. Veillez à essuyer toute trace de carburant répandu. Éloignez-vous de 9 m au moins de l'endroit où vous avez rempli le réservoir de carburant avant de faire démarrer le moteur.

Remarque : Il est normal que de la fumée se dégage du moteur au cours de la première utilisation.



AVERTISSEMENT

Arrêtez toujours le moteur avant de remplir le réservoir. Ne remplissez jamais le réservoir d'un outil lorsque le moteur est en marche ou s'il est encore chaud. Éloignez-vous de 9 m au moins de l'endroit où vous avez rempli le réservoir de carburant avant de faire démarrer le moteur. Ne fumez pas!



| | | | | |
|----------|---|--------|---|--------|
| 1 Litre | + | 20 ml | = | } 50:1 |
| 2 Litres | + | 40 ml | = | |
| 3 Litres | + | 60 ml | = | |
| 4 Litres | + | 80 ml | = | |
| 5 Litres | + | 100 ml | = | |

MISE EN MARCHÉ ET ARRÊT (Fig. 4)

Le démarrage de l'outil ne se fait pas de la même manière si le moteur est froid ou chaud.

DÉMARRAGE À FROID

- Placez le souffleur à plat sur une surface non encombrée. Placez l'interrupteur (11) sur la position MARCHE "I".
- Assurez-vous que le variateur de puissance (13) est en position de ralenti. N'actionnez pas la gâchette d'accélération (12) ni le variateur de puissance pendant le démarrage.

UTILISATION

- Actionnez 4 fois la poire d'amorçage (18).
- Placez le levier du starter (16) dans la position indiquée à la figure 3 (a).
- Tirez la poignée du lanceur (19) jusqu'à ce que le moteur démarre.
- Laissez le moteur tourner pendant 15 secondes, puis appuyez sur la gâchette d'accélération pour commencer le travail.

DÉMARRAGE À CHAUD

- Placez l'interrupteur (11) sur la position MARCHÉ "I".
- Assurez-vous que le variateur de puissance (13) est en position de ralenti. N'actionnez pas la gâchette d'accélération (12) ni le variateur de puissance pendant le démarrage.
- Placez le levier du starter (16) dans la position indiquée à la figure 3 (b).
- Tirez la poignée du lanceur (19) jusqu'à ce que le moteur démarre.

POUR ARRÊTER LA MACHINE

Relâchez la gâchette et placez l'interrupteur (11) sur la position ARRÊT "O".

POUR RETIRER LE SOUFFLEUR

- Enlevez les bretelles du harnais de vos épaules et laissez-les descendre le long de vos bras.
- Saisissez les bretelles et posez votre souffleur sur le sol.



AVERTISSEMENT

Ne relâchez pas votre vigilance une fois familiarisé avec votre machine. N'oubliez jamais qu'il suffit d'une seconde d'inattention pour vous blesser gravement.

UTILISATION DU SOUFFLEUR

- Passez un bras dans une bretelle du harnais puis ajustez-la sur l'épaule. Faites de même avec l'autre bras. Réglez les bretelles de façon à obtenir une position de travail confortable. Reportez-vous aux consignes de la section "Réglage du harnais". Enlevez ensuite le souffleur pour procéder au démarrage.
- Mettez le souffleur en marche. Reportez-vous à la section "Mise en marche et arrêt".
- Remettez à nouveau le souffleur sur votre dos. Les tubes et la buse de soufflage doivent se trouver à votre droite.
- Pour éviter de disperser les détrit, orientez la buse du souffleur vers les bords extérieurs d'un tas de détrit. Ne soufflez jamais directement dans le centre d'un tas de détrit.

- Pour limiter le volume sonore, évitez d'utiliser plusieurs appareils à la fois.
- Utilisez votre souffleur à une puissance suffisante pour le travail requis, en évitant toujours d'utiliser une puissance excessive.
- Contrôlez votre souffleur avant chaque utilisation, en particulier l'échappement, les arrivées d'air et le filtre à air.
- Décollez les détrit du sol à l'aide d'un râteau ou d'un balai avant d'utiliser votre souffleur. Si la zone est très poussiéreuse, humidifiez-la légèrement au préalable lorsque c'est possible.
- Vérifiez qu'il n'y a pas d'enfants, d'animaux, de fenêtres ouvertes ou de voitures récemment lavées dans la zone où vous allez utiliser votre souffleur.
- Utilisez une buse en plus des tubes afin que le jet d'air soit évacué près du sol.
- NETTOYEZ la zone après y avoir utilisé votre souffleur. Jetez les détrit de façon adéquate.

VARIATEUR DE PUISSANCE (Fig. 3)

Le variateur de puissance (13) vous permet d'utiliser le souffleur à puissance constante sans avoir à maintenir le doigt sur la gâchette d'accélération (12).

Pour sélectionner une vitesse constante :

- Poussez le variateur de puissance vers le bas jusqu'à atteindre la vitesse du moteur souhaité. Le moteur continue de tourner à cette même vitesse pendant toute la durée d'utilisation de votre souffleur.
- Pour désengager le variateur de vitesse, poussez complètement le levier vers le haut pour le remettre dans sa position initiale.



AVERTISSEMENT

Portez des lunettes de protection et des protections auditives lorsque vous utilisez cette machine.



AVERTISSEMENT

Évitez tout contact avec les surfaces brûlantes du souffleur. Le non-respect de cette consigne peut entraîner des blessures corporelles graves.

ENTRETIEN



AVERTISSEMENT

Seules des pièces de rechange d'origine Ryobi doivent être utilisées en cas de remplacement. L'utilisation de toute autre pièce peut présenter des dangers ou endommager l'appareil.

ENTRETIEN



AVERTISSEMENT

Portez toujours des lunettes de sécurité ou des lunettes de protection munies d'écrans latéraux lorsque vous utilisez votre souffleur, surtout si la zone est poussiéreuse. Si le travail génère de la poussière, portez également un écran facial ou un masque.



AVERTISSEMENT

Avant d'inspecter, de nettoyer ou d'effectuer une opération d'entretien sur votre machine, arrêtez le moteur, attendez que toutes les pièces mobiles soient à l'arrêt, débranchez le câble d'alimentation de la bougie et éloignez-le de la bougie. Le non respect de ces consignes peut entraîner de graves blessures ou d'importants dégâts matériels.

ENTRETIEN GÉNÉRAL

N'utilisez pas de solvants pour nettoyer les pièces en plastique. La plupart des plastiques sont susceptibles d'être endommagés par les solvants disponibles dans le commerce. Utilisez un chiffon propre pour nettoyer les impuretés, la poussière, l'huile, la graisse, etc.



AVERTISSEMENT

Ne laissez jamais du liquide de frein, de l'essence, des produits à base de pétrole, des huiles pénétrantes, etc. entrer en contact avec les éléments en plastique. Ces produits chimiques contiennent des substances qui peuvent endommager, fragiliser ou détruire le plastique.

REPLACEMENT ET NETTOYAGE DU FILTRE À AIR (Fig. 4)

Un filtre à air mouillé ou encrassé entraîne des difficultés de démarrage, des performances moindres et une durée de vie plus courte du moteur. **Vérifiez l'état du filtre à air et nettoyez-le toutes les 8 heures d'utilisation.**

Pour une efficacité optimale, changez le filtre à air au moins une fois par an.

Suivez les instructions suivantes pour nettoyer le filtre à air (22) :

- Desserrez le bouton (23) situé sur le couvercle du compartiment du filtre à air.
- Retirez le couvercle (21) du compartiment du filtre à air.
- Soulevez avec précaution le bord du filtre à air et sortez-le.
- Nettoyez le filtre à air avec de l'eau chaude savonneuse.

- Rincez-le et essorez-le.
- Remettez en place le filtre à air une fois qu'il est bien sec.

Remarque : assurez-vous que le filtre est correctement inséré dans le compartiment. S'il n'est pas remis en place correctement, de la poussière risque de pénétrer dans le moteur qui s'userait alors prématurément.

- Remettez le couvercle du compartiment du filtre à air.
- Resserrez fermement le bouton du couvercle.

PARE-ÉTINCELLES

L'échappement est équipé d'une grille pare-étincelles. Après une longue période d'utilisation, cette grille peut s'encrasser et l'échappement doit alors être remplacé par un Centre Service Agréé.



AVERTISSEMENT

N'utilisez jamais votre souffleur si le pare-étincelles n'est pas en place. Le non respect de cette consigne peut entraîner des risques de blessures graves.

NETTOYAGE DE L'ORIFICE D'ÉCHAPPEMENT ET DE L'ÉCHAPPEMENT

Selon le type de carburant utilisé, le type et la quantité d'huile utilisée et/ou les conditions d'utilisation, l'orifice d'échappement et l'échappement peuvent être obstrués par un excès de calamine. Si vous constatez que votre souffleur est moins puissant, faites contrôler l'orifice d'échappement et l'échappement par un technicien qualifié. Une fois l'excès de calamine retiré, votre souffleur doit retrouver son efficacité de départ.

BOUCHON DU RÉSERVOIR DE CARBURANT



AVERTISSEMENT

Un bouchon de réservoir non hermétique entraîne des risques d'incendies et doit être remplacé immédiatement. Le non respect de cette consigne peut entraîner des risques de blessures graves.

Le bouchon du réservoir comprend un filtre et un clapet anti-retour non réparables. Un filtre encrassé nuit au bon fonctionnement du moteur. Si le moteur fonctionne mieux lorsque le bouchon du réservoir est légèrement dévissé, il est possible que le clapet anti-retour soit défectueux ou que le filtre soit encrassé. Remplacez le bouchon du réservoir si nécessaire.

Français

ENTRETIEN

BOUGIE

Le moteur fonctionne avec une bougie Champion RCJ-6Y à écartement d'électrode de 0,63 mm. Utilisez uniquement le modèle recommandé et changez la bougie une fois par an.



AVERTISSEMENT

Prenez garde de ne pas court-circuiter le fil de la bougie : cela endommagerait sérieusement l'outil.

RANGEMENT (POUR 1 MOIS OU PLUS)

- Versez tout le carburant restant dans le réservoir dans un jerrican conçu pour contenir de l'essence. Faites tourner le moteur jusqu'à ce qu'il s'arrête.
- Nettoyez soigneusement le souffleur. Rangez-le dans un endroit bien aéré, hors de portée des enfants. Ne le rangez pas à proximité d'agents corrosifs tels que des produits chimiques de jardinage ou des sels de dégel.
- Respectez la réglementation locale pour stocker et manipuler l'essence en toute sécurité. Vous pouvez utiliser le carburant restant avec une autre machine équipée d'un moteur à deux temps.

RÉSOLUTION DES PROBLÈMES

SI CES SOLUTIONS NE PERMETTENT PAS DE RÉSOUDRE LE PROBLÈME RENCONTRÉ, CONTACTEZ VOTRE CENTRE SERVICE AGRÉÉ RYOBI.

| PROBLÈME | CAUSE | SOLUTION |
|---|--|--|
| Le moteur ne démarre pas. | Le réservoir de carburant est vide. La bougie est mal connectée ou encrassée. La bougie est cassée (isolant fissuré ou électrodes cassées). Le câble d'alimentation de la bougie est mal connecté, cassé ou débranché. L'allumage ne fonctionne pas. | Remplissez le réservoir de carburant. Remplacez la bougie. Remplacez la bougie. Remplacez le câble d'alimentation de la bougie ou rebranchez-le correctement. Contactez votre centre service agréé. |
| Il est difficile de faire démarrer le moteur. | Il y a de l'eau dans l'essence ou le mélange de carburant est éventé. Il y a trop d'huile dans le mélange de carburant. Le moteur est étranglé ou noyé. L'allumage au niveau de la bougie est faible. | Vidangez le réservoir et remplissez-le avec du carburant propre. Vidangez le réservoir et remplissez-le avec un mélange d'huile et d'essence respectant le ratio recommandé. Réglez le starter. Contactez votre centre service agréé. |
| Le moteur manque de puissance. | Le filtre à air est obstrué. | Nettoyez ou remplacez le filtre à air. |
| Le moteur est en surchauffe. | Il n'y a pas assez d'huile dans le mélange de carburant. | Mélangez le carburant en respectant les instructions de la section "Mélange de carburant". |

English

GENERAL SAFETY RULES



WARNING

READ AND UNDERSTAND ALL INSTRUCTIONS.

Failure to follow all instructions listed below, may result in electric shock, fire and/or serious personal injury.

SAVE THESE INSTRUCTIONS.

- Do not allow children or untrained individuals to use this unit.
- Never start or run the engine inside a closed area; breathing exhaust fumes can kill.
- Wear eye and hearing protection when operating this product.
- Keep all bystanders, children, and pets at least 15 m away.
- Wear heavy long pants, boots, and gloves. Do not wear loose fitting clothing, short pants, jewelry of any kind, or go barefoot.
- To reduce the risk of injury associated with objects being drawn into rotating parts, do not wear loose clothing, scarves, neck chains, and the like.
- Secure long hair so it is above shoulder level to prevent entanglement in any rotating parts.
- Do not operate this unit when you are tired, ill, or under the influence of alcohol, drugs, or medication.
- Do not operate in poor lighting.
- Keep all parts of your body away from any moving parts and all hot surfaces of the unit.
- Wear a face filter mask in dusty conditions to reduce the risk of injury associated with the inhalation of dust.
- Check the work area before each use. Remove all objects such as rocks, broken glass, nails, wire, or string which can be thrown or become entangled in the machine.
- Keep firm footing and balance. Do not overreach. Overreaching can result in loss of balance or exposure to hot surfaces.
- Never operate the unit without a spark arrestor screen; this screen is located inside the muffler.
- Before storing, allow the engine to cool.
- Empty fuel tank and restrain the unit from moving before transporting in a vehicle.
- To reduce the risk of fire and burn injury, handle fuel with care. It is highly flammable.
- Do not smoke while handling fuel.
- Mix and store fuel in a container approved for gasoline.
- Mix fuel outdoors where there are no sparks or flames.
- Select bare ground, stop engine, and allow to cool before refueling.
- Loosen fuel cap slowly to release pressure and to

keep fuel from escaping around the cap.

- Tighten the fuel cap securely after refueling.
- Wipe spilled fuel from the unit. Move 9 m away from refueling site before starting engine.
- Never attempt to burn off spilled fuel under any circumstances.
- Use only identical manufacturer's replacement parts and accessories. Use of any other parts may create a hazard or cause product damage.
- Maintain the unit per maintenance instructions in this Operator's Manual.
- Inspect the unit before each use for loose fasteners, fuel leaks, etc. Replace damaged parts.
- Use this machine outdoors only due to the dangerous exhausted gases.









SPECIFIC SAFETY RULES

- Always hold the control handle in your right hand, refer to the Operation section, later in this manual for additional instructions.
- To reduce the risk of hearing loss associated with sound level(s), hearing protection is required.
- To reduce the risk of injury associated with contacting rotating parts, stop the engine before installing or removing attachments. Always disconnect the spark plug before performing maintenance or accessing any movable parts.
- Do not point the blower nozzle in the direction of people or pets.
- Never run the unit without the proper equipment attached. Always ensure the blower tubes are installed.



English

SYMBOLS

Some of the following symbols may be used on this tool. Please study them and learn their meaning. Proper interpretation of these symbols will allow you to operate the tool better and safer.

| SYMBOL | NAME | DESIGNATION / EXPLANATION |
|---|----------------------------|--|
|  | Safety Alert | Precautions that involve your safety. |
|  | Read The Operator's Manual | To reduce the risk of injury, user must read and understand operator's manual before using this product. |
|  | Eye and Hearing Protection | Wear eye and hearing protection when operating this equipment. |
|  | Long Hair | Risk of long hair being drawn into air intake. |
|  | Hot surface | To reduce the risk of injury or damage, avoid contact with any hot surface. |
|  | Vacuum Door | Do not run unit while vacuum door is unsecured. |
|  | Loose Clothing | Risk of loose clothing being drawn into air intake. |
|  | | Mix petrol and engine oil at specified ratio. |

The following signal words and meanings are intended to explain the levels of risk associated with this product.

| SYMBOL | SIGNAL | MEANING |
|--|----------------|---|
|  | DANGER | Indicates an imminently hazardous situation, which, if not avoided, will result in death or serious injury. |
|  | WARNING | Indicates a potentially hazardous situation, which, if not avoided, could result in serious injury. |
|  | CAUTION | Indicates a potentially hazardous situation, which, if not avoided, may result in minor or moderate injury. |
| | CAUTION | (Without Safety Alert Symbol) Indicates a situation that may result in property damage. |

English

SERVICE

Servicing requires extreme care and knowledge and should be performed only by a qualified service technician. For service we suggest you return the product to your nearest **AUTHORIZED SERVICE CENTER** for repair. When servicing, use only identical replacement parts.



WARNING

To avoid serious personal injury, do not attempt to use this product until you read thoroughly and understand completely the operator's manual. Save this operator's manual and review frequently for continuing safe operation and instructing others who may use this product.

SAVE THESE INSTRUCTIONS.

FEATURES

PRODUCT SPECIFICATIONS

| | |
|--|------------------------|
| Weight | 6.9kg |
| Engine displacement | 25.4cc |
| Air Velocity | 290 km/h |
| Air Volume | 12 m ³ /min |
| Sound power level | 104 dB(A) |
| Sound pressure level | 93 dB(A) |
| Maximum engine performance | 0.90 kW |
| Maximum rotational speed of the engine | 8500 rpm |
| Engine speed at idling | 2800~3800 rpm |
| Fuel consumption at max engine performance | 0.55 L/h |
| Fuel tank volume | 0.45 L |
| Vibration | |
| - Main handle | 1.95 m/s ² |
| - Whole body | 0.26 m/s ² |

DESCRIPTION

- Nozzle
- Upper tube
- Elbow
- Bellows
- Cable tie
- Tube clamp(s)
- Throttle control handle
- Engine
- Harness straps
- Harness height adjustment
- Ignition switch
- Throttle trigger
- Cruise control (Throttle lock)
- Waist strap
- Upper tube

- Choke lever
- Throttle cable
- Primer bulb
- Starter grip
- Screws
- Air filter cover
- Air filter
- Air cleaner knob

ASSEMBLY

UNPACKING

- Carefully remove the tool and any accessories from the box. Make sure that all items listed in the packing list are included.
- Inspect the tool carefully to make sure no breakage or damage occurred during shipping.
- Do not discard the packing material until you have carefully inspected and satisfactorily operated the tool.



WARNING

If any parts are missing do not operate this tool until the missing parts are replaced. Failure to do so could result in possible serious personal injury.

NOTE: Read and remove all hang tags and store with your Operator's Manual.



WARNING

Stop the engine and disconnect the spark plug wire before installing parts, making adjustments, cleaning, or when not in use. Failure to do so could result in possible serious personal injury.

ASSEMBLING THE BLOWER TUBES (Figure 2)



CAUTION

Make all adjustments to the harness straps before starting the blower to avoid the possibility of injury.

ADJUSTING HARNESS AND WAIST STRAPS

Straps should be adjusted to a comfortable position before starting the blower.

To adjust harness strap assembly:

- Blower should be in operating position before adjusting the harness straps. Slip arm through harness strap and onto shoulder, then repeat for the other shoulder.
- There are three possible height adjustment positions that can be used to easily adjust harness.
- Slip top buckle of harness from adjustment slot and position to desired height location.

English

ASSEMBLY

- Tighten (pull down on strap) or loosen (lift up on tab of strap buckle) each harness strap as needed, until each is adjusted to a comfortable operating position.

To adjust waist strap assembly:

- Waist strap should be tightened or loosened until adjusted to a comfortable operating position.

OPERATION



WARNING

Petrol is extremely flammable and explosive. A fire or explosion from gasoline will burn you and others.

MIXING THE FUEL

- This product is powered by a 2-stroke engine and requires premixing petrol and 2-stroke oil. Pre-mix unleaded petrol and 2-stroke engine oil in a clean container approved for petrol.
- This engine is certified to operate on unleaded petrol intended for automotive use with an octane rating of 87 ((R + M) / 2) or higher.
- Do not use any type of pre-mixed petrol/oil from fuel service stations, this includes the pre-mixed petrol/oil intended for use in mopeds, motorcycles, etc.
- Use synthetic 2-stroke oil only. Do not use automotive oil or 2-stroke outboard oil.
- Mix 2% synthetic 2-stroke oil into the petrol. This is a 50:1 ratio.
- Mix the fuel thoroughly before fueling.
- Mix in small quantities. Do not mix quantities larger than usable in a 30 day period. A synthetic 2-stroke oil containing a fuel stabiliser is recommended.



FILLING THE TANK

- Clean the surface around the fuel cap to prevent contamination.
- Loosen the fuel cap slowly to release pressure and to keep fuel from escaping around the cap.
- Carefully pour the fuel mixture into the tank. Avoid spillage. Prior to replacing the fuel cap, clean and inspect the gasket.
- Immediately replace the fuel cap and hand tighten. Wipe up any fuel spillage. Move 9m away from refueling site before starting engine.

NOTE: It is normal for smoke to be emitted from a new engine during first use.



WARNING

Always shut off engine before fueling. Never add fuel to a machine with a running or hot engine. Move at least 9 m from refueling site before starting engine. Do not smoke!



| | | | | |
|----------|---|--------|---|--------|
| 1 litre | + | 20 ml | = | } 50:1 |
| 2 litres | + | 40 ml | = | |
| 3 litres | + | 60 ml | = | |
| 4 litres | + | 80 ml | = | |
| 5 litres | + | 100 ml | = | |

STARTING AND STOPPING (Fig. 3)

Starting the product differs depending on whether the engine is cold or warm.

TO START A COLD ENGINE

- Place the blower on a flat, bare surface. Move ignition switch (11) to "I" (run) position.
- Make sure cruise control (13) is locked in the IDLE position. Do not engage the throttle trigger (6) or cruise control during the start-up process.
- Push the primer bulb (18) 4 times.
- Move the choke lever (16) to the position as shown in figure 3(a).
- Pull the starter grip (19) until the engine runs.
- Allow the engine to run 15 seconds, then engage the throttle trigger to begin operation.

TO START A WARM ENGINE

- Move ignition switch (11) to "I" (run) position.
- Make sure cruise control (13) is locked in the IDLE position. Do not engage the throttle trigger (12) or cruise control during the start-up process.
- Move the choke lever (16) to the position as shown in figure 3(b).
- Pull the starter grip (19) until the engine runs.

TO STOP

Release the throttle trigger and press the ignition switch (11) to "O" (stop) position.

TO REMOVE BLOWER

- Move harness straps off your shoulders and let straps slide down arms.

English

OPERATION

- Grasp the straps and lower the blower to the ground.



WARNING

Do not allow familiarity with the product to make you careless. Remember that a careless fraction of a second is sufficient to inflict severe injury.

OPERATING THE BLOWER

- Slip arm through harness strap and onto shoulder, then repeat for the other shoulder. Adjust the straps to a comfortable position. Refer to “Adjusting Harness Straps” earlier in this manual. Then remove unit for starting.
- Start the blower. Refer to “Starting and Stopping” earlier in this manual.
- Put on the blower again. The unit should be operated from the right side.
- To keep from scattering debris, blow around the outer edges of a debris pile. Never blow directly into the center of a pile.
- To reduce sound levels, limit the number of pieces of equipment used at any one time.
- Operate blower at the lowest possible throttle speed to do the job.
- Check your equipment before operation, especially the muffler, air intakes, and air filters.
- Use rakes and brooms to loosen debris before blowing. In dusty conditions, slightly dampen surfaces when water is available.
- Watch out for children, pets, open windows, or freshly washed cars, and blow debris safely away.
- Use the nozzle for larger volume, so the air stream can work close to the ground.
- After using blowers or other equipment, CLEAN UP! Dispose of debris properly.

CRUISE CONTROL (THROTTLE LOCK) (Figure 3)

The cruise control (throttle lock) (13) can be used to operate the blower without continuously holding the throttle trigger (12).

To engage the cruise control:

- Pull cruise control lever downwards, and stop at the desired throttle setting.
- To release the cruise control, push the cruise control lever all the way up.



WARNING

Wear eye and hearing protection when operating this equipment.



WARNING

Keep away from all hot surfaces of the blower. Failure to do so could result in possible serious personal injury.

MAINTENANCE



WARNING

Before inspecting, cleaning, or servicing the machine, shut off engine, wait for all moving parts to stop, and disconnect spark plug wire and move it away from spark plug. Failure to follow these instructions can result in serious personal injury or property damage.

GENERAL MAINTENANCE

Avoid using solvents when cleaning plastic parts. Most plastics are susceptible to damage from various types of commercial solvents and may be damaged by their use. Use clean cloths to remove dirt, dust, oil, grease, etc.



WARNING

Do not at any time let brake fluids, gasoline, petroleum-based products, penetrating oils, etc., come in contact with plastic parts. Chemicals can damage, weaken or destroy plastic which may result in serious personal injury.

REPLACING AND CLEANING THE AIR FILTER (Fig. 4)

A wet or dirty air filter can affect the way the engine starts, performs, and wears. **The air filter should be checked and cleaned after 8 hours of operation.**

For best performance, the air filter should be replaced once each year.

To clean the air filter(22):

- Loosen the knob(23) on the air filter cover.
- Remove the cover(21).
- Lift the edge of the air filter carefully and peel it out.
- Wash the air filter with warm, soapy water.
- Rinse and squeeze to dry.
- Reinstall the air filter.

NOTE: Make sure the filter is seated properly inside the cover. Installing the filter incorrectly will allow dirt to enter the engine, causing rapid engine wear.

- Reinstall the cover.
- Tighten knob to secure.

SPARK ARRESTOR

The muffler is equipped with a spark arrestor screen inside muffler body. After extended use the screen can become dirty and may need to have the muffler replaced by an authorized servicing dealer.

English

MAINTENANCE



WARNING

Never run the blower without the spark arrester in place. Failure to do so could result in a fire that could cause serious personal injury.

CLEANING THE EXHAUST PORT AND MUFLER

Depending on the type of fuel used, the type and amount of oil used, and/or your operating conditions, the exhaust port and muffler may become blocked with carbon deposits. If you notice low power from the blower, have a qualified service technician check the exhaust port and muffler for carbon deposits. Removing the carbon deposits should restore performance to the blower.

FUEL CAP



WARNING

A leaking fuel cap is a fire hazard and must be replaced immediately. Failure to do so could result in a fire that could cause serious personal injury.

The fuel cap contains a non-serviceable filter and a check valve. A clogged fuel filter will cause poor engine

performance. If performance improves when the fuel cap is loosened, the check valve may be faulty or filter clogged. Replace the fuel cap if required.

SPARK PLUG

This engine uses a Champion RCJ-6Y with 0.63 mm (0.025 in.) electrode gap. Use an exact replacement and replace annually.



WARNING

Be careful not to cross-thread the spark plug. Cross-threading will seriously damage the product.

STORAGE (1 MONTH OR LONGER)

- Drain all fuel from the tank into a container approved for gasoline. Run engine until it stops.
- Clean all foreign material from the blower. Store it in a well-ventilated place that is inaccessible to children. Keep away from corrosive agents such as garden chemicals and de-icing salts.
- Observe the local regulations for the safe storage and handling of petrol. Excess fuel should be used up in other 2-stroke engine powered equipment.

TROUBLESHOOTING

IF THESE SOLUTIONS DO NOT SOLVE THE PROBLEM CONTACT YOUR AUTHORIZED SERVICING DEALER.

| PROBLEM | CAUSE | REMEDY |
|------------------------|--|---|
| Engine fails to start. | No fuel in tank. Spark plug shorted or fouled. Spark plug is broken (cracked porcelain or electrodes broken). Ignition lead wire shorted, broken, or disconnected from spark plug. Ignition inoperative. | Fill tank. Replace spark plug. Replace spark plug. Replace lead wire or attach to spark plug. Contact authorised service centre. |
| Engine hard to start. | Water in petrol or stale fuel mixture. Too much oil in fuel mixture. Engine is under or over choked. Weak spark at spark plug. | Drain entire system and refill with fresh fuel. Drain and refill with correct mixture. Adjust choke as necessary. Contact authorised service centre. |
| Engine lacks power. | Air filter clogged. | Clean or replace air filter. |
| Engine overheats. | Insufficient oil in fuel mixture. | Mix fuel as described in starting instructions. |

ALLGEMEINE SICHERHEITSVORSCHRIFTEN



WARNUNG

MACHEN SIE SICH MIT ALLEN ANWEISUNGEN VERTRAUT. Die Missachtung der nachfolgenden Anweisungen kann zu Unfällen wie Bränden, elektrischen Schlägen und/oder schweren Körperverletzungen führen.

BEWAHREN SIE DIESER ANWEISUNGEN AUF.

- Achten Sie darauf, dass Kinder oder unerfahrene Personen dieses Gerät nicht verwenden.
- Schalten Sie den Motor nicht in einem geschlossenen oder schlecht belüfteten Raum ein, denn die Auspuffgase können tödlich sein.
- Tragen Sie bei der Verwendung dieses Geräts eine Schutzbrille und einen Gehörschutz.
- Achten Sie darauf, dass Kinder, Besucher und Haustiere in einem Mindestabstand von 15 m von Ihrem Arbeitsort entfernt bleiben.
- Tragen Sie eine lange und dicke Hose sowie Stiefel und Handschuhe. Tragen Sie weder weite Kleidung, noch Shorts oder Schmuck und arbeiten Sie niemals barfuß.
- Tragen Sie zur Vermeidung von Verletzungsrisiken keine weite Kleidung, keinen Schal und keine Arm- oder Halsketten, denn diese können sich in den rotierenden Teilen verfangen.
- Stecken Sie lange Haare auf Schulterhöhe hoch, um zu vermeiden, dass sie sich in den rotierenden Elementen verfangen.
- Verwenden Sie dieses Gerät nicht, wenn Sie müde oder krank sind, unter dem Einfluss von Alkohol oder Drogen stehen, oder wenn Sie Medikamente einnehmen.
- Verwenden Sie dieses Gerät nicht, wenn die Beleuchtung des Arbeitsbereichs unzureichend ist.
- Bleiben Sie in einem ausreichenden Abstand von rotierenden Elementen und berühren Sie niemals die Flächen, die während der Verwendung heiß werden.
- Tragen Sie eine Maske, die die mikroskopischen Partikel filtert, wenn Ihre Arbeit Staub generiert, um die Risiken im Zusammenhang mit dem Einatmen von schädlichem Staub zu vermeiden.
- Räumen Sie vor dem Einschalten des Geräts den Arbeitsbereich frei. Entfernen Sie Steine, Glassplitter, Nägel, Metallkabel, Schnüre und andere Objekte, die weggeschleudert werden oder sich im Gerät verfangen können.
- Bewahren Sie stets eine Gleichgewichtsposition. Achten Sie auf einen guten Stand und strecken Sie den Arm nicht zu weit aus. Andernfalls können Sie stürzen und/oder mit den heißen Teilen in Berührung kommen.
- Verwenden Sie dieses Gerät niemals, wenn der Funkenschutz nicht eingesetzt ist. Der Funkenschutz befindet sich im Innern des Auspuffs.

- Lassen Sie Ihr Gerät abkühlen, bevor Sie es zur Lagerung aufräumen.
- Leeren Sie vor einem Transport dieses Geräts den Kraftstofftank und befestigen Sie das Gerät, damit es sich während dem Transport nicht bewegen kann.
- Bei der Handhabung von Kraftstoff ist höchste Vorsicht geboten, um das Risiko von Bränden und Verbrennungen zu reduzieren. Es handelt sich um eine stark entzündliche Substanz.
- Rauchen Sie bei der Handhabung von Kraftstoff nicht.
- Mischen Sie den Kraftstoff und bewahren Sie ihn in einem für Benzin geeigneten Kanister auf.
- Mischen und füllen Sie den Kraftstoff im Freien in großer Entfernung von Funken oder Flammen ein.
- Stellen Sie das Gerät auf eine freie Fläche, schalten Sie die Motor aus und lassen Sie ihn abkühlen, bevor Sie den Kraftstofftank füllen.
- Schrauben Sie den Tankdeckel langsam ab, um den Druck entweichen zu lassen und zu vermeiden, dass sich der Kraftstoff um den Deckel herum verteilt.
- Schrauben Sie den Kraftstoffdeckel nach dem Füllen wieder fest auf.
- Wischen Sie das Gerät sorgfältig ab, wenn Sie Kraftstoff verspritzt haben. Entfernen Sie sich vor dem Einschalten des Motors mindestens 9 m von der Stelle, an der Sie den Kraftstofftank gefüllt haben.
- Versuchen Sie niemals verspritzten Kraftstoff zu verbrennen.
- Verwenden Sie bei einem Austausch nur Originalteile, Originalzubehör und Originalwerkzeuge. Die Verwendung von anderen Teilen kann zu einer Gefährdung führen oder Ihr Produkt beschädigen.
- Warten Sie Ihr Gerät sorgfältig gemäß den Anweisungen im Abschnitt „Wartung“ dieses Handbuchs.
- Prüfen Sie vor jeder Verwendung den Zustand des Geräts. Achten Sie darauf, dass alle Schrauben und Halterungen gut angezogen sind, keine Kraftstofflecks vorliegen und kein Teil beschädigt ist. Wechseln Sie beschädigte Teile aus.
- Dieses Gerät ist ausschließlich für die Benutzung im Freien bestimmt, da bei der Arbeit gefährliche Auspuffgase frei werden.

SPEZIFISCHE SICHERHEITSVORSCHRIFTEN

- Halten Sie den Bläser immer in der rechten Hand. Weitere Informationen finden Sie im Abschnitt „Verwendung“ dieses Handbuchs.
- Tragen Sie einen Gehörschutz, um die Risiken einer Gehörschädigung aufgrund des Geräuschpegels der Maschine zu begrenzen.
- Um die Risiken von Verletzungen durch den Kontakt mit rotierenden Elementen so gering wie möglich

Deutsch

zu halten, muss der Motor vor der Montage und Entfernung von Zubehörteilen ausgeschaltet werden. Ziehen Sie vor der Ausführung von Wartungsarbeiten oder anderen Arbeiten an beweglichen Teilen stets das Zündkerzenkabel ab.







Personen oder Haustiere.

- Schalten Sie Ihren Bläser nicht ein, wenn die erforderlichen Zubehörteile nicht installiert sind. Überprüfen Sie immer, ob das Rohr und die Düse eingebaut sind.



- Richten Sie die Düse des Bläasers niemals auf

SYMBOLLE

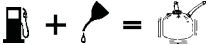
Auf Ihrem Gerät können folgende Symbole abgebildet sein. Machen Sie sich mit diesen Symbolen vertraut und merken Sie sich Ihre Bedeutung. Eine korrekte Interpretation dieser Symbole ermöglicht Ihnen eine sicherere und adäquatere Verwendung Ihres Geräts.

| SYMBOL | NAME | BEZEICHNUNG/ERLÄUTERUNG |
|---|--|--|
|  | Warnung! | Gibt die für die Gewährleistung Ihrer Sicherheit zu treffenden Vorsichtsmaßnahmen an. |
|  | Lesen Sie die Bedienungsanleitung sorgfältig durch | Zur Verringerung der Verletzungsrisiken müssen Sie die vorliegende Bedienungsanleitung vollständig gelesen und verstanden haben. |
|  | Tragen Sie eine Schutzbrille und einen Gehörschutz | Tragen Sie bei der Verwendung dieses Geräts eine Schutzbrille und einen Gehörschutz. |
|  | Lange Haare | Achten Sie darauf, dass sich lange Haare nicht im Lufteinzug verfangen. |
|  | Heiße Flächen | Zur Vermeidung von Verletzungsrisiken müssen Sie jeden Kontakt mit heißen Flächen vermeiden. |
|  | Gehäuseklappe | Starten Sie das Gerät nicht, wenn die Gehäuseklappe nicht einwandfrei geschlossen ist. |
|  | Weite Kleidung | Tragen Sie keine weite Kleidungsstücke, um zu vermeiden, dass sie vom Lufteinzug angesaugt werden. |
|  | | Mischen Sie Benzin und Öl für den Motor im angegebenen Verhältnis. |

Die folgenden Symbole und die ihnen zugewiesenen Bezeichnungen ermöglichen es, die verschiedenen Risikostufen im Rahmen der Verwendung des Geräts zu erläutern.

| SYMBOL | NAME | BEDEUTUNG |
|--|-----------------|---|
|  | GEFAHR | Gibt eine immanent gefährliche Situation an, die einen Todesfall oder eine schwere Körperverletzung herbeiführen kann, wenn sie nicht vermieden wird. |
|  | WARNUNG | Gibt eine potenziell gefährliche Situation an, die schwere Körperverletzungen herbeiführen kann, wenn sie nicht vermieden wird. |
|  | VORSICHT | Gibt eine potenziell gefährliche Situation an, die leichte bis mittelschwere Verletzungen herbeiführen kann, wenn sie nicht vermieden wird. |
| | VORSICHT | (Ohne Sicherheitssymbol.) Weist auf eine Situation hin, die zu einem Materialschaden führen kann. |

Deutsch

REPARATUREN

Die Wartung setzt höchste Sorgfalt und eine gute Kenntnis des Geräts voraus: Sie muss durch einen qualifizierten Techniker ausgeführt werden. Wir empfehlen Ihnen, Ihr Gerät zur Ausführung von Reparaturen zum nächstgelegenen **AUTORISIERTEN KUNDENDIENSTZENTRUM** zu bringen. Bei einem Austausch von Teilen dürfen nur Originalersatzteile verwendet werden.



WARNUNG

Versuchen Sie nicht, dieses Gerät zu verwenden, bevor Sie diese Bedienungsanleitung vollständig durchgelesen und verstanden haben. Bewahren Sie diese Bedienungsanleitung auf und lesen Sie regelmäßig die relevanten Informationen nach, um ein sicheres Arbeiten zu gewährleisten und gegebenenfalls andere Benutzer zu informieren.

BEWAHREN SIE DIESE ANWEISUNGEN AUF.

MERKMALE

PRODUKTDATEN

| | |
|--|-------------------------|
| Gewicht | 6,9 kg |
| Hubraum | 25,4 cm ³ |
| Luftgeschwindigkeit | 290 km/h |
| Luftdurchsatz | 12 m ³ /Min. |
| Schallpegel | 104 dB(A) |
| Schalldruckpegel | 93 dB(A) |
| Max. Motorleistung | 0,90 kW |
| Maximale Motordrehzahl | 8500 U./Min. |
| Motordrehzahl im Leerlauf | 2800 ~ 3800 U./Min. |
| Kraftstoffverbrauch bei maximaler Drehzahl | 0,55 l/h |
| Füllmenge des Kraftstofftanks | 0,45 l |
| Vibrationspegel | |
| - Hauptgriff | 1,95 m/s ² |
| - Vollständige Maschine | 0,26 m/s ² |

BESCHREIBUNG

1. Gebläsedüse
2. Zwischenrohr
3. Gekrümmtes Rohr
4. Flexibles Rohr
5. Verbindungsstück
6. Schraube
7. Steuerhebel
8. Motor
9. Schultergurt
10. Schlitzze für Einstellung der Schultergurtlänge
11. Ein-/Aus-Schalter
12. Beschleunigungstaste

13. Drehzahlregler
14. Gürtel
15. Rohr zur Befestigung des Steuerhebels
16. Starterhebel
17. Kabel des Steuerhebels
18. Einspritzpumpe
19. Startergriff
20. Schraube
21. Deckel des Luftfilterfachs
22. Luftfilter
23. Knopf des Luftfilterdeckels

MONTAGE

AUSPACKEN

- Nehmen Sie das Gerät und die Zubehörteile vorsichtig aus der Verpackung. Vergewissern Sie sich, dass alle Elemente der Zubehörliste vorhanden sind.
- Prüfen Sie das Gerät sorgfältig, um sich zu vergewissern, dass kein Element während des Transports beschädigt wurde.
- Werfen Sie die Verpackung nicht weg, bevor Sie die Maschine sorgfältig kontrolliert und geprüft haben, dass sie korrekt funktioniert.



WARNUNG

Falls ein Teil fehlt, verwenden Sie das Gerät nicht, bevor Sie das entsprechende Teil besorgt haben. Die Missachtung dieser Vorschrift kann zu schweren Körperverletzungen führen.

Hinweis: Lesen Sie den Aufkleber bezüglich des Kraftstoffgemischs durch, ziehen Sie ihn dann ab und bewahren Sie ihn mit der Bedienungsanleitung auf.



WARNUNG

Schalten Sie den Motor aus und ziehen Sie das Zündkerzenkabel ab, bevor Sie Zubehörteile installieren, Einstellungen oder Wartungsarbeiten vornehmen und wenn Sie das Gerät nicht verwenden. Die Missachtung dieser Vorschrift kann zu schweren Körperverletzungen führen.

MONTAGE DER ROHRE DES BLÄSERS (Abb. 2)



VORSICHT

Stellen Sie vor dem Starten Ihres Bläasers die Länge des Schultergurts ein, um schwere Körperverletzungen zu vermeiden.

EINSTELLUNG DER TRAGEGURTE

Vor dem Einschalten Ihres Bläasers müssen der Schultergurt und der Gürtel der Tragegurte eingestellt werden, um eine komfortable Arbeitsposition zu erzielen.

Deutsch

MONTAGE

Einstellung der Schultergurte

- Vor dem Einstellen des Schultergurts muss Ihr Bläser vollkommen montiert und funktionsbereit sein. Führen Sie einen Arm durch einen Tragriemen des Schultergurts und stellen Sie den Gurt an der Schulter ein. Führen Sie denselben Schritt mit dem anderen Arm durch.
- Die Länge Ihres Schultergurts kann ganz einfach eingestellt werden, indem die obere Schleife des Schultergurts durch den Schlitz geführt wird, die der für Sie passenden Länge entspricht.
- Ziehen Sie den Schultergurt durch Ziehen an den Tragriemen an, oder lockern Sie ihn durch Lockern der Tragriemen, bis Sie eine komfortable Arbeitsposition erzielen.

Einstellung des Gürtels

- Der Gürtel muss entweder angezogen oder gelockert werden, um eine komfortable Arbeitsposition zu erzielen.

VERWENDUNG



WARNUNG

Benzin ist eine stark entzündliche und explosive Substanz. Ein durch Benzin ausgelöster Brand oder eine Explosion kann zu schweren Verbrennungen führen.

KRAFTSTOFFMISCHUNG

- Das Gerät wird mit einem Zweitaktmotor betrieben, der eine Mischung aus Benzin und Zweitakt-syntheseöl benötigt. Mischen Sie bleifreies Benzin und synthetisches Zweitaktöl in einem sauberen Behälter, der für die Verwendung von Benzin zugelassen ist.
- Der Motor läuft mit bleifreiem Benzin für Autos mit einer Oktanzahl von 87 ((R + M) / 2) oder höher.
- Verwenden Sie keine Benzin-/Ölmischungen, die an Tankstellen verkauft werden, insbesondere die Mischungen für Motorräder, Mopeds usw.
- Verwenden Sie nur synthetisches Zweitaktöl. Verwenden Sie weder Motoröl für Autos noch Zweitaktöl für Außenborder.
- Mischen Sie 2 % synthetisches Zweitaktöl mit Benzin. So erhalten Sie ein Mischungsverhältnis von 50:1.
- Mischen Sie den Kraftstoff vor jeder Füllung des Tanks.
- In kleinen Mengen mischen. Höchstens einen Vorrat für 30 Tage mischen. Wir empfehlen Ihnen die

Verwendung eines synthetischen Zweitaktmotoröls, das einen Kraftstoffstabilisator enthält.



FÜLLEN DES TANKS

- Reinigen Sie den Tank um den Deckel herum, damit der Kraftstoff nicht verunreinigt wird.
- Schrauben Sie den Tankdeckel langsam ab, um den Druck entweichen zu lassen und zu vermeiden, dass sich der Kraftstoff um den Deckel herum verteilt.
- Füllen Sie das Kraftstoffgemisch vorsichtig und ohne es zu vergießen in den Tank ein. Reinigen Sie vor dem erneuten Aufschrauben des Deckels die Dichtung und vergewissern Sie sich, dass sie in einwandfreiem Zustand ist.
- Setzen Sie den Tankdeckel sofort wieder auf und ziehen Sie ihn fest an. Wischen Sie alle Spuren von vergossenem Kraftstoff weg. Entfernen Sie sich vor dem Einschalten des Motors mindestens 9 m von der Stelle, an der Sie den Kraftstofftank gefüllt haben.

Hinweis: Es ist normal, dass während der ersten Verwendung Rauch aus dem Motor austritt.



WARNUNG

Schalten Sie vor dem Füllen des Tanks stets den Motor aus. Füllen Sie den Kraftstofftank eines Geräts niemals auf, wenn der Motor läuft oder wenn er noch heiß ist. Entfernen Sie sich vor dem Einschalten des Motors mindestens 9 m von der Stelle, an der Sie den Kraftstofftank gefüllt haben. Rauchen Sie nicht!



| | | | | |
|---------|---|--------|---|--------|
| 1 Liter | + | 20 ml | = | } 50:1 |
| 2 Liter | + | 40 ml | = | |
| 3 Liter | + | 60 ml | = | |
| 4 Liter | + | 80 ml | = | |
| 5 Liter | + | 100 ml | = | |

EIN- UND AUSSCHALTEN (Abb. 3)

Das Gerät wird je nachdem, ob der Motor kalt oder warm ist, auf unterschiedliche Weise gestartet.

EINSCHALTEN BEI KALTEM MOTOR

- Stellen Sie den Bläser flach auf eine freie Fläche. Stellen Sie den Ein-/Aus-Schalter (11) auf die Position EIN „I“.

Deutsch

VERWENDUNG

- Vergewissern Sie sich, dass der Drehzahlregler (13) auf Leerlauf steht. Betätigen Sie während des Startens weder die Beschleunigungstaste (12) noch den Drehzahlregler.
- Betätigen Sie die Einspritzpumpe (18) vier Mal.
- Stellen Sie den Starterhebel (16) auf die in Abbildung 3 gezeigte Position (a).
- Ziehen Sie am Startergriff (19), bis der Motor anspringt.
- Lassen Sie den Motor 15 Sekunden lang laufen und drücken Sie dann die Beschleunigungstaste, um mit der Arbeit zu beginnen.

EINSCHALTEN BEI WARMEM MOTOR

- Stellen Sie den Ein-/Aus-Schalter (11) auf die Position EIN „I“.
- Vergewissern Sie sich, dass der Drehzahlregler (13) auf Leerlauf steht. Betätigen Sie während des Startens weder die Beschleunigungstaste (12) noch den Drehzahlregler.
- Stellen Sie den Starterhebel (16) auf die in Abbildung 3 gezeigte Position (b).
- Ziehen Sie am Startergriff (19), bis der Motor anspringt.

SO SCHALTEN SIE IHRE MASCHINE AUS

- Lassen Sie die Beschleunigungstaste los und stellen Sie den Ein-/Aus-Schalter (11) auf AUS „O“.

ABLEGEN DES BLÄSERS

- Entfernen Sie die Tragriemen des Schultergurts von Ihren Schultern und lassen Sie sie entlang Ihrer Arme herabgleiten.
- Fassen Sie die Tragriemen und stellen Sie Ihren Bläser auf den Boden.



WARNUNG

Bleiben Sie, auch nachdem Sie sich mit Ihrer Maschine vertraut gemacht haben, stets wachsam. Denken Sie daran, dass eine sekundenlange Unkonzentriertheit genügen kann, um eine schwere Verletzung zu verursachen.

BENUTZUNG DES BLASGERÄTS

- Führen Sie einen Arm durch einen Schultergurt und stellen Sie ihn an der Schulter ein. Führen Sie denselben Schritt mit dem anderen Arm durch. Stellen Sie die Schultergurte so ein, dass eine bequeme Arbeitsposition gewährleistet ist. Lesen

Sie die Anweisungen im Abschnitt "Einstellung der Tragegurte". Legen Sie den Bläser anschließend ab, um ihn zu starten.

- Schalten Sie den Bläser ein. Lesen Sie die Informationen im Abschnitt "Ein- und Ausschalten".
- Setzen Sie den Bläser erneut auf Ihren Rücken. Die Rohre und die Blasdüse müssen sich auf ihrer rechten Seite befinden.
- Damit die Abfälle nicht in alle Richtungen geblasen werden, müssen Sie die Düse des Bläfers zur Außenseite des Abfallhaufens ausrichten. Blasen Sie niemals direkt in die Mitte eines Abfallhaufens.
- Vermeiden Sie zur Begrenzung des Schallpegels die Verwendung mehrerer Maschinen zur gleichen Zeit.
- Verwenden Sie den Bläser auf einer Leistungsstufe, die der auszuführenden Arbeit entspricht, und vermeiden Sie eine Verwendung auf einer zu hohen Stufe.
- Kontrollieren Sie Ihren Bläser vor jeder Verwendung, vor allem den Auspuff, den Lufteintritt und den Luftfilter.
- Lösen Sie die Abfälle mit einem Rechen oder einem Besen vom Boden, bevor Sie den Bläser verwenden. Wenn der Bereich sehr staubig ist, befeuchten Sie ihn vorher leicht, wenn dies möglich ist.
- Vergewissern Sie sich, dass sich keine Kinder, Haustiere, offene Fenster oder frisch gewaschene Autos in dem Bereich befinden, in dem Sie den Bläser benutzen wollen.
- Verwenden Sie zusätzlich zu den Rohren eine Düse, damit der Luftstrahl in der Nähe des Bodens abgelenkt wird.
- REINIGEN Sie den Bereich nach der Verwendung des Bläfers. Entsorgen Sie die Abfälle ordnungsgemäß.

DREHZAHLEGLER (Abb. 3)

Der Drehzahlregler (13) ermöglicht es Ihnen, den Bläser mit konstanter Leistung zu verwenden, ohne dass Sie den Finger auf der Beschleunigungstaste (12) halten müssen.

Auswahl einer konstanten Drehzahl:

- Drücken Sie den Drehzahlregler nach unten, um die gewünschte Motordrehzahl zu erzielen. Der Motor läuft während der gesamten Dauer der Verwendung Ihres Bläfers weiterhin auf dieser Stufe.
- Um den Drehzahlregler zu lösen, drücken Sie den Hebel vollständig nach vorne, um ihn wieder in seine ursprüngliche Position zu bringen.



WARNUNG

Tragen Sie bei der Verwendung dieser Maschine eine Schutzbrille und einen Gehörschutz.

Deutsch

VERWENDUNG



WARNUNG

Vermeiden Sie jeden Kontakt mit den heißen Flächen des Bläasers. Die Missachtung dieser Vorschrift kann zu schweren Körperverletzungen führen.

WARTUNG



WARNUNG

Bei einem Austausch von Teilen dürfen nur Originalersatzteile von RYOBI verwendet werden. Die Verwendung von anderen Teilen kann zu einer Gefährdung führen oder Ihr Gerät beschädigen.



WARNUNG

Tragen Sie bei der Verwendung des Blasgeräts stets eine Sicherheits- oder Schutzbrille mit Seitenblende, vor allem wenn der Arbeitsbereich sehr staubig ist. Wenn bei der Arbeit Staub entsteht, müssen Sie ebenfalls einen Gesichtsschutz oder eine Maske tragen.



WARNUNG

Schalten Sie vor jeder Überprüfung, Reinigung oder Wartung Ihrer Maschine den Motor aus und warten Sie, bis alle rotierenden Teile zum Stillstand gekommen sind, ziehen Sie das Zündkerzenkabel ab und entfernen Sie es von der Zündkerze. Die Missachtung dieser Anweisungen kann zu schweren Körperverletzungen oder größeren Materialschäden führen.

ALLGEMEINE WARTUNG

Verwenden Sie keine Lösemittel zum Reinigen der Kunststoffteile. Die meisten Kunststoffe können durch im Handel erhältliche Lösemittel beschädigt werden. Verwenden Sie einen sauberen Lappen für die Entfernung von Schmutz, Staub, Öl, Fett usw.



WARNUNG

Lassen Sie niemals Bremsflüssigkeit, Benzin, Produkte auf Petroleumbasis, eindringende Öle usw. mit den Kunststoffelementen in Kontakt kommen. Diese chemischen Produkte enthalten Substanzen, die den Kunststoff beschädigen, schwächen oder zerstören können.

AUSTAUSCH UND REINIGUNG DES LUFTFILTERS (Abb. 4)

Ein feuchter oder verschmutzter Luftfilter kann zu

Problemen beim Starten, verminderter Leistung und einer kürzeren Lebensdauer des Motors führen. **Prüfen Sie den Zustand des Luftfilters und reinigen Sie ihn alle 8 Betriebsstunden.**

Um eine optimale Leistung zu erzielen, sollte der Luftfilter mindestens einmal pro Jahr ausgewechselt werden.

Befolgen Sie die folgenden Anweisungen, um den Luftfilter zu reinigen (22):

- Lösen Sie den Knopf (23), der sich auf dem Deckel des Luftfilters befindet.
- Entfernen Sie den Deckel (21) des Luftfilters.
- Heben Sie den Rand des Luftfilters vorsichtig an und ziehen Sie ihn heraus.
- Reinigen Sie den Luftfilter mit warmem Seifenwasser.
- Spülen und trocken Sie ihn ab.
- Setzen Sie den Luftfilter wieder ein, sobald er trocken ist.

Hinweis: Vergewissern Sie sich, dass der Filter einwandfrei in das Fach eingesetzt ist. Wenn er nicht einwandfrei eingesetzt ist, kann Staub in den Motor eindringen und dies führt zu einer vorzeitigen Abnutzung des Motors.

- Setzen Sie den Deckel des Luftfilters wieder ein.
- Ziehen Sie den Knopf des Deckels fest an.

FUNKENSCHUTZ

Der Auspuff ist mit einem Funkenschutzgitter ausgestattet. Nach einer längeren Verwendung kann dieses Gitter verschmutzen und der Auspuff muss dann von einem autorisierten Ryobi Kundendienstzentrum ersetzt werden.



WARNUNG

Verwenden Sie das Blasgerät nicht, wenn der Funkenschutz nicht eingesetzt ist. Die Missachtung dieser Vorschrift kann zu schweren Körperverletzungen führen.

REINIGEN DER AUSPUFFÖFFNUNG UND DES AUSPUFFS

Je nach verwendetem Kraftstofftyp, dem Typ und der Menge des verwendeten Öls und/oder den Verwendungsbedingungen können die Auspufföffnung und der Auspuff durch Rußablagerungen verstopft sein.

Wenn Sie eine Leistungsminderung des Blasgeräts feststellen, müssen Sie die Auspufföffnung und den Auspuff durch einen qualifizierten Techniker kontrollieren lassen. Nachdem Sie die Rußablagerungen entfernt haben, arbeitet das Blasgerät wieder mit seiner vollen Leistung.

WARTUNG

DECKEL DES KRAFTSTOFFTANKS



WARNUNG

Ein nicht dichter Kraftstofftankdeckel kann einen Brand verursachen und muss sofort ersetzt werden. Die Missachtung dieser Vorschrift kann zu schweren Körperverletzungen führen.

Der Tankdeckel umfasst einen nicht reparierbaren Filter und eine nicht reparierbare Rückströmsperre. Ein verschmutzter Filter beeinträchtigt den einwandfreien Betrieb des Motors. Wenn der Motor bei leicht aufgeschraubtem Tankdeckel besser funktioniert, ist möglicherweise die Rückströmsperre defekt oder der Filter verschmutzt. Ersetzen Sie gegebenenfalls den Tankdeckel.

ZÜNDKERZE

Der Motor funktioniert mit einer Zündkerze Champion RCJ-6Y mit einem Elektrodenabstand von 0,63 mm. Verwenden Sie nur das empfohlene Modell und wechseln Sie die Zündkerze einmal pro Jahr aus.



WARNUNG

Achten Sie darauf, dass am Zündkerzenkabel kein Kurzschluss entsteht: Dadurch würde das Gerät schwer beschädigt werden.

LAGERUNG (1 MONAT ODER LÄNGER)

- Geben Sie den gesamten im Tank verbleibenden Kraftstoff in einen Kanister, der für die Aufbewahrung von Benzin zugelassen ist. Lassen Sie den Motor laufen, bis er zum Stillstand kommt.
- Reinigen Sie das Blasgerät sorgfältig. Lagern Sie es an einem gut belüfteten Ort und außerhalb der Reichweite von Kindern. Lagern Sie es nicht in der Nähe von ätzenden Stoffen, wie z. B. chemischen Gartenprodukten oder Salzen zum Enteisen.
- Beachten Sie die lokalen Vorschriften für die sichere Lagerung und Handhabung von Kraftstoff. Sie können den verbleibenden Kraftstoff mit einer anderen Maschine verwenden, die mit einem Zweitaktmotor ausgestattet ist.

Deutsch

FEHLERBEHEBUNG

WENN SIE DEN AUFGETRETENEN FEHLER MIT DIESEN LÖSUNGEN NICHT BEHEBEN KÖNNEN, WENDEN SIE SICH AN IHR AUTORISIERTES RYOBI KUNDENDIENSTZENTRUM.

| FEHLER | URSACHE | LÖSUNG |
|---|---|--|
| Der Motor startet nicht. | Der Kraftstofftank ist leer. Die Zündkerze ist nicht richtig eingesetzt oder verschmutzt. Die Zündkerze ist defekt (rissige Dichtung oder defekte Elektroden). Das Stromkabel der Zündkerze ist nicht richtig angeschlossen, defekt oder abgezogen. Die Zündung funktioniert nicht. | Füllen Sie den Kraftstofftank. Wechseln Sie die Zündkerze aus. Wechseln Sie die Zündkerze aus. Wechseln Sie das Zündkerzenkabel aus oder schließen Sie es korrekt an. Wenden Sie sich an einen autorisierten Kundendienst. |
| Der Motor kann nur schwer gestartet werden. | Es befindet sich Wasser im Kraftstoff oder das Kraftstoffgemisch ist zu alt. Es befindet sich zu viel Öl im Kraftstoffgemisch. Gedrosselter oder abgeöffneter Motor. Die Zündkerze zündet nur schwach. | Leeren Sie den Tank und füllen Sie ihn mit sauberem Kraftstoff. Leeren Sie den Tank und füllen Sie ihn mit einer Öl-/Kraftstoffmischung mit dem richtigen Verhältnis. Stellen Sie den Starter ein. Wenden Sie sich an einen autorisierten Kundendienst. |
| Der Motor läuft mit verringerter Leistung. | Der Luftfilter ist verstopft. | Reinigen Sie den Luftfilter oder tauschen Sie ihn aus. |
| Der Motor ist überhitzt. | Es befindet sich nicht genug Öl im Kraftstoffgemisch. | Mischen Sie den Kraftstoff mit dem richtigen Verhältnis unter Befolgung der Anweisungen im Abschnitt "Kraftstoffgemisch". |

INSTRUCCIONES GENERALES DE SEGURIDAD



ADVERTENCIA

LEA Y COMPRENDA TODAS LAS INSTRUCCIONES. El incumplimiento de las instrucciones que se indican a continuación puede ocasionar diversos accidentes como incendios, descargas eléctricas y/o graves heridas corporales.

CONSERVE ESTAS CONSIGNAS.

- No deje que los niños ni cualquier otra persona inexperimentada utilice esta herramienta.
- No ponga el motor en marcha en una sala cerrada o mal ventilada, ya que los gases de escape pueden resultar mortales.
- Lleve gafas de seguridad y protecciones auditivas cuando utilice esta herramienta.
- Mantenga a los niños, a las demás personas y a los animales a no menos de 15 metros del lugar donde trabaja.
- Lleve un pantalón largo y grueso, botas y guantes. No use prendas amplias ni pantalón corto ni joyas, y no trabaje descalzo.
- Para limitar el riesgo de heridas, no use prendas amplias, bufanda, collar, cadena etc. ya que estos elementos podrían engancharse en las piezas en movimiento.
- Si tiene el cabello largo, átelo por encima de los hombros para evitar que se coja en los elementos en movimiento.
- No emplee la herramienta si está cansado o enfermo, si ha consumido alcohol o drogas, o si está tomando algún medicamento.
- No utilice esta herramienta si no tiene luz suficiente para trabajar.
- Permanezca a cierta distancia de los elementos en movimiento y no toque las superficies que se calientan mucho al trabajar.
- Póngase una mascarilla filtrante contra las partículas microscópicas si el trabajo produce mucho polvo para evitar los riesgos derivados de la inhalación de polvo nocivo.
- Antes de poner en marcha la herramienta, despeje la zona de trabajo. Retire las piedras, trozos de vidrio, clavos, cables metálicos, cuerdas y demás objetos que podrían resultar proyectados o atascarse en la herramienta.
- Mantenga siempre el equilibrio. Afírmese bien en sus piernas y no extienda demasiado el brazo. De lo contrario, podría caerse o tocar algún elemento

caliente.

- No utilice la herramienta sin el parachispas. El parachispas se encuentra dentro del escape.
- Deje que la máquina se enfríe antes de guardarla.
- Antes de transportar la herramienta en un vehículo, vacíe el depósito de combustible y sujete la herramienta para evitar que se mueva durante el transporte.
- Para reducir el riesgo de incendios o quemaduras, manipule el combustible con precaución. Se trata de una substancia sumamente inflamable.
- No fume mientras esté manipulando el carburante.
- Mezcle y guarde el carburante en un bidón diseñado para contener gasolina.
- Mezcle el carburante y llene el depósito de combustible lejos de chispas o llamas.
- Elija una superficie desnuda, detenga el motor y deje que se enfríe antes de llenarlo.
- Afloje lentamente el tapón del depósito para reducir la presión y evitar que el carburante se derrame alrededor del tapón.
- Apriete sólidamente el tapón después de llenar el depósito.
- Limpie cuidadosamente la máquina si se ha derramado carburante. Manténgase alejado como mínimo a una distancia de 9 m del lugar donde ha llenado el depósito de carburante antes de poner en marcha el motor.
- No queme nunca el carburante derramado.
- Si debe substituir alguna pieza, utilice únicamente accesorios y recambios originales. La utilización de cualquier otra pieza puede resultar peligrosa o deteriorar el producto.
- Efectúe cuidadosamente el mantenimiento de la herramienta, conforme a las instrucciones de la sección "Mantenimiento" de este manual.
- Compruebe el estado de la herramienta antes de cada utilización. Compruebe que las piezas de sujeción estén bien apretadas, que no haya fugas de carburante y que ninguna pieza esté deteriorada. Sustituya toda pieza deteriorada.
- Esta herramienta ha sido diseñada exclusivamente para un uso al aire libre ya que emite gases de escape peligrosos.

INSTRUCCIONES DE SEGURIDAD ESPECÍFICAS







- Sostenga siempre la empuñadura del soplador con la mano derecha. Para más información, consulte la sección "Utilización" de este manual.

Español



- Utilice protecciones auditivas para reducir el riesgo de pérdidas auditivas relacionadas con el nivel sonoro del soplador.
- Para reducir el riesgo de heridas ocasionadas por el contacto con elementos en movimiento, detenga el motor antes de instalar o retirar accesorios. Desenchufe el cable de la bujía antes de efectuar cualquier operación de mantenimiento o cualquier intervención en una pieza en movimiento.
- No oriente nunca la boquilla del soplador hacia las personas o los animales.
- No ponga en marcha su soplador si los accesorios necesarios no están colocados. Compruebe que el tubo y la boquilla están colocados.

SÍMBOLOS

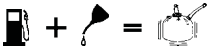
Algunos de los símbolos que se indican a continuación pueden figurar en la herramienta. Aprenda a reconocerlos y recuerde su significado. La correcta interpretación de estos símbolos le permitirá utilizar la herramienta con mayor seguridad y de manera adecuada.

| SÍMBOLO | NOMBRE | DESIGNACIÓN / EXPLICACIÓN |
|--|--|--|
|  | Advertencia | Indica que debe tomar precauciones para su seguridad. |
|  | Lea atentamente el manual de utilización. | Para reducir el riesgo de heridas, lea atentamente y comprenda el presente manual de utilización antes de utilizar la herramienta. |
|  | Utilice gafas de seguridad y dispositivos de protección auditiva | Lleve gafas de seguridad y protecciones auditivas cuando utilice esta herramienta. |
|  | Cabello largo | Preste atención para no cogerse el cabello en las entradas de aire. |
|  | Superficies calientes | No utilice la herramienta si el tubo correspondiente no está instalado. |
|  | Tapa del cárter | No ponga en marcha la herramienta si la tapa del cárter no está correctamente cerrada. |
|  | Prendas amplias | No use prendas amplias para evitar que sean aspiradas en las entradas de aire. |
|  | | Mezcle la gasolina y el aceite para motor en la proporción indicada. |

Los siguientes símbolos, y los nombres a los que están asociados, permiten explicar los distintos niveles de riesgos relacionados con la utilización de esta herramienta.

| SÍMBOLO | NOMBRE | SIGNIFICADO |
|--|--------------------------|--|
|  | ATENCIÓN, PELIGRO | Indica una situación peligrosa inminente que, de no evitarse, podría ocasionar la muerte o lesiones graves. |
|  | ADVERTENCIA | Indica una situación peligrosa potencial que, de no evitarse, podría ocasionar lesiones graves. |
|  | ADVERTENCIA | Indica una situación peligrosa potencial que, de no evitarse, podría ocasionar lesiones ligeras o moderadas. |
| | ADVERTENCIA | (Sin símbolo de seguridad.) Indica una situación que podría ocasionar daños materiales. |

Español

REPARACIONES

El mantenimiento requiere mucha atención y un buen conocimiento de la herramienta: por esta razón, debe quedar en manos de un técnico cualificado. Le recomendamos que, para las reparaciones, lleve su herramienta al **CENTRO DE SERVICIO HABILITADO** más cercano a su casa. Si fuera preciso cambiar alguna pieza, sólo se deben utilizar recambios originales.



ADVERTENCIA

No intente utilizar esta herramienta sin haber leído íntegramente y haber comprendido este manual de utilización. Conserve este manual de utilización y consúltelo a menudo para trabajar con total seguridad e informar a otros posibles usuarios.

CONSERVE ESTAS CONSIGNAS.

CARACTERÍSTICAS

CARACTERÍSTICAS DEL PRODUCTO

| | |
|--|------------------------|
| Peso | 6,9 kg |
| Cilindrada | 25,4 cm ³ |
| Velocidad del aire | 290 km/h |
| Caudal de aire | 12 m ³ /min |
| Nivel de potencia acústica | 104 dB(A) |
| Nivel de presión acústica | 93 dB(A) |
| Rendimiento máximo del motor | 0,90 kW |
| Velocidad máxima de rotación del motor | 8500 r.p.m. |
| Velocidad del motor al ralentí | 2800 ~ 3800 r.p.m. |
| Consumo de carburante en la velocidad máxima | 0,55 l/h |
| Capacidad del depósito de combustible | 0,45 l |
| Nivel de vibraciones | |
| - Empuñadura principal | 1,95 m/s ² |
| - Soplador completo | 0,26 m/s ² |

DESCRIPCIÓN

- Boquilla de soplado
- Tubo intermedio
- Tubo acodado
- Tubo flexible
- Elemento de sujeción
- Tornillo
- Palanca de control
- Motor
- Arnés
- Ranuras para el ajuste de la longitud del arnés
- Interruptor marcha/parada
- Gatillo acelerador
- Variador de potencia
- Cinturón
- Tubo de fijación de la palanca de control

- Palanca del starter
- Cable de la palanca de control
- Bomba de mano
- Empuñadura del arrancador
- Tornillo
- Tapa del compartimiento del filtro de aire
- Filtro de aire
- Botón de la tapa del compartimiento del filtro de aire

MONTAJE

DESEMBALAJE

- Retire con precaución la herramienta y los accesorios de la caja con el embalaje. Cerciérese de que la caja contenga todos los elementos mencionados en la lista de accesorios.
- Examine atentamente la herramienta para cerciorarse de que nada se haya deteriorado durante el transporte.
- No tire el embalaje antes de haber controlado minuciosamente la herramienta y de haber verificado que funciona correctamente.



ADVERTENCIA

De faltar alguna pieza, no utilice la máquina antes de haber obtenido la pieza en cuestión. El incumplimiento de esta recomendación puede provocar heridas corporales graves.

Observación: Después de haber leído la etiqueta relativa a la mezcla de combustible, retírela y guárdela con el manual de utilización.



ADVERTENCIA

Detenga el motor y desenchufe el cable de la bujía antes de montar cualquier accesorio, efectuar cualquier ajuste u operación de mantenimiento, y cuando no utilice la herramienta. El incumplimiento de esta recomendación puede provocar heridas corporales graves.

MONTAJE DE LOS TUBOS DEL SOPLADOR (Fig. 2)



ADVERTENCIA

Efectúe la longitud del arnés antes de poner en marcha el soplador para evitar los riesgos de heridas corporales graves.

AJUSTE DEL ARNÉS

Antes de poner en marcha el soplador, debe ajustar los tirantes y el cinturón del arnés para obtener una posición de trabajo cómoda.

MONTAJE

Ajuste de los tirantes del arnés

- El soplador debe estar totalmente ensamblado y listo para funcionar antes de ajustar el arnés. Pase un brazo por uno de los tirantes del arnés y ajústela al hombro. Haga lo mismo con el otro brazo.
- Puede ajustar con facilidad la longitud de su arnés, dejando que el bucle superior pase por la ranura que corresponde a la longitud que mejor le convenga.
- Apriete el arnés tirando de los tirantes, o aflójelo dejando más suelto cada tirante, para tener una posición de trabajo cómoda.

Ajuste del cinturón

- Apriete o afloje el cinturón para obtener una posición de trabajo cómoda.

UTILIZACIÓN



ADVERTENCIA

La gasolina es una sustancia sumamente inflamable y explosiva. Un incendio o una explosión ocasionada por gasolina conlleva un riesgo de quemaduras graves.

MEZCLAR EL CARBURANTE

- La herramienta funciona con un motor de 2 tiempos que necesita una mezcla de gasolina y de aceite de síntesis 2 tiempos. Mezcle gasolina sin plomo y aceite de síntesis 2 tiempos en un recipiente limpio homologado para contener gasolina.
- El motor funciona con gasolina sin plomo para automóviles con un índice de octano de 87 ([R+M] / 2) o superior.
- No utilice las mezclas de gasolina y aceite que se venden en las gasolineras, especialmente las mezclas para motos, velomotores, etc.
- Utilice exclusivamente aceite de síntesis de 2 tiempos. No utilice aceite de motor para coches ni aceite 2 tiempos para fuera bordas.
- Mezcle un 2% de aceite de síntesis 2 tiempos con la gasolina. De este modo, obtendrá una proporción de 50:1.
- Mezcle bien el carburante antes de llenar el depósito.
- Mezcle pequeñas cantidades. No mezcle cantidades que no vaya a consumir en un período de 30 días. Le recomendamos que utilice un aceite de síntesis para motores de 2 tiempos con estabilizador de combustible.



LLENAR EL DEPÓSITO

- Limpie el depósito alrededor del tapón para no contaminar el carburante.
- Afloje lentamente el tapón del depósito para reducir la presión y evitar que el carburante se derrame alrededor del tapón.
- Vierta con precaución la mezcla de carburante en el depósito, sin derramarla. Antes de volver a ajustar el tapón, limpie la junta y cerciórese de que se encuentra en buen estado.
- Vuelva a colocar inmediatamente el tapón del depósito y apriételo firmemente con la mano. Limpie todo rastro de carburante derramado. Manténgase alejado como mínimo a una distancia de 9 m del lugar donde ha llenado el depósito de carburante antes de poner en marcha el motor.

Observación: Es normal que el motor produzca humo durante la primera utilización.



ADVERTENCIA

Detenga el motor antes de llenar el depósito. No llene el depósito de combustible de una herramienta cuando el motor esté funcionando o cuando todavía esté caliente. Manténgase alejado como mínimo a una distancia de 9 m del lugar donde ha llenado el depósito de carburante antes de poner en marcha el motor. ¡No fume!



| | | | | |
|----------|---|--------|---|--------|
| 1 Litro | + | 20 ml | = | } 50:1 |
| 2 Litros | + | 40 ml | = | |
| 3 Litros | + | 60 ml | = | |
| 4 Litros | + | 80 ml | = | |
| 5 Litros | + | 100 ml | = | |

PUESTA EN MARCHA Y PARADA (Fig. 3)

La herramienta no se pone en marcha de la misma manera según si el motor está frío o caliente.

PUESTA EN MARCHA EN FRÍO

- Coloque el soplador en posición horizontal sobre una superficie despejada. Ponga el interruptor (11) en la posición MARCHA "I".
- Cerciórese de que el variador de potencia (13) esté en posición de ralentí. No accione el gatillo acelerador (12) ni el variador de potencia durante el arranque.

UTILIZACIÓN

- Bombee la bomba de mano (18) 4 veces.
- Coloque la palanca del starter (16) en la posición indicada en la figura 3 (a).
- Tire de la empuñadura del arrancador (19) hasta que el motor se ponga en marcha.
- Deje que el motor funcione durante 15 segundos, y presione el gatillo acelerador para empezar a trabajar.

PUESTA EN MARCHA EN CALIENTE

- Ponga el interruptor (11) en la posición MARCHA “I”.
- Cerciórese de que el variador de potencia (13) esté en posición de ralentí. No accione el gatillo acelerador (12) ni el variador de potencia durante el arranque.
- Coloque la palanca del starter (16) en la posición indicada en la figura 3 (b).
- Tire de la empuñadura del arrancador (19) hasta que el motor se ponga en marcha.

PARADA DEL MOTOR

Suelte el gatillo y ponga el interruptor (11) en la posición PARADA “O”.

PARA RETIRAR EL SOPLADOR

- Retire de sus hombros los tirantes del arnés y déjelas caer por sus brazos.
- Coja los tirantes y deje el soplador en el suelo.



ADVERTENCIA

Aún cuando esté familiarizado con su soplador, no deje de estar atento. No olvide nunca que basta con un segundo de inatención para herirse gravemente.

UTILIZACIÓN DEL SOPLADOR

- Pase un brazo por uno de los tirantes del arnés y ajústela al hombro. Haga lo mismo con el otro brazo. Ajuste los tirantes para obtener una posición de trabajo cómoda. Consulte las instrucciones de la sección “Ajuste del arnés”. Retire el soplador para ponerlo en marcha.
- Ponga en marcha el soplador. Consulte la sección “Puesta en marcha y parada”.
- Colóquese nuevamente el soplador en la espalda. Los tubos y la boquilla de soplado deben estar a su derecha.
- Para evitar dispersar los desperdicios, oriente la boquilla del soplador hacia los bordes exteriores del montón de desperdicios. No sople directamente en el centro de un montón de desperdicios.

- Para reducir el volumen sonoro, evite utilizar varios aparatos al mismo tiempo.
- Utilice el soplador a una potencia suficiente para el trabajo que desea realizar, pero evitando utilizar una potencia excesiva.
- Controle el soplador antes de cada utilización, especialmente el escape, las entradas de aire y el filtro de aire.
- Despegue los desperdicios del suelo con un rastrillo o una escoba antes de utilizar el soplador. Si la zona tiene mucho polvo, humidézcala antes ligeramente cuando sea posible.
- Compruebe que no haya niños, animales, ventanas abiertas o coches recién lavados en la zona donde va a utilizar el soplador.
- Utilice una boquilla además de los tubos para que el chorro de aire sea expulsado cerca del suelo.
- LIMPIE la zona después de utilizar el soplador. Tire los desperdicios adecuadamente.

VARIADOR DE POTENCIA (Fig. 3)

El variador de potencia (13) le permite utilizar el soplador a potencia constante sin tener que dejar el dedo en el gatillo acelerador (12).

Para seleccionar una velocidad constante:

- Empuje el variador de potencia hacia abajo hasta alcanzar la velocidad deseada del motor. El motor sigue trabajando a esta misma velocidad durante todo el tiempo de utilización de su soplador.
- Para liberar el variador de velocidad, empuje completamente la palanca hacia arriba para que vuelva a su posición inicial.



ADVERTENCIA

Lleve gafas de seguridad y protecciones auditivas cuando utilice esta máquina.



ADVERTENCIA

Evite todo contacto con las superficies calientes del soplador. El incumplimiento de esta recomendación puede provocar heridas corporales graves.

MANTENIMIENTO



ADVERTENCIA

Si fuera preciso cambiar alguna pieza, sólo se deben utilizar recambios originales Ryobi. La utilización de cualquier otra pieza puede representar un peligro o deteriorar el aparato.

MANTENIMIENTO



ADVERTENCIA

Lleve siempre gafas de seguridad o gafas de protección con pantallas laterales cuando utilice esta herramienta, sobre todo si la zona tiene mucho polvo. Si el trabajo produce mucho polvo, póngase también una pantalla facial o una mascarilla.



ADVERTENCIA

Antes de controlar, limpiar o efectuar cualquier operación de mantenimiento en la máquina, pare el motor, espere hasta que todas las piezas móviles se hayan detenido, desenchufe el cable de alimentación de la bujía y aléjelo de la bujía. El incumplimiento de estas instrucciones puede ocasionar heridas graves o importantes daños materiales.

MANTENIMIENTO GENERAL

No utilice disolventes para limpiar las piezas de plástico. La mayor parte de los plásticos pueden resultar dañados con los disolventes que se venden en el comercio. Utilice un paño limpio para retirar las impurezas, el polvo, el aceite, la grasa, etc.



ADVERTENCIA

Los elementos de plástico no deben estar jamás en contacto con líquido de frenos, gasolina, productos derivados de petróleo, aceites penetrantes, etc. Estos productos químicos contienen sustancias que pueden dañar, debilitar o destruir los elementos de plástico.

SUBSTITUIR Y LIMPIAR EL FILTRO DE AIRE (Fig. 4)

Un filtro de aire mojado o sucio dificulta la puesta en marcha del motor, y reduce las prestaciones y la vida útil del motor. **Compruebe el estado del filtro de aire y proceda a su limpieza cada 8 horas de uso.**

Para una eficacia óptima, cambie el filtro de aire al menos una vez al año.

Siga las siguientes instrucciones para limpiar el filtro de aire (22):

- Afloje el botón (23) situado en la tapa del compartimiento del filtro de aire.
- Retire la tapa (21) del compartimiento del filtro de aire.
- Levante con precaución el borde del filtro de aire y extraígalo.
- Limpie el filtro de aire con agua jabonosa caliente.
- Enjuáguelo y escúrralo.

- Vuelva a colocar en su sitio el filtro de aire cuando esté seco del todo.

Observación: cerciérese de que el filtro está correctamente insertado en su compartimiento. Si no está correctamente colocado, podría entrar polvo en el motor, con el consiguiente desgaste prematuro.

- Coloque nuevamente la tapa del compartimiento del filtro de aire.
- Vuelva a apretar firmemente el botón de la tapa.

PARACHISPAS

El escape está equipado con una rejilla parachispas. Después de un largo período de uso, esta rejilla puede ensuciarse y el escape deberá entonces ser substituido en un Centro de Servicio Homologado Ryobi.



ADVERTENCIA

No utilice el soplador sin el parachispas. El incumplimiento de esta consigna puede provocar heridas corporales graves.

LIMPIAR EL ORIFICIO DE ESCAPE Y EL ESCAPE

Según el tipo de carburante que se utiliza, el tipo y la cantidad de aceite y/o las condiciones de uso, el orificio de escape y el escape pueden resultar obstruidos por un exceso de calamina. Si comprueba que el soplador pierde potencia, haga controlar el orificio de escape y el escape por un técnico cualificado. Una vez que haya retirado el exceso de calamina, el soplador debe recobrar su eficacia inicial.

TAPÓN DEL DEPÓSITO DE CARBURANTE



ADVERTENCIA

Un tapón no hermético puede producir incendios y debe substituirse inmediatamente. El incumplimiento de esta consigna puede provocar heridas corporales graves.

El tapón del depósito se compone de un filtro y de una válvula de retención no reparables. Un filtro sucio perjudica el buen funcionamiento del motor. Si el motor funciona mejor cuando el tapón del depósito está ligeramente aflojado, es probable que la válvula de retención esté defectuosa o que el filtro esté sucio. Si fuera necesario, substituya el tapón del depósito.

BUJÍA

El motor funciona con una bujía Champion RCJ-6Y con separación de electrodo de 0,63 mm. Utilice exclusivamente el modelo recomendado y cambie la bujía una vez al año.

Español

MANTENIMIENTO



ADVERTENCIA

No ponga en cortocircuito el cable de la bujía: dañaría gravemente la herramienta.

GUARDAR LA HERRAMIENTA (DURANTE 1 MES O MÁS)

- Vierta todo el carburante restante en el depósito en un bidón diseñado para contener gasolina. Haga girar el motor hasta que se cale.

- Limpie cuidadosamente el soplador. Guárdelo en un lugar bien ventilado y fuera del alcance de los niños. No lo guarde cerca de agentes corrosivos como productos químicos de jardinería o sales antiescarpa.
- Cumpla la normativa local para almacenar y manipular la gasolina con toda seguridad. Puede utilizar el carburante restante en otra máquina equipada con un motor de dos tiempos.

RESOLUCIÓN DE PROBLEMAS

SI ESTAS SOLUCIONES NO PERMITEN RESOLVER EL PROBLEMA, CONTACTE CON SU CENTRO DE SERVICIO HABILITADO RYOBI.

| PROBLEMA | CAUSA | SOLUCIÓN |
|---|---|---|
| El motor no arranca. | El depósito de combustible está vacío. La bujía está mal conectada o sucia. La bujía está rota (aislante agrietado o electrodos rotos). El cable de alimentación de la bujía está mal conectado, roto o desconectado. El encendido no funciona. | Llene el depósito de combustible. Cambie la bujía. Cambie la bujía. Cambie el cable de alimentación de la bujía o vuelva a conectarlo correctamente. Póngase en contacto con su Centro de Servicio Habilitado. |
| Resulta difícil poner en marcha el motor. | La gasolina tiene agua o la mezcla de carburante se ha echado a perder. La mezcla de carburante tiene demasiado aceite. El motor está estrangulado o ahogado. El encendido a nivel de la bujía es bajo. | Vacíe el depósito y llénelo con combustible limpio. Vacíe el depósito y llénelo con una mezcla de aceite y gasolina respetando la proporción recomendada. Regule el starter. Póngase en contacto con su Centro de Servicio Habilitado. |
| El motor no tiene suficiente potencia. | El filtro de aire está obstruido. | Limpie o cambie el filtro de aire. |
| El motor está recalentado. | La mezcla de carburante no tiene bastante aceite. | Mezcle el carburante siguiendo las instrucciones de la sección Mezclar el carburante . |

NORME DI SICUREZZA GENERALI



AVVERTENZA

SI RACCOMANDA DI LEGGERE ED ASSIMILARE TUTTE LE ISTRUZIONI.

La mancata osservanza delle istruzioni riportate di seguito potrebbe provocare incidenti quali incendi, scosse elettriche e/o gravi lesioni fisiche.

CONSERVARE LE PRESENTI ISTRUZIONI.

- Non consentire a bambini o a persone inesperte di utilizzare questo apparecchio.
- Non avviare mai il motore in un ambiente chiuso o scarsamente aerato, in quanto i gas di scarico possono rivelarsi letali.
- Durante l'uso di questo apparecchio, indossare occhiali di protezione e dispositivi di protezione uditiva.
- Tenere i bambini, le persone estranee e gli animali domestici ad almeno 15 m di distanza dal luogo in cui si lavora.
- Indossare pantaloni lunghi e spessi, stivali e guanti. Non indossare indumenti ampi, pantaloni corti o gioielli e non lavorare mai a piedi nudi.
- Per limitare i rischi di lesioni, non indossare mai indumenti ampi, scarpe, collane, catene, ecc., che infatti rischierebbero di rimanere impigliati negli organi in movimento.
- All'occorrenza, legare i capelli lunghi al di sopra delle spalle, onde evitare che rimangano impigliati negli organi in movimento.
- Non utilizzare l'apparecchio quando si è stanchi o ammalati, sotto l'effetto di alcol o di droghe oppure se si stanno assumendo medicinali.
- Non utilizzare l'apparecchio se non vi è luce sufficiente per lavorare.
- Rimanere a debita distanza dagli organi in movimento e non toccare mai le superfici che durante l'uso si riscaldano.
- Se l'utilizzo dell'apparecchio produce polvere, indossare una maschera in grado di filtrare le particelle microscopiche, onde evitare i rischi legati all'inalazione di polveri nocive.
- Prima di mettere in funzione l'apparecchio, liberare l'area in cui lo si utilizzerà. Togliere sassi, frammenti di vetro, chiodi, fili metallici, corde ed altri oggetti che potrebbero essere scagliati verso l'esterno o rimanere impigliati nell'apparecchio.
- Mantenersi sempre in equilibrio. Rimanere bene in equilibrio sulle gambe e non distendere troppo lontano le braccia. In caso contrario, si potrebbe cadere o toccare componenti molto caldi.
- Non utilizzare mai l'apparecchio nel caso in cui il parascintille non sia stato installato. Il parascintille si

trova all'interno dello scarico.

- Lasciare raffreddare l'apparecchio prima di riparlo.
- Prima di trasportare l'apparecchio su un veicolo, vuotare il serbatoio del carburante e bloccare l'apparecchio, onde evitare che si muova durante il trasporto.
- Onde ridurre i rischi di incendi ed ustioni, maneggiare con cautela il carburante. Si tratta di una sostanza estremamente infiammabile.
- Non fumare mentre si sta maneggiando il carburante.
- Mescolare e conservare il carburante in una tanica destinata a contenere benzina.
- Mescolare e versare il carburante in un ambiente all'aperto, lontano da eventuali scintille o fiamme.
- Posare l'apparecchio su una superficie sgombra, arrestare il motore e lasciarlo raffreddare prima di riempire il serbatoio del carburante.
- Svitare lentamente il tappo del serbatoio per scaricare la pressione ed evitare che il carburante si sparga intorno al tappo stesso.
- Avvitare saldamente il tappo del serbatoio dopo il riempimento.
- Nel caso in cui sia stato versato carburante all'esterno, asciugare accuratamente l'apparecchio. Prima di avviare il motore, allontanarsi di almeno 9 m dal luogo in cui si è provveduto al riempimento del serbatoio del carburante.
- Non tentare mai di bruciare il carburante versato all'esterno.
- In caso di sostituzione, utilizzare esclusivamente componenti, accessori ed utensili originali. L'impiego di altri componenti potrebbe rappresentare un pericolo o danneggiare l'apparecchio.
- Eseguire un'accurata manutenzione dell'apparecchio, conformemente alle istruzioni riportate nella sezione "Manutenzione" del presente manuale.
- Ispezionare l'apparecchio prima di ogni impiego. Assicurarsi che gli elementi di fissaggio siano adeguatamente serrati, che non siano presenti perdite di carburante e che non vi siano componenti danneggiati. Sostituire qualunque componente danneggiato.
- Questo apparecchio è stato concepito solo per un utilizzo all'aria aperta, in quanto emette gas di scarico pericolosi.

NORME DI SICUREZZA SPECIFICHE

- Tenere sempre l'impugnatura del soffiatore con la mano destra. Per ulteriori informazioni fare riferimento alla sezione "Utilizzo" del presente manuale.
- Indossare dispositivi di protezione uditiva, per limitare i rischi di perdita dell'udito legati al livello di rumorosità della macchina.

Italiano

NORME DI SICUREZZA SPECIFICHE







- Per limitare i rischi di lesioni provocate dal contatto con gli organi in movimento, arrestare il motore prima di montare o di rimuovere gli accessori. Scollegare sempre il filo della candela prima di eseguire qualsiasi intervento di manutenzione o di intervenire su un

componente mobile.



- Non rivolgere mai la bocca del soffiatore verso persone o animali domestici.
- Non avviare mai il soffiatore se gli accessori richiesti non sono stati installati. Assicurarsi sempre che il tubo e la bocca siano montati.

SIMBOLI

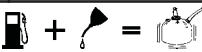
Alcuni dei simboli rappresentati di seguito possono comparire sul proprio apparecchio. Imparare a riconoscerli e memorizzarne il significato. Una corretta interpretazione di questi simboli consentirà all'operatore di utilizzare l'apparecchio con maggiore sicurezza e in modo adeguato.

| SIMBOLO | DENOMINAZIONE | SIGNIFICATO/SPIEGAZIONE |
|--|--|---|
|  | Avvertenza | Indica le precauzioni da adottare per la sicurezza personale. |
|  | Leggere con attenzione il manuale d'uso | Per ridurre i rischi di lesioni, è indispensabile leggere attentamente e comprendere il presente manuale d'uso prima di utilizzare l'apparecchio. |
|  | Indossare occhiali di protezione e dispositivi di protezione uditiva | Durante l'uso di questo apparecchio, indossare occhiali di protezione e dispositivi di protezione uditiva. |
|  | Capelli lunghi | Assicurarsi che i capelli lunghi non possano rimanere impigliati negli ingressi dell'aria. |
|  | Superfici calde | Per limitare i rischi di lesioni, evitare il contatto con le superfici calde. |
|  | Sportellino del carter | Non avviare mai l'apparecchio se lo sportellino del carter non è correttamente chiuso. |
|  | Indumenti ampi | Non indossare indumenti ampi, onde evitare che vengano aspirati negli ingressi dell'aria. |
|  | | Miscelare la benzina e l'olio per motori secondo il rapporto indicato. |

I simboli riportati di seguito e le relative denominazioni consentono di illustrare i diversi livelli di rischi legati all'utilizzo di questo apparecchio.

| SIMBOLO | DENOMINAZIONE | SIGNIFICATO |
|--|-------------------|---|
|  | PERICOLO | Indica una situazione di pericolo imminente, che, se non viene evitata, può essere causa di morte o dare origine a gravi lesioni. |
|  | AVVERTENZA | Indica una situazione di potenziale pericolo, che, se non viene evitata, può dare origine a gravi lesioni. |
|  | ATTENZIONE | Indica una situazione di potenziale pericolo, che, se non viene evitata, può dare origine a lesioni da lievi a moderate. |
| | ATTENZIONE | (senza simbolo di allarme in materia di sicurezza) Indica una situazione che può provocare danni materiali. |

INTERVENTI DI RIPARAZIONE

La manutenzione richiede molta cura nonché una buona conoscenza dell'apparecchio e pertanto deve essere effettuata da un tecnico qualificato. Per le riparazioni, si consiglia di portare l'apparecchio al più vicino **CENTRO DI ASSISTENZA AUTORIZZATO**. In caso di sostituzione, utilizzare solo parti di ricambio originali.



AVVERTENZA

Non tentare di utilizzare l'apparecchio prima di avere letto per intero e ben compreso il presente manuale d'uso. Conservare questo manuale e consultarlo regolarmente per lavorare in condizioni di massima sicurezza ed informare altri eventuali utilizzatori.

CONSERVARE LE PRESENTI ISTRUZIONI.

CARATTERISTICHE

CARATTERISTICHE DEL PRODOTTO

| | |
|---|-------------------------|
| Peso | 6,9 kg |
| Cilindrata | 25,4 cm ³ |
| Velocità dell'aria | 290 km/h |
| Getto d'aria | 12 m ³ /min. |
| Livello di potenza acustica | 104 dB(A) |
| Livello di pressione acustica | 93 dB(A) |
| Rendimento max. del motore | 0,90 kW |
| Velocità massima di rotazione del motore | 8.500 giri/min. |
| Velocità del motore al minimo | 2.800 ~ 3.800 giri/min. |
| Consumi di carburante alla velocità massima | 0,55 l/h |
| Capacità del serbatoio del carburante | 0,45 l |
| Livello di vibrazioni | |
| - Impugnatura principale | 1,95 m/s ² |
| - Macchina completa | 0,26 m/s ² |

DESCRIZIONE

1. Bocca di soffiaggio
2. Tubo intermedio
3. Tubo a gomito
4. Tubo flessibile
5. Attacco
6. Vite
7. Leva di comando
8. Motore
9. Imbragatura
10. Fessure per la regolazione della lunghezza dell'imbragatura
11. Interruttore di marcia/arresto
12. Grilletto d'accelerazione
13. Variatore di potenza
14. Cintura

15. Tubo di fissaggio della leva di comando
16. Leva dello starter
17. Cavo della leva di comando
18. Peretta di innesco
19. Impugnatura di avviamento
20. Viti
21. Coperchio del vano di alloggiamento del filtro dell'aria
22. Filtro dell'aria
23. Manopola sul coperchio del vano di alloggiamento del filtro dell'aria

MONTAGGIO

DISIMBALLAGGIO

- Estrarre con cautela l'apparecchio e tutti gli accessori dal cartone di imballaggio. Accertarsi che siano presenti tutti gli elementi indicati nell'elenco degli accessori.
- Controllare attentamente l'apparecchio ed accertarsi che, nel corso del trasporto, non si sia danneggiato nulla.
- Non gettare l'imballaggio prima di avere accuratamente controllato l'apparecchio ed essersi accertati che funzioni correttamente.



AVVERTENZA

Nel caso in cui manchi un componente, non tentare di utilizzare l'apparecchio prima di esserselo procurato. La mancata osservanza di questa norma potrebbe comportare gravi lesioni fisiche.

Nota: Leggere l'etichetta relativa alla miscela di carburante e quindi rimuoverla e riporla con il manuale d'uso.



AVVERTENZA

Arrestare il motore e scollegare il filo della candela prima di installare un accessorio, di procedere ad interventi di regolazione o di manutenzione e quando non si utilizza l'apparecchio. La mancata osservanza di questa norma potrebbe comportare gravi lesioni fisiche.

MONTAGGIO DEI TUBI DEL SOFFIATORE (Fig. 2)



ATTENZIONE

Regolare la lunghezza dell'imbragatura prima di avviare il soffiatore, per evitare i rischi di gravi lesioni fisiche.

REGOLAZIONE DELL'IMBRAGATURA

Prima di mettere in funzione il soffiatore, è necessario regolare le bretelle e la cintura dell'imbragatura in modo tale da ottenere una posizione di lavoro confortevole.

MONTAGGIO

Regolazione delle bretelle dell'imbragatura

- Prima di regolare l'imbragatura, il soffiatore deve essere completamente assemblato e reso pronto all'uso. Passare un braccio in una bretella dell'imbragatura e quindi regolargli sulla spalla. Fare lo stesso con l'altro braccio.
- La lunghezza dell'imbragatura può essere facilmente regolata facendo passare l'anello superiore dell'imbragatura stessa nella fessura corrispondente alla lunghezza più adatta.
- Stringere l'imbragatura tirando le bretelle oppure allentarla rilasciando le singole bretelle, in modo tale da ottenere una posizione di lavoro confortevole.

Regolazione della cintura

- Stringere o allentare la cintura in modo tale da ottenere una posizione di lavoro confortevole.

UTILIZZO



AVVERTENZA

La benzina è una sostanza altamente infiammabile ed esplosiva. Un incendio o un'esplosione causati dalla benzina comportano rischi di gravi ustioni.

MISCELA DI CARBURANTE

- Questo apparecchio funziona con un motore a 2 tempi, che necessita di una miscela di benzina e olio di sintesi per 2 tempi. Mescolare la benzina senza piombo e l'olio per motori a 2 tempi in un recipiente pulito destinato a contenere benzina.
- Il motore funziona con benzina senza piombo per autovetture con numero di ottano almeno pari a 87 ((R+M)/2).
- Non utilizzare miscele di benzina/olio vendute presso le stazioni di servizio, in particolar modo le miscele per motoveicoli, ciclomotori, ecc.
- Utilizzare soltanto olio di sintesi per 2 tempi. Non utilizzare olio motore per autovetture né olio per 2 tempi per fuoribordo.
- Mescolare il 2% di olio di sintesi per 2 tempi alla benzina. In questo modo, si otterrà un rapporto di 50:1.
- Mescolare bene il carburante prima di ogni riempimento del serbatoio.
- Prepararlo in quantità, ossia quanto basta per un periodo di utilizzo entro 30 giorni. Si raccomanda di utilizzare un olio di sintesi per motori a 2 tempi contenente uno stabilizzatore per carburante.



RIEMPIMENTO DEL SERBATOIO

- Pulire il serbatoio nell'area intorno al tappo, onde evitare di contaminare il carburante.
- Svitare lentamente il tappo del serbatoio per scaricare la pressione ed evitare che il carburante si sparga intorno al tappo stesso.
- Versare con cautela la miscela di carburante nel serbatoio, evitando di spargerla al di fuori. Prima di riavvitare il tappo, pulire la guarnizione ed assicurarsi che sia in buono stato.
- Riposizionare immediatamente il tappo del serbatoio e serrarlo a fondo manualmente. Assicurarsi di rimuovere le tracce di carburante eventualmente versato. Prima di avviare il motore, allontanarsi di almeno 9 m dal luogo in cui si è provveduto al riempimento del serbatoio del carburante.

Nota: È del tutto normale che durante il primo utilizzo il motore emani un po' di fumo.



AVVERTENZA

Arrestare sempre il motore prima di riempire il serbatoio. Non riempire mai il serbatoio di un apparecchio quando il motore è acceso oppure è ancora caldo. Prima di avviare il motore, allontanarsi di almeno 9 m dal luogo in cui si è provveduto al riempimento del serbatoio del carburante. Non fumare!



| | | | | |
|---------|---|--------|---|--------|
| 1 litro | + | 20 ml | = | } 50:1 |
| 2 litri | + | 40 ml | = | |
| 3 litri | + | 60 ml | = | |
| 4 litri | + | 80 ml | = | |
| 5 litri | + | 100 ml | = | |

AVVIO E ARRESTO (Fig. 3)

L'avviamento dell'apparecchio non avviene allo stesso modo in caso di motore freddo oppure caldo.

AVVIAMENTO A FREDDO

- Posizionare il soffiatore orizzontalmente su una superficie sgombra. Portare l'interruttore (11) in posizione di MARCIA "I".
- Assicurarsi che il variatore di potenza (13) si trovi al minimo. Non azionare il grilletto d'accelerazione (12) né il variatore di potenza durante l'avviamento.

UTILIZZO

- Azionare 4 volte la peretta di innesco (18).
- Portare la leva dello starter (16) nella posizione indicata nella Fig. 3 (a).
- Tirare l'impugnatura di avviamento (19) sino a quando il motore non si avvia.
- Lasciare girare il motore per 15 secondi e quindi premere il grilletto d'accelerazione per iniziare il lavoro.

AVVIAMENTO A CALDO

- Portare l'interruttore (11) in posizione di MARCIA "I".
- Assicurarsi che il variatore di potenza (13) si trovi al minimo. Non azionare il grilletto d'accelerazione (12) né il variatore di potenza durante l'avviamento.
- Portare la leva dello starter (16) nella posizione indicata nella Fig. 3 (b).
- Tirare l'impugnatura di avviamento (19) sino a quando il motore non si avvia.

ARRESTO DEL MOTORE

Rilasciare il grilletto e portare l'interruttore (16) in posizione di ARRESTO "O".

PER TOGLIERE IL SOFFIATORE DALLE SPALLE

- Togliere le bretelle dell'imbragatura dalle spalle e lasciarle scendere lungo le braccia.
- Afferrare le bretelle e posare il soffiatore a terra.



AVVERTENZA

Fare sempre attenzione, anche dopo avere acquisito dimestichezza con la macchina. Non dimenticare mai che basta un secondo di distrazione per ferirsi in modo grave.

UTILIZZO DEL SOFFIATORE

- Passare un braccio in una bretella dell'imbragatura e quindi regolarla sulla spalla. Fare lo stesso con l'altro braccio. Regolare le bretelle in modo tale da ottenere una posizione di lavoro confortevole. Fare riferimento alle norme riportate nella sezione "Regolazione dell'imbragatura". Togliere quindi il soffiatore per procedere all'avviamento.
- Mettere in funzione il soffiatore. Fare riferimento alla sezione "Avvio e arresto".
- Rimettere il soffiatore sul dorso. I tubi e la bocca di soffiaggio devono trovarsi alla propria destra.
- Per evitare di disperdere i rifiuti, rivolgere la bocca del soffiatore verso i bordi esterni del mucchio. Non soffiare mai direttamente al centro del mucchio di

rifiuti.

- Per limitare il volume acustico, evitare di utilizzare più apparecchi contemporaneamente.
- Utilizzare il soffiatore ad una potenza sufficiente per il lavoro da eseguire, evitando sempre di impiegare una potenza eccessiva.
- Ispezionare il soffiatore prima di ogni impiego, controllando in particolar modo lo scarico, gli ingressi dell'aria e il filtro dell'aria.
- Prima di utilizzare il soffiatore, staccare i rifiuti dal suolo servendosi di un rastrello o di una scopa. Se la zona è estremamente polverosa, ove possibile inumidirla leggermente prima di eseguire il lavoro.
- Assicurarsi che non vi siano bambini, animali, finestre aperte o veicoli lavati di recente nella zona in cui si utilizzerà il soffiatore.
- Utilizzare una bocca in aggiunta ai tubi, in modo tale che il getto d'aria venga scaricato vicino al suolo.
- PULIRE la zona di lavoro dopo avere utilizzato il soffiatore. Gettare i rifiuti in un apposito contenitore.

VARIATORE DI POTENZA (Fig. 3)

Il variatore di potenza (13) consente di utilizzare il soffiatore ad una potenza costante, senza dovere mantenere il dito sul grilletto d'accelerazione (12).

Per selezionare una velocità costante:

- Premere il variatore di potenza verso il basso, sino a raggiungere la velocità desiderata per il motore. Il motore continua a girare a questa velocità per l'intera durata di utilizzo del soffiatore.
- Per disinnestare il variatore di velocità, premere la leva completamente verso l'alto per riportarla nella posizione iniziale.



AVVERTENZA

Durante l'uso di questa macchina, indossare occhiali di protezione e dispositivi di protezione uditiva.



AVVERTENZA

Evitare qualunque contatto con le superfici calde del soffiatore. La mancata osservanza di questa norma potrebbe comportare gravi lesioni fisiche.

MANUTENZIONE



AVVERTENZA

In caso di sostituzione, utilizzare solo parti di ricambio originali Ryobi. L'impiego di qualunque altro componente potrebbe rappresentare un pericolo o danneggiare l'apparecchio.

MANUTENZIONE



AVVERTENZA

Durante l'utilizzo del soffiatore, indossare sempre occhiali di sicurezza o occhiali di protezione muniti di schermi laterali, soprattutto se l'area è polverosa. Se il lavoro eseguito genera polvere, indossare anche una protezione per il viso o una maschera.



AVVERTENZA

Prima di ispezionare, pulire o sottoporre la macchina ad un intervento di manutenzione, arrestare il motore, attendere che tutti i componenti mobili si siano arrestati, scollegare il cavo di alimentazione della candela ed allontanarlo da quest'ultima. La mancata osservanza di queste norme può provocare gravi lesioni o notevoli danni materiali.

MANUTENZIONE GENERALE

Non utilizzare solventi per pulire le parti in plastica. La maggior parte dei materiali plastici rischia di essere danneggiata dall'uso dei solventi disponibili in commercio. Utilizzare un panno pulito per rimuovere lo sporco, la polvere, l'olio, il grasso, ecc.



AVVERTENZA

Gli elementi in plastica non devono mai entrare a contatto con liquido dei freni, benzina, prodotti a base di petrolio, oli penetranti, ecc. Tali prodotti chimici contengono sostanze che possono danneggiare, indebolire o distruggere la plastica.

SOSTITUZIONE E PULIZIA DEL FILTRO DELL'ARIA (Fig. 4)

Un filtro dell'aria bagnato o incrostato genera difficoltà di avvio, prestazioni inferiori ed una più breve vita utile del motore. **Verificare lo stato del filtro dell'aria e pulirlo ogni 8 ore di utilizzo.**

Per ottenere un'efficacia ottimale, cambiare il filtro dell'aria almeno una volta l'anno.

Per pulire il filtro dell'aria (22), attenersi alle istruzioni seguenti:

- Allentare la manopola (23) situata sul coperchio del vano di alloggiamento del filtro dell'aria.
- Togliere il coperchio (21) del vano di alloggiamento del filtro dell'aria.
- Sollevare con cautela il bordo del filtro dell'aria ed estrarlo.
- Pulire il filtro dell'aria con acqua calda e detergente.
- Risciacquarlo e strizzarlo.
- Riposizionare il filtro dell'aria dopo che si sarà

asciugato perfettamente.

Nota: Assicurarsi che il filtro sia correttamente inserito nell'apposito vano di alloggiamento. Se il filtro non viene riposizionato correttamente, la polvere potrebbe penetrare nel motore, che pertanto si usurerebbe precocemente.

- Riposizionare il coperchio del vano di alloggiamento del filtro dell'aria.
- Riserrare a fondo la manopola del coperchio.

PARASCINTILLE

Lo scarico è dotato di una griglia parascintille. Dopo un lungo periodo di utilizzo, questa griglia può ostruirsi; in tal caso, lo scarico deve essere fatto sostituire presso un Centro di Assistenza Autorizzato Ryobi.



AVVERTENZA

Non utilizzare mai il soffiatore nel caso in cui il parascintille non sia stato installato. La mancata osservanza di questa norma potrebbe comportare rischi di gravi lesioni fisiche.

PULIZIA DEL FORO DI SCARICO E DELLO SCARICO

A seconda del tipo di carburante utilizzato, del tipo e della quantità di olio impiegato e/o delle condizioni di utilizzo, il foro di scarico e lo scarico stesso possono venire ostruiti da una quantità eccessiva di calamina. Nel caso in cui si constatasse che il soffiatore è meno potente, fare controllare il foro di scarico e lo scarico stesso da un tecnico qualificato. In seguito alla rimozione della calamina in eccesso, il soffiatore dovrà riacquistare l'efficacia di funzionamento iniziale.

TAPPO DEL SERBATOIO DEL CARBURANTE



AVVERTENZA

Un tappo del serbatoio non ermetico dà luogo a rischi di incendio e deve essere sostituito immediatamente. La mancata osservanza di questa norma potrebbe comportare rischi di gravi lesioni fisiche.

Il tappo del serbatoio è provvisto di un filtro e di una valvola di ritegno non riparabili. Un filtro ostruito compromette il corretto funzionamento del motore. Se il motore funziona meglio quando il tappo del serbatoio è leggermente svitato, è possibile che la valvola di ritegno sia difettosa o che il filtro sia ostruito. Se necessario, sostituire il tappo del serbatoio.

Italiano

MANUTENZIONE

CANDELA

Il motore funziona con una candela Champion RCJ-6Y con distanza tra gli elettrodi di 0,63 mm. Utilizzare esclusivamente il modello raccomandato e cambiare la candela una volta l'anno.



AVVERTENZA

Prestare attenzione a non mettere in cortocircuito il filo della candela: questa situazione danneggerebbe seriamente l'apparecchio.

RIPONIMENTO (PER 1 MESE O PIÙ)

- Versare tutto il carburante rimanente nel serbatoio in una tanica destinata a contenere benzina. Fare funzionare il motore sino a quando non si arresta.
- Pulire accuratamente il soffiatore. Riporlo in un luogo ben aerato, lontano dalla portata dei bambini. Non riporlo in prossimità di agenti corrosivi quali i prodotti chimici da giardinaggio o i sali per sciogliere la neve.
- Attenersi alla normativa locale in vigore per conservare e maneggiare la benzina in totale sicurezza. Il carburante rimanente può essere utilizzato per un'altra macchina provvista di motore a 2 tempi.

RISOLUZIONE DEI PROBLEMI

QUALORA LE SOLUZIONI SUGGERITE NON CONSENTANO DI RISOLVERE IL PROBLEMA RISCONTRATO, CONSULTARE IL PROPRIO CENTRO DI ASSISTENZA AUTORIZZATO RYOBI.

| PROBLEMA | CAUSA | SOLUZIONE |
|------------------------------------|---|--|
| Il motore non si avvia. | Il serbatoio del carburante è vuoto. La candela è mal collegata o incrostata. La candela è rotta (isolante incrinato o elettrodi rotti). Il cavo di alimentazione della candela è mal collegato, rotto o scollegato. L'accensione non funziona. | Riempire il serbatoio del carburante. Sostituire la candela. Sostituire la candela. Sostituire il cavo di alimentazione della candela o ricollegarlo correttamente. Rivolgersi ad un centro di assistenza autorizzato. |
| L'avvio del motore è difficoltoso. | Vi è acqua nella benzina oppure la miscela di carburante si è alterata. Vi è troppo olio nella miscela di carburante. Il motore è strozzato o ingolfato. L'accensione a livello della candela è debole. | Svuotare il serbatoio e riempirlo con carburante pulito. Svuotare il serbatoio e riempirlo con una miscela di olio e benzina conforme al rapporto raccomandato. Regolare lo starter. Rivolgersi ad un centro di assistenza autorizzato. |
| Il motore non ha potenza. | Il filtro dell'aria è ostruito. | Pulire o sostituire il filtro dell'aria. |
| Il motore si surriscalda. | Non vi è olio a sufficienza nella miscela di carburante. | Miscelare il carburante rispettando le istruzioni riportate nella sezione "Miscela di carburante". |

Portugues

INSTRUÇÕES GERAIS DE SEGURANÇA



ADVERTÊNCIA

QUEIRA LER E COMPREENDER TODAS AS INSTRUÇÕES.

O não cumprimento das instruções seguintes pode ocasionar acidentes como, por exemplo incêndios, choques eléctricos ou ferimentos graves.

CONSERVE ESTAS INSTRUÇÕES.

- Não permita que as crianças ou pessoas inexperientes utilizem esta ferramenta.
- Nunca ponha o motor a trabalhar num local fechado ou mal arejado porque os gases de escape podem ser mortais.
- Use óculos de protecção e protecções para os ouvidos quando utilizar esta ferramenta.
- Mantenha as crianças, visitantes e animais a uma distância de pelo menos 15 m do lugar onde trabalha.
- Use calças compridas e espessas, botas e luvas. Não use roupas folgadas, calções nem jóias nem nunca trabalhe com os pés descalços.
- Para limitar os riscos de ferimentos, nunca use roupas folgadas, cachecol, colares, fios de pescoço, etc. porque poderiam ficar presos nas peças em movimento.
- Se tiver cabelos compridos, deve prendê-los acima dos ombros para evitar que sejam agarrados pelas peças em movimento.
- Não utilize esta ferramenta se estiver cansado, doente, sob a influência de bebidas alcoólicas ou de drogas ou se tomar medicamentos.
- Não utilize esta ferramenta se a luz for insuficiente para trabalhar.
- Permaneça afastado dos elementos em movimento e nunca toque nas superfícies que se tornaram quentes durante a utilização.
- Use uma máscara que filtre as partículas microscópicas se o seu trabalho produzir poeira para reduzir os riscos ligados à inalação de poeiras nocivas.
- Antes de pôr a ferramenta a trabalhar, limpe a zona onde vai utilizá-la. Retire as pedras, cacos de vidros, pregos, cabos metálicos, cordas e outros objectos que poderiam ser projectados ou ficarem presos na ferramenta.
- Tenha o cuidado de se encontrar sempre em posição de equilíbrio. Fique sempre bem apoiado nas pernas e não estique demasiado o braço. Caso contrário, poderia cair ou tocar nas peças quentes.
- Nunca utilize esta ferramenta se o pára-centelhas não estiver montado. Este pára-centelhas está situado dentro do escape.

- Deixe arrefecer a ferramenta antes de arrumá-la.
- Antes de transportar esta ferramenta num veículo, esvazie o depósito de gasolina e prenda a ferramenta para que não possa mexer durante o transporte.
- Para reduzir os riscos de incêndio e de queimaduras, manuseie o combustível com cuidado. É um produto extremamente inflamável.
- Não fume quando manusear o combustível.
- Misture e conserve o combustível num bidão aprovado para conter gasolina.
- Misture e ponha o combustível no exterior, longe de qualquer centelha ou chama.
- Coloque a ferramenta sobre uma superfície nua, pare o motor e deixe-o arrefecer antes de encher o depósito de combustível.
- Desaperte lentamente o tampão do depósito para aliviar a pressão e evitar que o combustível se derrame à volta do tampão.
- Aperte firmemente o tampão do depósito depois do enchimento.
- Limpe cuidadosamente a ferramenta se derramou combustível. Afaste-se de 9 m pelo menos do local onde encheu o depósito de combustível antes de pôr o motor a trabalhar.
- Nunca tente fazer arder o combustível derramado.
- Utilize unicamente peças, acessórios e ferramentas de origem em caso de substituição. A utilização de qualquer outra peça pode apresentar um perigo ou danificar o aparelho.
- Cuide da sua ferramenta de acordo com as instruções indicadas na secção "Manutenção" deste manual.
- Verifique o estado da sua ferramenta antes de cada utilização. Verifique se as peças de fixação estão bem apertadas, se não há fugas de combustível e se nenhuma peça está danificada. Substitua qualquer peça danificada.
- Esta ferramenta foi concebida para uma utilização unicamente no exterior porque emite gases de escape perigosos.

INSTRUÇÕES DE SEGURANÇA ESPECÍFICAS

- Segure sempre o soprador com a mão direita. Refira-se à secção "Utilização" deste manual para mais informações.
- Use protecções dos ouvidos para limitar os riscos de perda auditiva devido ao nível sonoro da máquina.
- Para limitar os riscos de ferimentos provocados pelo contacto com elementos em movimento, pare o motor antes de montar ou retirar acessórios. Desligue sempre o fio da vela antes de efectuar qualquer operação de manutenção ou antes de fazer qualquer intervenção numa peça móvel.

Portugues







INSTRUÇÕES DE SEGURANÇA ESPECÍFICAS

- Nunca dirija o bocal do soprador para pessoas ou animais domésticos.



- Nunca ponha este soprador a trabalhar se os acessórios requeridos não estiverem instalados. Verifique sempre se o tubo e o bocal estão montados.

SÍMBOLOS

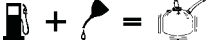
Certos símbolos abaixo indicados podem figurar na sua ferramenta. Aprenda a reconhecê-los e memorize os seus significados. Uma interpretação correcta destes símbolos permite-lhe utilizar a sua ferramenta com mais segurança e de maneira adequada.

| SÍMBOLO | NOME | DESIGNAÇÃO / EXPLICAÇÃO |
|---|--|--|
|  | Aviso | Indica precauções que devem ser tomadas para a sua segurança. |
|  | Leia atentamente o manual de utilização | Para reduzir os riscos de ferimentos, é indispensável que leia e compreenda bem este manual de utilização antes de utilizar esta ferramenta. |
|  | Use óculos de protecção e protecções para os ouvidos | Use óculos de protecção e protecções para os ouvidos quando utilizar esta ferramenta. |
|  | Cabelos compridos | Tenha cuidado para que os cabelos compridos não sejam agarrados pelas chegadas de ar. |
|  | Superfícies quentes | Para limitar os riscos de ferimentos, evite qualquer contacto com as superfícies quentes. |
|  | Tampa da carcaça | Não ponha a ferramenta a trabalhar se a tampa da carcaça não estiver correctamente fechada. |
|  | Roupas folgadas | Não use roupas folgadas para evitar que sejam aspiradas pelas chegadas de ar. |
|  | | Misture a gasolina e o óleo para motor na proporção indicada. |

Os símbolos seguintes, e os respectivos nomes, permitem explicar os diferentes níveis de riscos relacionados com a utilização desta ferramenta.

| SÍMBOLO | NOME | DESIGNAÇÃO / EXPLICAÇÃO |
|--|-------------|--|
|  | PERIGO | Indica uma situação perigosa iminente, que pode provocar a morte ou ferimentos graves se não for evitada. |
|  | ADVERTÊNCIA | Indica uma situação potencialmente perigosa, que pode provocar ferimentos graves se não for evitada. |
|  | ADVERTÊNCIA | Indica uma situação potencialmente perigosa, que pode provocar ferimentos ligeiros a moderados se não for evitada. |
| | ADVERTÊNCIA | (Sem símbolo de segurança.) Indica uma situação que pode provocar danos materiais. |

Portugues

REPARAÇÕES

A manutenção requer muito cuidado e um bom conhecimento da ferramenta: deve ser feita unicamente por um técnico qualificado. Para qualquer reparação, aconselhamo-lo que leve a sua ferramenta ao **CENTRO DE SERVIÇO AUTORIZADO** mais próximo da sua casa. Utilize unicamente peças sobresselentes genuínas quando fizer substituições.



ADVERTÊNCIA

Não tente utilizar esta ferramenta sem ter lido totalmente e compreendido este manual de utilização. Conserve este manual de utilização e consulte-o regularmente para trabalhar com toda a segurança e informar os outros utilizadores eventuais.

CONSERVE ESTAS INSTRUÇÕES.

CARACTERÍSTICAS

CARACTERÍSTICAS TÉCNICAS

| | |
|---|------------------------|
| Peso | 6,9 kg |
| Cilindrada | 25,4 cm ³ |
| Velocidade do ar | 290 km/h |
| Jacto de ar | 12 m ³ /min |
| Nível de potência acústica | 104 dB(A) |
| Nível de pressão acústica | 93 dB(A) |
| Rendimento máx. do motor | 0,90 kW |
| Velocidade máxima de rotação do motor | 8500 rpm |
| Velocidade do motor ao ralenti | 2800 r.p.m. |
| Consumo de combustível à velocidade máxima | 0,55 l/h |
| Capacidade do depósito de combustível | 0,45 l |
| Nível de vibrações | |
| - Pega principal | 1,95 m/s ² |
| - Máquina completa | 0,26 m/s ² |

DESCRIÇÃO

1. Bocal de sopro
2. Tubo intermédio
3. Tubo curvo
4. Tubo flexível
5. Braçadeira
6. Parafuso
7. Manípulo de controlo
8. Motor
9. Alça
10. Fendas para a regulação do comprimento dos arreios
11. Interruptor ligar / desligar
12. Gatilho de aceleração

13. Variador de potência
14. Cinto
15. Tubo de fixação do manípulo de controlo
16. Alavanca do starter
17. Cabo do manípulo de controlo
18. Peça de ferragem
19. Manípulo do arrancador
20. Parafuso
21. Tampa do compartimento do filtro de ar
22. Filtro de ar
23. Botão da tampa do compartimento do filtro de ar

MONTAGEM

DESEMBALAGEM

- Retire com cuidado a ferramenta e os acessórios da caixa de embalagem. Verifique se estão presentes todos os elementos da lista dos acessórios.
- Controle cuidadosamente a sua ferramenta para se certificar que nenhuma peça ficou danificada durante o transporte.
- Não deite a embalagem fora antes de ter controlado cuidadosamente a ferramenta e verificado se funciona correctamente.



ADVERTÊNCIA

Se faltar uma peça, não tente utilizar a sua ferramenta antes de substituir a peça em questão. O não cumprimento desta instrução pode ocasionar ferimentos graves.

Nota: Leia a etiqueta relativa à mistura de combustível e em seguida retire-a e arrume-a com o manual de utilização.



ADVERTÊNCIA

Pare o motor e desligue o fio da vela antes de montar acessórios, efectuar ajustes ou uma operação de manutenção e quando não utilizar a ferramenta. O não cumprimento desta instrução pode ocasionar ferimentos graves.

MONTAGEM DO TUBO DO SOPRADOR (Fig. 2)



ADVERTÊNCIA

Regule o comprimento dos arreios antes de pôr o soprador a trabalhar para evitar os riscos de ferimentos graves.

AJUSTE DOS ARREIOS

Antes de pôr o soprador a trabalhar, deve ajustar as alças e o cinto dos arreios para obter uma posição de trabalho confortável.

Portugues

MONTAGEM

Ajuste das alças dos arreios

- O soprador deve estar completamente montado e pronto a funcionar antes de ajustar os arreios. Passe um braço numa alça dos arreios e em seguida ajuste-a no ombro. Faça a mesma coisa com o outro braço.
- Pode ajustar facilmente o comprimento dos arreios fazendo passar a fivela superior dos arreios na fenda que corresponde ao comprimento que lhe convém melhor.
- Aperte os arreios puxando as alças ou desaperte-os desapertando cada alça para ter uma posição de trabalho confortável.

Ajuste do cinto

Aperte ou desaperte o cinto para obter uma posição de trabalho confortável.

UTILIZAÇÃO



ADVERTÊNCIA

A gasolina é uma substância extremamente inflamável e explosiva. Um incêndio ou uma explosão provocada pela gasolina ocasiona riscos de queimaduras graves.

MISTURA DO COMBUSTÍVEL

- A sua ferramenta funciona com um motor de 2 tempos que requer uma mistura de gasolina e de óleo de síntese 2 tempos. Misture a gasolina sem chumbo e o óleo de síntese 2 tempos para motor num recipiente limpo aprovado para conter gasolina.
- O motor funciona com gasolina sem chumbo para veículos com um índice de octanas de 87 ((R + M) / 2) ou superior.
- Não utilize misturas gasolina/óleo vendidas nas estações de serviço, especialmente as misturas para motos, motocicletas, etc.
- Utilize unicamente óleo de síntese 2 tempos. Não utilize óleo de motor para viaturas nem óleo 2 tempos para motores de barcos fora de borda.
- Misture 2% de óleo de síntese 2 tempos com a gasolina. Obtém assim um rácio de 50:1.
- Misture bem o combustível antes de cada enchimento do depósito.
- Misture pequenas quantidades. Não misture quantidades superiores às que serão utilizadas ao longo de um período de 30 dias. Recomenda-se a utilização de um óleo de 2 tempos contendo um estabilizador de combustível.



ENCHIMENTO DO DEPÓSITO

- Limpe o depósito à volta do tampão para evitar qualquer contaminação do combustível.
- Desaperte lentamente o tampão do depósito para aliviar a pressão e evitar que o combustível se derrame à volta do tampão.
- Deite com cuidado a mistura de combustível no depósito, evitando derramá-la. Antes de tornar a apertar o tampão, limpe a junta e certifique-se que está em bom estado.
- Reponha imediatamente o tampão do depósito e aperte-o firmemente. Tenha o cuidado de limpar qualquer vestígio de combustível derramado. Afaste-se de 9 m pelo menos do local onde encheu o depósito de combustível antes de pôr o motor a trabalhar.

Nota: É normal que o motor deite fumo durante a primeira utilização e mesmo às vezes depois disso.



ADVERTÊNCIA

Pare sempre o motor antes encher o depósito. Nunca encha o depósito de uma ferramenta quando o motor estiver a trabalhar ou se ainda estiver quente. Afaste-se de 9 m pelo menos do local onde encheu o depósito de combustível antes de pôr o motor a trabalhar. Não fume!



| | | | | |
|----------|---|--------|---|--------|
| 1 Litro | + | 20 ml | = | } 50:1 |
| 2 Litros | + | 40 ml | = | |
| 3 Litros | + | 60 ml | = | |
| 4 Litros | + | 80 ml | = | |
| 5 Litros | + | 100 ml | = | |

LIGAR/DESLIGAR (Fig. 3)

O arranque da ferramenta não se faz da mesma maneira se o motor estiver frio ou quente.

ARRANQUE A FRIO

- Coloque soprador numa superfície plana e desobstruída. Coloque o interruptor (11) na posição LIGAR « I ».
- Verifique se o variador de potência (13) está na posição de ralenti. Não accione o gatilho de aceleração (12) nem o variador de potência durante o arranque.

Portugues

UTILIZAÇÃO

- Accione 4 vezes a pêra de ferragem (18).
- Coloque a alavanca do starter (16) na posição indicada na figura 3 (a).
- Puxe o arrancador (19) até que o motor arranque.
- Deixe o motor trabalhar durante 15 segundos e em seguida carregue no gatilho de aceleração para começar o trabalho.

ARRANQUE A QUENTE

- Coloque o interruptor (11) na posição LIGAR « I ».
- Certifique-se que o variador de potência (13) está na posição de ralentí. Não accione o gatilho de aceleração (12) nem o variador de potência durante o arranque.
- Coloque a alavanca do starter (16) na posição indicada na figura 3 (b).
- Puxe o manípulo do arrancador (19) até que o motor arranque.

PARAGEM DO MOTOR

Solte o gatilho e em seguida coloque o interruptor (16) na posição DESLIGAR "O".

PARA RETIRAR O SOPRADOR

- Retire as alças dos arreios dos ombros e deixe-as descer ao longo dos braços.
- Agarre as alças e ponha o soprador no chão.



ADVERTÊNCIA

Não diminua a sua vigilância mesmo depois de se ter familiarizado com a sua máquina. Nunca se esqueça que basta um segundo de falta de atenção para se ferir gravemente.

UTILIZAÇÃO DO SOPRADOR (Fig. 2)

- Passe um braço numa alça dos arreios e em seguida ajuste-a no ombro. Faça a mesma coisa com o outro braço. Ajuste as alças de forma que tenha uma posição de trava confortável. Refira-se às instruções dadas na secção "Ajuste dos arreios". Retire em seguida o soprador para efectuar o arranque.
- Ponha o soprador a trabalhar. Refira-se à secção "Colocação em funcionamento e paragem".
- Ponha outra vez o soprador nas suas costas. Os tubos e o bocal de sopro devem ficar à sua direita.
- Para não dispersar os detritos, dirija o bocal do soprador para os bordos exteriores de um monte de detritos. Nunca sobre directamente para o centro de um monte de detritos.

- Para limitar o volume sonoro, evite utilizar vários aparelhos ao mesmo tempo.
- Utilize o soprador a uma potência suficiente para o trabalho requerido, evitando sempre utilizar uma potência excessiva.
- Controle o soprador antes de cada utilização, especialmente no escape, as chegadas de ar e o filtro de ar.
- Descole os detritos do solo com um ancinho ou com uma vassoura antes de utilizar o soprador. Se a zona contiver muita poeira, molhe-a ligeiramente com água quando for possível.
- Verifique se não há crianças, animais, janelas abertas ou viaturas recentemente lavadas na zona onde vai utilizar o seu soprador.
- Utilize um bocal além dos tubos para que o jacto de ar seja evacuado perto do chão.
- LIMPE a zona depois de ter utilizado o soprador. Deite fora os detritos de maneira adequada.

VARIADOR DE POTÊNCIA (Fig. 3)

O variador de potência (13) permite-lhe utilizar a máquina à potência constante sem que seja obrigado a manter o dedo no gatilho de aceleração (12).

Para seleccionar uma velocidade constante:

- Empurre o variador de potência para baixo até que o motor atinja a velocidade desejada. O motor continua a trabalhar a esta mesma velocidade durante todo o tempo de utilização do soprador.
- Para desengatar o variador de potência, empurre completamente a alavanca para cima para repô-la na sua posição inicial.



ADVERTÊNCIA

Use óculos de protecção e protecções para os ouvidos quando utilizar esta máquina.



ADVERTÊNCIA

Evite qualquer contacto com as superfícies quentes do soprador. O não cumprimento desta instrução pode ocasionar ferimentos graves.

MANUTENÇÃO



ADVERTÊNCIA

Utilize unicamente peças sobresselentes genuínas quando fizer substituições. A utilização de qualquer outra peça pode apresentar um perigo ou danificar o aparelho.

MANUTENÇÃO



ADVERTÊNCIA

Use sempre óculos de segurança ou óculos de protecção munidos de resguardos laterais quando utilizar o soprador, sobretudo se a zona for poeirenta. Se o trabalho provocar poeiras, use também um resguardo facial ou uma máscara.



ADVERTÊNCIA

Antes de inspeccionar, limpar ou efectuar uma operação de manutenção na sua máquina, pare o motor, espere que todas as peças móveis tenham parado, desligue o cabo de alimentação da vela e afaste-o da vela. O incumprimento destas instruções pode ocasionar graves ferimentos ou estragos materiais importantes.

MANUTENÇÃO GERAL

Não utilize solventes para limpar as peças de plástico. A maioria dos plásticos pode ser danificada pelos solventes vendidos no comércio. Utilize um pano limpo para limpar as sujidades, o pó, o óleo, a massa, etc.



ADVERTÊNCIA

Os elementos de plástico nunca devem entrar em contacto com líquido para travões, gasolina, produtos à base de petróleo, óleos penetrantes, etc. Estes produtos químicos contêm substâncias que podem danificar, fragilizar ou destruir o plástico.

SUBSTITUIÇÃO E LIMPEZA DO FILTRO DE AR (Fig. 4)

Um filtro de ar sujo provoca problemas de arranque, uma eficácia menor e uma vida útil mais curta do motor.

Verifique o estado do filtro de ar e limpe-o todas as 8 horas de utilização.

Para obter melhores performances, substitua o filtro de ar pelo menos uma vez por ano.

Respeite as seguintes etapas para limpar o filtro de ar (22):

- Desaperte o botão (23) situado na tampa do compartimento do filtro de ar.
- Retire a tampa (21) do compartimento do filtro de ar.
- Levante com cuidado o bordo do filtro de ar e retire-o.
- Lave o filtro de ar com água quente adicionada com sabão.
- Passe-o por água e esprema-o.
- Reponha o filtro de ar quando estiver bem seco.

Nota: Verifique se o filtro ficou correctamente colocado no seu compartimento. Se não for posto

correctamente no seu lugar, o pó pode penetrar no motor, o que poderia causar um desgaste rápido do motor.

- Reponha a tampa do compartimento do filtro de ar
- Aperte firmemente o botão da tampa.

PÁRA-CENTELHAS

O escape está equipado com uma grelha pára-centelhas. Depois de um longo período de utilização, esta grelha pode ficar suja e o escape deve então ser substituído por um Centro Serviço Homologado Ryobi.



ADVERTÊNCIA

Nunca utilize o soprador se o pára-centelhas não estiver montado. O não cumprimento desta instrução pode ocasionar ferimentos graves.

LIMPEZA DO ORIFÍCIO DE ESCAPE E DO ESCAPE

Consoante o tipo de combustível utilizado, o tipo e a quantidade de óleo utilizado e/ou as condições de utilização, o orifício de escape e o escape podem ficar obstruídos por um excesso de resíduos de carvão. Se notar que o soprador é menos potente, mande controlar o orifício do escape e o escape por um técnico qualificado. Depois de ter retirado os depósitos de carvão, o soprador deve voltar a encontrar a eficácia inicial.

TAMPÃO DO DEPÓSITO DE COMBUSTÍVEL



ADVERTÊNCIA

Um tampão de depósito não estanque pode provocar riscos de incêndio e deve ser substituído imediatamente. O não cumprimento desta instrução pode ocasionar ferimentos graves.

O tampão do depósito contém um filtro e uma válvula anti-retorno não reparáveis. Um filtro sujo prejudica o bom funcionamento do motor. Se o motor funcionar melhor quando o tampão do depósito estiver ligeiramente desenroscado, é possível que a válvula anti-retorno esteja defeituosa ou que o filtro esteja sujo. Substitua o tampão do depósito se necessário.

VELA

O motor usa uma vela Champion RCJ-6Y com afastamento dos pólos de 0,63 mm. Utilize unicamente o modelo recomendado e mude a vela uma vez por ano.



ADVERTÊNCIA

Tenha cuidado de não curto-circuitar o fio da vela: isso danificaria seriamente a ferramenta.

Portugues

MANUTENÇÃO

ARRUMAÇÃO (PARA 1 MÊS OU MAIS)

- Deite todo o combustível que resta no depósito num bidão aprovado para conter gasolina. Ponha o motor a trabalhar até que ele se vá abaixo.
- Limpe cuidadosamente o soprador. Arrume-o num local bem arejado, fora do alcance das crianças.

Não o arrume perto de produtos corrosivos como, por exemplo, produtos químicos de jardinagem e sal para descongelação.

- Respeite a regulamentação local para armazenar e manusear a gasolina com toda a segurança. Pode utilizar o combustível que resta com uma outra máquina equipada com um motor de dois tempos.

RESOLUÇÃO DOS PROBLEMAS

SE ESTAS SOLUÇÕES NÃO PERMITIREM RESOLVER O PROBLEMA, CONTACTE O SEU CENTRO SERVIÇO HOMOLOGADO RYOBI.

| PROBLEMA | CAUSA | SOLUÇÃO |
|------------------------------------|--|---|
| O motor não arranca. | O depósito de combustível está vazio. A vela está mal ligada ou suja. A vela está partida (isolante rachado ou eléctrodos quebrados). O cabo de alimentação da vela está mal ligado, partido ou desligado. A ignição não funciona. | Encha o depósito de combustível. Substitua a vela. Substitua a vela. Substitua o cabo de alimentação da vela ou ligue-o correctamente. Contacte um centro serviço homologado. |
| É difícil pôr o motor a trabalhar. | Há água na gasolina ou a mistura de combustível está deteriorada. Há muito óleo na mistura de combustível. O motor está estrangulado ou afogado. A ignição ao nível da vela é fraca. | Esvazie o depósito e encha-o com combustível limpo. Esvazie o depósito e encha-o com uma mistura de óleo e gasolina respeitando a proporção recomendada. Afine o starter. Contacte um centro serviço homologado. |
| O motor não tem potência. | O filtro de ar está obstruído. | Limpe ou substitua o filtro de ar. |
| O motor está muito quente. | Não há óleo suficiente na mistura de combustível. | Misture o combustível respeitando as instruções da secção "Mistura do combustível". |

Nederlands

ALGEMENE VEILIGHEIDSVOORSCHRIFTEN



WAARSCHUWING

LEES EN BEGRIJP ALLE VOORSCHRIFTEN.

Het niet in acht nemen van de hierna vermelde voorschriften kan ongelukken, zoals brand, elektrische schokken en/of ernstig lichamelijk letsel veroorzaken.

BEWAAR DEZE HANDLEIDING.

- Laat dit apparaat niet door kinderen of onervaren personen gebruiken.
- Start het apparaat nooit in een afgesloten of slecht geventileerde ruimte omdat de uitlaatgassen dodelijk kunnen zijn.
- Draag oogbescherming en gehoorbescherming als u dit apparaat gebruikt.
- Zorg dat kinderen, omstanders en huisdieren op minimaal 15 m afstand blijven van de plaats waar u werkt.
- Draag een lange broek van dikke stof, laarzen en handschoenen. Draag geen wijde kleding, korte broek of sieraden en werk nooit op blote voeten.
- Draag nooit wijde kleding of sjaals, kettingen, enz. die door de bewegende delen kunnen worden meegetrokken om het gevaar voor lichamelijk letsel te beperken.
- Als u lang haar hebt, bindt dit dan op boven uw schouder niveau zodat het niet door de bewegende delen kan worden meegetrokken.
- Gebruik dit apparaat nooit wanneer u vermoeid, ziek of onder invloed van drank of drugs bent, of wanneer u medicijnen gebruikt.
- Gebruik het apparaat niet als het te donker is om te werken.
- Blijf altijd op veilige afstand van bewegende delen en raak nooit delen aan die heet kunnen worden tijdens het gebruik.
- Draag een masker met een filter voor microscopische deeltjes bij werkzaamheden waarbij stof vrijkomt om te voorkomen dat u schadelijke stofdeeltjes inademt.
- Maak de plek waar u gaat werken eerst vrij van obstakels voordat u het apparaat aanzet. Verwijder stenen, glas, spijkers, draad, touw en andere voorwerpen die weggeslingerd of door het apparaat meegetrokken kunnen worden.
- Zorg dat u altijd uw evenwicht goed kunt bewaren. Ga altijd stevig op uw benen staan en reik niet te ver weg met uw arm. U zou anders kunnen vallen of met hete delen in aanraking komen.

- Gebruik dit apparaat nooit als de vonkenvanger niet is geïnstalleerd. De vonkenvanger bevindt zich binnen in de uitlaat.
- Laat het apparaat afkoelen voordat u het opbergt.
- Maak de brandstoftank leeg en zet het apparaat goed vast zodat het niet kan bewegen tijdens het transport als u het apparaat in een auto wilt vervoeren.
- Ga voorzichtig om met de brandstof om het gevaar voor brand en verbranding te beperken. Het is uiterst ontvlambare stof.
- Rook niet als u met brandstof bezig bent.
- Meng en bewaar de brandstof in een jerrycan die speciaal geschikt voor benzine.
- Meng de brandstofcomponenten en vul de tank alleen in de buitenlucht en uit de buurt van vonken of vlammen.
- Plaats het apparaat op een vrije plek, stop de motor en laat hem afkoelen voordat u de brandstoftank bijvult.
- Draai de dop van de tank langzaam los om de druk te laten ontsnappen en te voorkomen dat er brandstof rond de dop vrijkomt.
- Draai de brandstofdop stevig vast nadat u hebt bijgetankt.
- Maak het apparaat zorgvuldig schoon als u brandstof hebt gemorst. Loop minstens 9 m weg van de plek waar u de brandstoftank hebt bijgevuld voordat u de motor start.
- Probeer onder geen enkele omstandigheid gemorste brandstof te verbranden.
- Gebruik uitsluitend originele onderdelen, accessoires en gereedschappen bij vervanging van onderdelen. Het gebruik van andere onderdelen kan gevaar opleveren of het product beschadigen.
- Onderhoud het apparaat met grote zorg volgens de aanwijzingen van de sectie "Onderhoud".
- Ga steeds voor elk gebruik na of het apparaat in de goede staat verkeert. Controleer of de bevestigingen goed zijn aangedraaid, of er geen brandstof lekt en of geen enkel onderdeel beschadigd is. Vervang alle eventueel beschadigde onderdelen.
- Dit apparaat is alleen bedoeld voor gebruik in de buitenlucht gezien de gevaarlijke uitlaatgassen.

SPECIFIEKE VEILIGHEIDSVOORSCHRIFTEN

- Houd de handgreep van de blazer altijd met uw rechterhand vast. Meer informatie vindt u in de sectie "Gebruik" van deze handleiding.
- Draag een gehoorbescherming om het gevaar voor gehoorverlies te beperken vanwege het geluidsdruk niveau van de machine.

Nederlands

SPECIFIEKE VEILIGHEIDSVOORSCHRIFTEN

- Zet de motor uit voordat u accessoires monteert of verwijdert om het gevaar voor lichamelijk letsel te beperken door aanraking met bewegende onderdelen. Trek altijd eerst de kabel van de bougie los voordat u iets gaat onderhouden of een bewegend onderdeel wilt aanraken.
- Richt het mondstuk van de bladblazer nooit op mensen of huisdieren.
- Start de machine nooit op als de vereiste accessoires niet zijn geïnstalleerd. Kijk altijd eerst of de buis en het mondstuk zijn gemonteerd.

SYMBOLEN

Sommige van de onderstaande symbolen kunnen op uw apparaat voorkomen. Leer deze symbolen kennen en onthoud hun betekenis. Als u deze symbolen op de juiste manier interpreteert, kunt u het apparaat veiliger en doeltreffender gebruiken.

| SYMBOOL | NAAM | OMSCHRIJVING / VERKLARING |
|---------|---|--|
| | Waarschuwing | Geeft de voorzorgsmaatregelen aan die u moet nemen voor uw veiligheid. |
| | Lees de gebruikershandleiding zorgvuldig door | Om gevaar voor lichamelijk letsel te verminderen dient u deze gebruikshandleiding absoluut goed door te lezen en te begrijpen voordat u het apparaat gaat gebruiken. |
| | Draag oogbescherming en gehoorbescherming | Draag oogbescherming en gehoorbescherming als u dit apparaat gebruikt. |
| | Lang haar | Zorg dat lange haren niet in de luchtinlaten worden meegetrokken |
| | Hete oppervlakken | Vermijd aanraking van hete oppervlakken om gevaar voor lichamelijk letsel te beperken. |
| | Deksel van de ombouw | Start het apparaat niet op als het deksel van de ombouw niet goed dicht zit. |
| | Wijde kleding | Draag geen wijde kleding om te voorkomen dat deze in de luchtinlaten worden gezogen. |
| | | Meng brandstof en motorolie volgens de aangegeven verhouding. |

De volgende symbolen (en de bijbehorende namen) drukken de verschillende risiconiveaus uit die verband houden met het gebruik van dit apparaat.

| SYMBOOL | NAAM | BETEKENIS |
|---------|---------------------|--|
| | GEVAAR | Geeft een onmiddellijke gevaarlijke situatie aan die de dood of ernstig lichamelijk letsel kan veroorzaken indien de situatie niet vermeden wordt. |
| | WAARSCHUWING | Geeft een potentieel gevaarlijke situatie aan die ernstig lichamelijk letsel kan veroorzaken indien de situatie niet vermeden wordt. |
| | LET OP | Geeft een potentieel gevaarlijke situatie aan die licht tot matig lichamelijk letsel kan veroorzaken indien de situatie niet vermeden wordt. |
| | LET OP | (Zonder veiligheidssymbool.) Geeft een situatie aan die materiële schade kan veroorzaken. |

Nederlands

REPARATIES

Onderhoud vereist grote zorg en een degelijke kennis van het apparaat: het moet daarom door een vakbekwame persoon worden uitgevoerd. Voor reparaties raden wij u aan het gereedschap naar het dichtstbijzijnde **ERKENDE SERVICECENTRUM** te brengen. Gebruik bij vervanging van onderdelen uitsluitend originele delen.



WAARSCHUWING

Gebruik dit apparaat niet voordat u deze handleiding geheel gelezen en begrepen hebt. Bewaar deze gebruikershandleiding zorgvuldig en sla dit document regelmatig op om het apparaat onder geheel veilige omstandigheden te kunnen blijven gebruiken en om eventuele andere gebruikers te informeren.

BEWAAR DEZE HANDLEIDING.

KENMERKEN

PRODUCTGEGEVENS

| | |
|---|------------------------|
| Gewicht | 6,9 kg |
| Cilinderinhoud | 25,4 cm ³ |
| Luchtsnelheid | 290 km/h |
| Luchtdebiet | 12 m ³ /min |
| Geluidsvermogensniveau | 104 dB(A) |
| Geluidsdrukniveau | 93 dB(A) |
| Max. motorvermogen | 0,90 kW |
| Max. motortoerental | 8500 t.p.m. |
| Stationair motortoerental | 2800 ~ 3800 t.p.m. |
| Brandstofverbruik bij maximum toerental | 0,55 l/h |
| Inhoud brandstoftank | 0,45 l |
| Trillingsniveau: | |
| - Hoofdhandgreep | 1,95 m/s ² |
| - Volledig gereedschap | 0,26 m/s ² |

VERKLARING

1. Blaasmond
2. Tussenbuis
3. Gebogen buis
4. Flexibele buis
5. Bevestigingsstuk
6. Schroef
7. Bedieningshandvat
8. Motor
9. Draaggordel
10. Sleuven voor het afstellen van de lengte van de draaggordel

11. Aan/uit-schakelaar
12. Gashendel
13. Vermogensregelaar
14. Riem
15. Buisstuk voor bedieningshandvat
16. Chokehendel
17. Kabel van het bedieningshandvat
18. Aanzuigpompbal
19. Handgreep van startkabel
20. Schroef
21. Deksel van het luchtfiltervak
22. Luchtfilter
23. Knop op het deksel van het luchtfiltervak

MONTAGE

UITPAKKEN

- Haal het apparaat en het toebehoren voorzichtig uit de doos. Controleer of u alle elementen die op de paklijst vermeld staan ook werkelijk aantreft.
- Kijk het apparaat zorgvuldig na om te controleren of er geen onderdelen gebroken of beschadigd zijn tijdens het transport.
- Gooi de verpakking niet weg voordat u het gereedschap zorgvuldig hebt gecontroleerd en met succes hebt kunnen gebruiken.



WAARSCHUWING

Mocht er een onderdeel ontbreken, gebruik het apparaat dan niet voordat u het betreffende onderdeel heeft gekregen. Niet-naleving van dit voorschrift kan ernstig lichamelijk letsel veroorzaken.

Opmerking: Lees het etiket over het brandstofmengsel dat op het apparaat geplakt, verwijder het en berg het bij de gebruikshandleiding op.



WAARSCHUWING

Zet de motor uit en maak de bougiekabel los voordat accessoires monteert, instellingen gaat veranderen of een onderhoudstaak gaat uitvoeren, en als u het apparaat niet gebruikt. Niet-naleving van dit voorschrift kan ernstig lichamelijk letsel veroorzaken.

BLAASBUIZEN MONTEREN (afb. 2)



LET OP

Stel de lengte van de draaggordel af alvorens u de bladblazer aanzet om gevaar voor ernstig lichamelijk letsel te voorkomen.

Nederlands

MONTAGE

DRAAGGORDEL AFSTELLEN

Voordat u de bladblazer start, dient u de draaggordel zo af te stellen dat u een comfortabele werkpositie hebt.

De riemen van de draaggordel afstellen

- De bladblazer moet volledig gemonteerd zijn en klaar zijn voor gebruik voordat u de draaggordel gaat afstellen. Steek een arm door een riem van de draaggordel en stel deze bij op de schouder. Doe hetzelfde met de andere arm.
- U kunt de lengte van de draaggordel eenvoudig afstellen door de bovenste lus van de draaggordel in de sleuf te steken die overeenkomt met de lengte die het beste bij u past.
- Trek de draaggordel strakker aan door aan de riemen te trekken of maak hem losser door elke riem te ontspannen, zodat u een comfortabele werkpositie hebt.

De gordelriem afstellen

- Zet elke riem zoveel vaster of losser dat u een comfortabele werkpositie krijgt.

BEDIENING



WAARSCHUWING

Benzine is een uiterst ontvlambare en explosieve stof. Een brand of explosie die door benzine is ontstaan kan ernstig lichamelijk letsel veroorzaken.

BRANDSTOF MENGEN

- Dit apparaat is voorzien van een tweetaktmotor die werkt op een mengsel van benzine en synthetische tweetaktolie. Meng vooraf ongelode benzine en tweetaktolie voor motoren in een schone container die goedgekeurd is voor benzine.
- De motor werkt op loodvrije autobenzine met een octaan gehalte van 87 [(R+M)/2] of meer.
- Gebruik geen mengsmering zoals die bij benzinstations wordt verkocht voor motoren, brommers, enz.
- Gebruik uitsluitend synthetische tweetaktolie. Gebruik geen motorolie voor auto's of tweetaktolie voor buitenboordmotoren.
- Meng 2% synthetische tweetaktolie in de benzine. U krijgt zo een mengverhouding van 50:1.
- Zorg dat de brandstof goed met de olie is vermengd voordat u de tank bijvult.
- Meng kleine hoeveelheden. Meng niet meer dan binnen een periode van 30 dagen kan worden

verbruikt. Wij raden u aan om een synthetische tweetaktolie te gebruiken die een brandstof-stabilisator bevat.



TANK BIJVULLEN

- Maak de omgeving van de tankdop schoon om te voorkomen dat de brandstof vervuild raakt.
- Draai de brandstofdop voorzichtig open om de druk te verminderen en om te voorkomen dat er brandstof langs de dop ontsnapt.
- Giet voorzichtig en zonder morsen het brandstofmengsel in de tank. Reinig de afdichting en controleer de goede staat ervan voordat u de dop terugplaatst.
- Plaats de brandstofdop meteen terug op de tank en draai deze handvast. Veeg eventueel gemorste brandstof af. Loop minstens 9 m weg van de plek waar u de brandstoftank hebt bijgevoerd voordat u de motor start.

Opmerking: Het is normaal dat er rook vrijkomt als de motor voor de eerste keer wordt gestart.



WAARSCHUWING

Zet de motor altijd uit voordat u de tank gaat bijvullen. Vul de tank van een apparaat nooit als de motor aan staat of nog heet is. Loop minstens 9 m weg van de plek waar u de brandstoftank hebt bijgevoerd voordat u de motor start. Rook niet!



| | | | | |
|---------|---|--------|---|--------|
| 1 liter | + | 20 ml | = | } 50:1 |
| 2 liter | + | 40 ml | = | |
| 3 liter | + | 60 ml | = | |
| 4 liter | + | 80 ml | = | |
| 5 liter | + | 100 ml | = | |

AAN- EN UITZETTEN (afb. 3)

Het apparaat wordt niet op dezelfde manier gestart wanneer de motor koud of warm is.

EEN KOUDE MOTOR STARTEN

- Plaats de bladblazer plat op een ondergrond zonder obstakels. Zet de schakelaar (11) in de AAN-stand "I".
- Zet de vermogensregelaar (13) in de stationaire stand. Raak de gashendel (12) of de vermogensregelaar niet aan tijdens het starten.
- Druk 4 maal op de aanzuigpompbal (18).

Nederlands

BEDIENING

- Zet de chokehendel (16) in de stand die wordt aangegeven in afbeelding 3 (a).
- Trek aan de handgreep van de startkabel (19) totdat de motor aanspringt.
- Laat de motor gedurende 15 seconden draaien en druk daarna op de gashendel om het werk te beginnen.

EEN WARME MOTOR STARTEN

- Zet de schakelaar (11) in de AAN-stand "I".
- Zet de vermogensregelaar (13) in de stationaire stand. Raak de gashendel (12) of de vermogensregelaar niet aan tijdens het starten.
- Zet de chokehendel (16) in de stand die wordt aangegeven in afbeelding 3 (b).
- Trek aan het startkoord tot de motor start.

MOTOR UITZETTEN

Laat de gashendel los en plaats de schakelaar (11) in de UIT-stand "O".

BLADBLAZER AFDOEN

- Haal de riemen van de draaggordel van uw schouders en laat ze langs uw armen naar beneden glijden.
- Pak de riemen vast en zet de bladblazer op de grond.



WAARSCHUWING

Laat uw waakzaamheid niet verslappen als u eenmaal vertrouwd bent geraakt met de machine. Vergeet niet dat één seconde onoplettendheid voldoende is om ernstig letsel te veroorzaken.

GEBRUIK VAN DE BLADBLAZER



WAARSCHUWING

Draag oogbescherming en gehoorbescherming als u de machine gebruikt.



WAARSCHUWING

Houd de bladblazer altijd weg bij uw lichaam. U kunt ernstige brandwonden en/of lichamelijk letsel oplopen door aanraking met de motorcarter.

- Steek een arm door een riem van de draaggordel en stel deze bij op de schouder. Doe hetzelfde met de andere arm. Stel de riemen zo af dat u een comfortabele werkpositie krijgt. Lees de aanwijzingen in de sectie "Draaggordel afstellen". Haal de bladblazer van uw rug om de machine aan te zetten.
- Zet de bladblazer aan. Raadpleeg de sectie "Aan- en uitzetten".
- Plaats de bladblazer terug op uw rug. De buizen en het mondstuk moeten zich aan de rechterkant van uw lichaam bevinden.

- Om te voorkomen dat u het vuil verspreidt dient u de blazer op de zijkanen van een vuilhoop te richten. Richt de straal nooit recht op het midden van een vuilhoop.
- Werk liever niet met meerdere apparaten tegelijk om de geluidshinder te beperken.
- Gebruik de blazer met een vermogen dat toereikend is voor het werk dat u wilt doen en zet de machine nooit te hard.
- Inspecteer altijd de machine voordat u hem gaat gebruiken en kijk vooral naar de uitlaat, de luchtinlaten en het luchtfilter.
- Haal het op de grond vastgeplakte vuil eerst los met een hark of een bezem voordat u de blazer gaat gebruiken. Als de omgeving erg stoffig is, sproeit u eerst wat water als dat mogelijk is.
- Kijk of er in de buurt waar u met de bladblazer gaat werken geen kinderen, dieren, open vensters of net gewassen auto's zijn.
- Zet een mondstuk op de hoofdbuis zodat de luchtstraal zo dicht mogelijk bij de grond komt.
- RUIJ DE PLEK OP die u met de blazer hebt schoongemaakt. Breng het afval naar een daarvoor bestemde plaats.

VERMOGENSREGELAAR (afb. 3)

Met behulp van de vermogensregelaar (13) kunt u de bladblazer op een constant vermogen laten werken, zonder dat u uw vinger op de gashendel (12) hoeft te houden.

Zo selecteert u een constante snelheid:

- Druk de vermogensregelaar naar beneden totdat u de gewenste motorsnelheid bereikt. De motor blijft precies op dit toerental draaien gedurende de gehele tijd dat u de machine gebruikt.
- Om de snelheidsregelaar volledig uit te schakelen, drukt u de hendel naar boven en zet u hem terug in de beginstand.

ONDERHOUD



WAARSCHUWING

Gebruik bij vervanging van onderdelen uitsluitend originele Ryobi onderdelen. Het gebruik van andere onderdelen kan gevaar opleveren of uw apparaat beschadigen.



WAARSCHUWING

Draag altijd een veiligheidsbril of een beschermbril met zijschotjes wanneer u met het apparaat werkt, vooral in een stoffige omgeving. Draag ook een gelaatsmasker of een stofmasker als er bij de werkzaamheden stofdeeltjes vrijkomen.

Nederlands

ONDERHOUD



WAARSCHUWING

Ga als volgt te werk als u de hogedrukreiniger wilt controleren, schoonmaken of onderhouden: zet de motor uit, wacht tot alle bewegende onderdelen tot stilstand zijn gekomen, trek de bougiekabel los en zorg dat de kabel uit de buurt van de bougie blijft. Het niet opvolgen van deze aanwijzingen kan resulteren in ernstig lichamelijk letsel of grote materiële schade.

ALGEMEEN ONDERHOUD

Gebruik geen oplosmiddelen om kunststof onderdelen te reinigen. De meeste kunststoffen kunnen worden beschadigd door de in de handel verkrijgbare oplosmiddelen. Gebruik een schone doek om vervuiling, stof, olie, vet e.d. te verwijderen.



WAARSCHUWING

Laat de kunststof delen nooit in aanraking komen met remvloeistof, benzine, petroleumproducten, kruipolie, enz. Deze producten bevatten namelijk chemicaliën die de kunststof kunnen beschadigen, broos maken of aantasten.

LUCHTFILTER VERVANGEN EN REINIGEN (afb. 4)

Een verstopt luchtfilter kan leiden tot problemen bij het starten, verminderde prestaties en een kortere levensduur van de motor. **Controleer de toestand van het luchtfilter en maak het schoon elke 8 bedrijfsuren.**

Voor optimale prestaties moet het luchtfilter minstens éénmaal per jaar worden vervangen.

Ga als volgt te werk om het luchtfilter (22) te reinigen:

- Draai de knop (23) los op het deksel van het luchtfiltervak.
- Haal het deksel (21) van het luchtfiltervak.
- Til het filter voorzichtig op aan de rand en haal het eruit.
- Reinig het luchtfilter met warm zeepwater.
- Spoel het af en maak het droog.
- Plaats het luchtfilter zodra het goed droog is.

Opmerking: Zorg dat het filter op de juiste wijze in het vak is geplaatst. Als het niet goed op zijn plaats wordt teruggezet, kan er stof in de motor komen waardoor deze vroegtijdig kan verslijten.

- Plaats het deksel terug op het luchtfiltervak.
- Draai de knop van het deksel stevig vast.

VONKENVANGER

De uitlaat is uitgerust met een vonkenvangrooster.

Na een lange gebruiksperiode kan dit rooster verstopt raken en moet dan door een erkend Ryobi servicecentrum worden vervangen.



WAARSCHUWING

Gebruik de bladblazer nooit als de vonkenvanger niet is geïnstalleerd. Niet naleving van dit voorschrift kan ernstig lichamelijk letsel veroorzaken.

UITLAATOPENING EN UITLAAT REINIGEN

Afhankelijk van de soort brandstof die wordt gebruikt, de soort en de hoeveelheid olie die wordt gebruikt en/of de gebruiksomstandigheden kunnen de uitlaatopening en de uitlaat verstopt raken door overmatige koolaanslag. Als u merkt dat de bladblazer minder vermogen heeft, moet u de uitlaatopening en de uitlaat laten controleren door een vakbekwaam persoon. Na verwijdering van de overmatige koolaanslag krijgt de bladblazer zijn oorspronkelijk vermogen weer terug.

DOP VAN DE BRANDSTOFTANK



WAARSCHUWING

Een lekkende tankdop levert brandgevaar op en moet onmiddellijk worden vervangen. Niet naleving van dit voorschrift kan ernstig lichamelijk letsel veroorzaken.

De tankdop bevat een filter en terugslagklep die allebei niet meer kunnen worden gerepareerd. Een verstopt filter maakt dat de motor niet goed werkt.

Indien de motor beter werkt als de tankdop iets wordt losgedraaid, bestaat de mogelijkheid dat de terugslagklep defect is of dat het filter verstopt is. Vervang de tankdop zonodig door een nieuwe.

BOUGIE

De motor werkt met een bougie van het type Champion RCJ-6Y met een elektrodenafstand van 0,63 mm. Gebruik uitsluitend het aanbevolen model en vervang de bougie éénmaal per jaar.



WAARSCHUWING

Zorg dat u geen kortsluiting veroorzaakt met de bougiekabel: dit zou het apparaat ernstig kunnen beschadigen.

OPSLAG (VOOR 1 MAAND OF LANGER)

- Giet alle overgebleven brandstof terug in een jerrycan die bestemd is voor gebruik met benzine. Laat de motor draaien tot hij vanzelf stopt.
- Maak de bladblazer zorgvuldig schoon. Bewaar hem op een goed ventilerende plaats, buiten bereik van kinderen. Leg het apparaat niet in de buurt van corrosieve stoffen zoals chemicaliën voor de tuin of strooizout.

Nederlands

ONDERHOUD

- Neem de plaatselijke regelgeving in acht voor het veilig opslaan en hanteren van benzine. Eventueel overgebleven brandstof kunt u voor een andere machine gebruiken dat is uitgerust met een tweetaktmotor.

PROBLEMEN OPLOSSEN

NEEM PAS CONTACT OP MET UW ERKENDE RYOBI SERVICECENTRUM ALS U ER NIET IN SLAGT OM UW PROBLEEM OP ONDERSTAANDE MANIER OP TE LOSSEN.

| PROBLEEM | OORZAAK | OPLOSSING |
|-----------------------------|---|--|
| De motor wil niet starten. | De brandstoftank is leeg. De bougie is niet goed aangesloten of vervuild. De bougie is defect (de isolator is gebarsten of de elektroden zijn gebroken). De bougiekabel is kortgesloten, onderbroken of niet aangesloten. De ontsteking werkt niet. | Vul de brandstoftank bij. Vervang de bougie. Vervang de bougie. Vervang de bougiekabel of sluit de kabel goed aan. Neem contact op met uw servicecentrum. |
| De motor start moeilijk. | Er zit water in de benzine of het brandstofmengsel is verschaald. Er zit te veel olie in het brandstofmengsel. De motor is gesmoord of verzopen. Te zwakke vonkvorming bij de bougie. | Tap het systeem af en vul de tank met schone brandstof. Tap het systeem af en vul de tank met een mengsel van olie en benzine, volgens de voorgeschreven verhouding. Verander de stand van de choke. Neem contact op met uw servicecentrum. |
| De motor heeft geen kracht. | Het luchtfilter is verstopt. | Reinig of vervang het luchtfilter. |
| De motor is oververhit. | Er zit niet genoeg olie in het brandstofmengsel. | Meng de brandstof en volg hiervoor de aanwijzingen van de sectie "Brandstof mengen". |

ALLMÄNNA SÄKERHETSFÖRESKRIFTER



VARNING

KOM IHÅG ATT LÄSA OCH TÄNKA IGENOM ALLA ANVISNINGARNA. Underlåtenhet att respektera dessa föreskrifter kan leda till olyckor som brand, elektriska stötar och/eller allvarliga kroppsskador.

SPARA DESSA FÖRESKRIFTER.

- Låt inte barn eller oerfarna personer använda detta verktyg.
- Starta aldrig motorn i ett stängt eller ovädrat rum, för avgaserna kan vara dödliga.
- Använd skyddsglasögon och öronskydd då du använder detta verktyg.
- Håll barn, besökare och husdjur på minst 15 m avstånd från den plats där du arbetar.
- Ha långa och tjocka långbyxor, stövlar och handskar. Ha inte lösa kläder, shorts eller smycken och arbeta aldrig barfota.
- För att begränsa riskerna för skador, använd aldrig lösa kläder, halsduk, halsband, kedjor, etc., för de kan fastna i de rörliga delarna.
- Om du har långt hår bör du binda upp det ovanför axelhöjd, för att hindra att det fastnar i rörliga delar.
- Använd inte verktyget om du är trött eller sjuk, påverkad av alkohol eller droger eller om du tar mediciner.
- Använd inte verktyget om det inte är tillräckligt ljust för att arbeta.
- Håll dig på behörigt avstånd från de rörliga delarna och rör aldrig vid ytor som blir heta under användningen.
- Använd en skyddsmask som filtrerar mikroskopiska partiklar, om arbetet alstrar damm, för att undvika risker för att andas in skadligt damm.
- Städa arbetsområdet innan du sätter i gång verktyget. Ta bort stenar, glasbitar, spikar, metallvajrar, rep och andra föremål som kan slungas ut eller fastna i verktyget.
- Se till att du alltid håller balansen. Stå stadigt på båda benen och sträck inte ut armen för långt. Annars kan du falla eller röra vid brännheta delar.
- Använd inte detta verktyg om gnistgallret inte är på sin plats. Gnistgallret befinner sig på insidan av avgasröret.
- Låt verktyget kylas av innan du ställer undan det.
- Innan du transporterar detta verktyg i ett fordon ska du tömma bensintanken och fästa verktyget så att det inte rör sig under transporten.
- Hantera bränslet försiktigt, för att minska riskerna för brand och brännskador. Det är fråga om ett ytterst lättanvändligt ämne.

- Rök inte då du hanterar bränslet.
- Blanda till och förvara bränslet i en dunk som är avsedd för bensen.
- Blanda till och håll i bränslet ute i friska luften, långt från gnistor och öppen eld.
- Placera ditt verktyg på en bar yta, stanna motorn och låt den kylas av innan du fyller på bränsle i tanken.
- Skruva långsamt loss tanklocket för att låta trycket sjunka och för att undvika att bränsle sprids ut kring locket.
- Skruva stadigt fast tanklocket efter påfyllningen.
- Torka omsorgsfullt av verktyget om du har spillt ut bränsle. Avlägsna dig minst 9 m från den plats där du fyllde bränsletanken, innan du startar motorn.
- Försök aldrig bränna upp utspillt bränsle.
- Använd endast originaldelar vid byte av komponenter och tillbehör. Användning av andra delar kan innebära fara eller skada apparaten.
- Sköt väl om verktyget enligt instruktionerna i avsnittet "Underhåll" i denna bruksanvisning.
- Kontrollera verktygets skick före varje användning. Kontrollera att fästdonen är stadigt åtdragna, att det inte finns bränsleläckor och att ingen del är skadad. Byt alltid ut skadade komponenter.
- Detta verktyg har konstruerats för att användas endast utomhus, eftersom det avger farliga avgaser.







SPECIFIKA SÄKERHETSFÖRESKRIFTER

- Håll alltid i lövblåsens handtag med den högra handen. Se avsnittet "Användning" i denna bruksanvisning för ytterligare information.
- Använd hörselskydd för att begränsa riskerna för nedsatt hörsel på grund av maskinens ljudnivå.
- Stanna motorn innan du monterar eller tar bort tillbehör, för att begränsa riskerna för skador som vållas av kontakt med rörliga delar. Koppla alltid ur tändstiftskabeln innan du utför underhållsarbeten eller ingrepp i en rörlig del.
- Rikta inte blåsens munstycke mot personer eller djur.
- Sätt aldrig i gång blåsen om de nödvändiga tillbehören inte är monterade. Kontrollera alltid att röret och munstycket är monterade.



Svenska

SYMBOLER

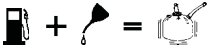
Vissa av nedanstående symboler kan finnas på ditt verktyg. Lär dig känna dem och memorera deras betydelse. Genom en korrekt tolkning av dessa symboler kan du använda verktyget med större säkerhet och på rätt sätt.

| SYMBOL | NAMN | BETECKNING / FÖRKLARING |
|---|-------------------------------------|--|
|  | Varning | Anger försiktighetsåtgärder som bör vidtas för din säkerhet. |
|  | Läs noga igenom bruksanvisningen | För att minska riskerna för personskador, är det nödvändigt att läsa och förstå denna bruksanvisning innan du börjar använda maskinen. |
|  | Använd skyddsglasögon och öronskydd | Använd skyddsglasögon och öronskydd då du använder denna maskin. |
|  | Långt hår | Se alltid till att långt hår inte fastnar i luftinloppen. |
|  | Heta ytor | Undvik kontakt med heta ytor, för att begränsa riskerna för skador. |
|  | Lucka i kåpan | Sätt inte i gång verktyget om luckan i kåpan inte är ordentligt stängd. |
|  | Lösa kläder | Använd inte lösa kläder, för att undvika att de sugts in i luftinloppen. |
|  | | Blanda bensin och motorolja i den angivna proportionen. |

Följande symboler och de tillhörande namnen förklarar de olika risknivåerna som är förknippade med användningen av detta verktyg.

| SYMBOL | NAMN | BETYDELSE |
|--|----------------|--|
|  | FARA | Anger en omedelbar fara, som kan leda till dödsfall eller allvarliga skador, om den inte undviks. |
|  | VARNING | Anger en potentiell fara, som kan leda till dödsfall eller allvarliga skador om den inte undviks. |
|  | VARNING | Anger en potentiell fara, som kan förorsaka smärre eller måttliga personskador, om den inte undviks. |
| | VARNING | (Utan säkerhetssymbol) Anger en situation som kan förorsaka materiella skador. |

Svenska

REPARATIONER

Underhållet kräver stor omsorg och en god kännedom om verktyget: Det måste utföras av en kompetent yrkesman. När verktyget behöver repareras, rekommenderar vi att du kontaktar en **AUKTORISERAD SERVICEVERKSTAD**. Endast identiska originaldelar får användas vid byte.



VARNING

Försök inte använda verktyget innan du har läst igenom hela bruksanvisningen och förstått den. Spara denna bruksanvisning och slå upp information i den med jämna mellanrum för att arbeta i trygghet och lämna även information till andra eventuella användare.

SPARA DESSA FÖRESKRIFTER.

TEKNISKA DATA

PRODUKTDATA

| | |
|--|------------------------|
| Vikt | 6,9 kg |
| Cylindervolym | 25,4 cm ³ |
| Luftens hastighet | 290 km/h |
| Luftström | 12 m ³ /min |
| Akustisk effektivnivå | 104 dB(A) |
| Akustisk trycknivå | 93 dB(A) |
| Motorns max. effekt | 0,90 kW |
| Maximal rotationshastighet för motorn | 8500 v/min |
| Motorns varvtal vid tomgång | 2800 ~ 3800 v/min |
| Bränsleförbrukning vid maximal hastighet | 0,55 l/h |
| Tankvolym | 0,45 l |
| Vibrationsnivå | |
| - Huvudhandtag | 1,95 m/s ² |
| - Kompletet verktyg | 0,26 m/s ² |

BESKRIVNING

1. Blåsmunstycke
2. Mellanrör
3. Vinkelrör
4. Slang
5. Fäste
6. Skruv
7. Kontrollhandtag
8. Motor
9. Sele
10. Öppningar för justering av selens längd
11. Strömbrytare på / av
12. Avtryckare
13. Effektvariator
14. Bälte
15. Rör för fastsättning av kontrollhandtaget
16. Chokespak

17. Kontrollhandtagets kabel
18. Flödare
19. Starthandtag
20. Skruv
21. Lock till luftfiltrets fack
22. Luftfilter
23. Knapp på locket till luftfiltrets fack

MONTERING

UPPACKNING

- Ta varsamt ut verktyget och tillbehören ur emballaget. Kontrollera att alla komponenter på listan över tillbehör finns med.
- Granska verktyget omsorgsfullt för att vara säker på att ingenting har gått sönder eller skadats under transporten.
- Kasta inte bort emballaget förrän du har granskat verktyget noggrant och kontrollerat att det fungerar normalt.



VARNING

Om en del fattas ska du inte försöka använda verktyget utan att ha skaffat delen i fråga. Underlåtenhet att följa denna föreskrift kan försäkra allvarliga kroppsskador.

Anmärkning: Läs dekalen som gäller bränsleblandningen, ta sedan bort den och förvara den med bruksanvisningen.



VARNING

Stanna motorn och koppla ur tändstiftskabeln innan du monterar tillbehör, utför inställningar eller underhållsarbeten samt då du inte använder verktyget. Underlåtenhet att följa denna föreskrift kan försäkra allvarliga kroppsskador.

MONTERING AV LÖVBLÄSENS RÖR (Fig. 2)



PÅMINNELSE

Justera selens längd innan du sätter i gång lövblåsen, för att undvika risk för allvarliga kroppsskador.

INSTÄLLNING AV SELEN

Innan du sätter i gång lövblåsen skall du ställa in selens axelremmar och bälte, så att du kan arbeta bekvämt.

Justering av axelremmarna

- Din lövblås skall vara helt monterad och klar att användas innan du ställer in selen. För en arm i en av selens axelremmar och justera den på axeln. Gör på samma sätt med den andra armen.

MONTERING

- Du kan enkelt justera selens längd genom att föra den övre slingan av selen i öppningen som motsvarar den längd som passar dig bäst.
- Dra åt selen genom att dra i axelremmarna eller lossa den genom att slacka på remmarna, så att du kan arbeta bekvämt.

Inställning av bältet

- Spänn åt eller lossa bältet tills du uppnår en bekväm arbetsställning.

ANVÄNDNING



VARNING

Bensin är ett ytterst lättantändligt och explosivt ämne. En brand eller explosion som förorsakats av bensin medför risker för allvarliga brännskador.

TILLBLANDNING AV BRÄNSLE

- Verktöget fungerar med en tvåtaktsmotor som kräver en blandning av bensin och syntetisk tvåtaktsolja. Blanda den blyfria bensinen och den syntetiska tvåtaktsoljan i ett rent kärl som typgodkänt för att innehålla bensin.
- Motorn fungerar med blyfri bensin avsedd för bilar, med ett oktantalvärde på 87 ((R+M)/2) eller mer.
- Använd inte blandningar av bensin och olja som säljs på bensinstationer, i synnerhet blandningar för motorcyklar, mopeder, etc.
- Använd endast syntetisk tvåtaktsolja. Använd inte motorolja för bilar eller tvåtaktsolja för utombordare.
- Blanda 2% syntetisk tvåtaktsolja i bensinen. Du erhåller då ett förhållande på 50:1.
- Blanda bränslet väl före varje påfyllning i tanken.
- Blanda i små kvantiteter. Blanda inte större kvantiteter än som kan användas under en 30-dagarsperiod. Vi rekommenderar användning av en syntetisk tvåtaktsolja som innehåller en bränslestabilisator.



PÅFYLLNING I TANKEN

- Rengör tanken runt locket, för att undvika kontaminering av bränslet.
- Skruva långsamt loss tanklocket för att låta trycket sjunka och för att undvika att bränsle sprids ut kring locket.

- Håll försiktigt in bränsleblandningen i tanken och se till att du inte spiller. Rengör packningen och kontrollera att den är i gott skick innan du skruvar på locket igen.
- Sätt omedelbart på tanklocket och dra stadigt åt det. Glöm inte att torka upp alla spår av utspillt bränsle. Avlägsna dig minst 9 m från den plats där du fyllde bränsletanken, innan du startar motorn.

Anmärkning: Det är normalt att rök frigörs ur motorn vid den första användningen och ibland även senare.



VARNING

Stanna alltid motorn innan du fyller på bränsle i tanken. Fyll aldrig på verktygets bränsletank när motorn är i gång eller när den fortfarande är varm. Avlägsna dig minst 9 m från den plats där du fyllde bränsletanken, innan du startar motorn. Rök inte !



| | | | | |
|---------|---|--------|---|--------|
| 1 liter | + | 20 ml | = | } 50:1 |
| 2 liter | + | 40 ml | = | |
| 3 liter | + | 60 ml | = | |
| 4 liter | + | 80 ml | = | |
| 5 liter | + | 100 ml | = | |

IGÅNGSÄTTNING OCH AVSTÄNGNING (Fig. 3)

Verktöget startas inte på samma sätt med kall eller varm motor.

START MED KALL MOTOR

- Placera lövblåsen platt på en bar yta. Sätt strömbrytaren (11) i läget "I" (PÅ).
- Kontrollera att effektvariatorn (13) är i tomgångsläge. Manövrera inte gasreglaget (12) eller effektvariatorn under starten.
- Pumpa med flödaren (18) 4 gånger.
- Placera chokespaken (16) i det läge som visas i fig. 3 (a).
- Dra i starthandtaget (19) ända tills motorn startar.
- Låt motorn gå i 15 sekunder och tryck sedan på gasreglaget för att börja arbeta.

START MED VARM MOTOR

- Sätt strömbrytaren (11) i läget "I" (PÅ).
- Kontrollera att effektvariatorn (13) är i tomgångsläge. Manövrera inte gasreglaget (12) eller effektvariatorn under starten.
- Placera chokespaken (16) i det lägs som visas i fig. 3 (b).

Svenska

ANVÄNDNING

- Dra i starthandtaget (19) ända tills motorn startar.

STÅNG AV MASKINEN SÅ HÄR

Släpp avtryckaren och placera strömbrytaren (16) i läget "O" (AV).

TA AV DIG LÖVBLÅSEN SÅ HÄR

- Ta bort selens remmar från axlarna och låt dem glida ner längs armarna.
- Greppa remmarna och placera lövblåsen på marken.



VARNING

Fortsätt att vara på din vakt även när du blivit van vid maskinen. Glöm inte att om du är uppmärksam bara bråkdelen av en sekund kan du skada dig allvarigt.

ANVÄNDNING AV LÖVBLÅSEN

- För en arm i en av selens remmar och justera den på axeln. Gör på samma sätt med den andra armen. Justera remmarna så att du kan arbeta i en bekväm ställning. Se föreskrifterna i avsnittet "Inställning av selen". Ta sedan bort blåsen för att sätta i gång.
- Sätt i gång lövblåsen. Se avsnittet "Igångsättning och avstängning".
- Sätt åter lövblåsen på ryggen. Rören och blåsmunstycket ska vara på din högra sida.
- För att undvika att sprida ut avfall kan du rikta lövblåsens munstycke mot de yttre kanterna av en avfallshög. Blås aldrig direkt mot mitten av en avfallshög.
- Använd inte flera apparater på samma gång, för att begränsa ljudvolymen.
- Använd lövblåsen med en effekt som räcker till för det aktuella arbetet, men undvik att använda onödigt hög effekt.
- Inspektera blåsen före varje användning, i synnerhet avgassystemet, luftinloppen och luftfiltret.
- Ta loss avfallet från marken med en kratta eller en kvast innan du använder lövblåsen. Om området är mycket dammigt, fukta det en aning i förväg, om det är möjligt.
- Kontrollera att det inte finns barn, djur, öppna fönster eller nytvättade bilar i området där du ämnar använda lövblåsen.
- Använd ett munstycke förutom rören, så att luftstrålen avleds nära marken.
- RENGÖR området efter att du använt lövblåsen. Kasta bort avfallet på lämpligt sätt.

EFFEKTARIATOR (Fig. 3)

Tack vare effektvariatorn (13) kan du använda blåsen

med konstant effekt utan att behöva hålla fingret på avtryckaren (12).

Välj en konstant hastighet så här:

- Tryck effektvariatorn nedåt ända tills du når önskad motorhastighet. Motorn fortsätter att gå i samma hastighet under hela tiden du använder blåsen.
- För att frikoppla effektvariatorn trycker du spaken helt uppåt, tillbaka till dess utgångsläge.



VARNING

Använd skyddsglasögon och öronskydd då du använder denna maskin.



VARNING

Undvik all kontakt med heta ytor på lövblåsen. Underlåtenhet att följa denna föreskrift kan förorsaka allvariga kroppsskador.

UNDERHÅLL



VARNING

Endast identiska originaldelar från Ryobi får användas vid byte. Användning av andra delar kan innebära en fara eller skada apparaten.



VARNING

Använd alltid säkerhetsglasögon eller skyddsglasögon försedda med sidoskydd vid arbete med din lövblås, i synnerhet om arbetsområdet är dammigt. Om arbetet alstrar damm bör du dessutom använda ett ansiktsskydd eller en skyddsmask.



VARNING

Innan du inspekterar, rengör eller utför ett underhållsarbete på maskinen bör du stanna motorn, vänta att alla rörliga delar stannat samt koppla ur matarkabeln till tändstiftet och avlägga den från tändstiftet. Underlåtenhet att följa dessa föreskrifter kan förorsaka allvariga kroppsskador eller stora materiella skador.

ALLMÄNT UNDERHÅLL

Använd inte lösningsmedel för att rengöra plastdelar. Flertalet plaster kan skadas vid användning av vissa lösningsmedel som säljs i affärerna. Använd en ren tygtrasa för att torka bort smuts, damm, olja, fett, osv.



VARNING

Plastdelarna får aldrig komma i kontakt med bromsvätska, bensin, produkter med petroleumbas, penetrerande oljor, etc. Dessa kemiska produkter innehåller ämnen som kan skada, försvaga eller förstöra plasten.

UNDERHÅLL

BYTE OCH RENGÖRING AV LUFTFILTRET (Fig. 4)

Ett fuktigt eller nedsmutsat luftfilter försäkras startsvårigheter, nedsatta prestanda och en kortare livstid för motorn. **Kontrollera luftfiltrets skick och rengör det var 8:e drifttimme.**

För optimal effektivitet, byt luftfilter åtminstone en gång per år.

Följ nedanstående instruktioner vid rengöring av luftfiltret (22):

- Lossa knappen (23) som finns på locket till luftfiltrets fack.
 - Ta bort locket (21) till luftfiltrets fack.
 - Lyft varsamt upp luftfiltrets kant och ta ut filtret.
 - Rengör luftfiltret med varmt tvålvatten.
 - Skölj och torka det.
 - Montera tillbaka luftfiltret då det är helt torrt.
- Anmärkning:** Kontrollera att filtret är rätt placerat i sitt fack. Om det inte sätts tillbaka korrekt, kan damm komma in i motorn som då skulle slitas i förtid.
- Sätt tillbaka locket på luftfiltrets fack.
 - Dra stadigt fast lockets knapp.

GNISTGALLER

Avgassystemet är utrustat med ett gnistgaller. Efter en längre tids användning kan gallet vara nedsmutsat och avgasröret måste då bytas ut på en serviceverkstad som auktoriserats av Ryobi.



VARNING

Använd inte detta verktyg om gnistgallret inte är på sin plats. Underlåtenhet att följa denna föreskrift kan medföra risk för allvarliga kroppsskador.

RENGÖRING AV AVGASÖPPNINGEN OCH LJUDDÄMPAREN

Beroende på den typ av bränsle som används, på oljetyp och oljemängd och/eller på användningsförhållandena kan avgasöppningen och ljuddämparen täppas till av ett överskott av sot. Om du lägger märke till att lövblåsen har tappat effekt bör du låta kontrollera avgasöppningen och avgasröret av en yrkesman. Efter att överflödigt sot avlägsnats borde lövblåsen få tillbaka sin vanliga effekt.

TANKLOCK



VARNING

Ett tanklock som inte är hermetiskt medför risker för brand och måste bytas ut omedelbart. Underlåtenhet att följa denna föreskrift kan medföra risk för allvarliga kroppsskador.

Tanklocket omfattar ett filter och en backventil som inte kan repareras. Ett nedsmutsat filter är skadligt för motorns funktion. Om motorn fungerar då tanklocket är en aning lossat, är det möjligt att backventilen är defekt och att filtret är nedsmutsat. Byt ut tanklocket vid behov.

TÄNDSTIFT

Motorn fungerar med ett tändstift av typen Champion RCJ-6Y med ett elektrodavstånd på 0,63 mm. Använd endast den rekommenderade modellen och byt ut tändstiftet en gång per år.



VARNING

Undvik kortslutning av tändstiftets kabel: det skulle skada verktyget allvarligt.

FÖRVARING (1 MÅNAD ELLER MER)

- Håll ut allt resterande bränsle ur tanken i en dunk som är avsedd för bensin. Låt motorn gå tills den stannar.
- Rengör lövblåsen omsorgsfullt. Förvara det på en torr, väl ventilerad plats, utom räckhåll för barn. Förvara den inte i närheten av korrosiva ämnen som kemikalier avsedda för trädgårdsskötsel eller salter mot frost.
- Följ de lokala bestämmelserna i fråga om förvaring och säker hantering av bensin. Du kan använda det bränsle som finns kvar med en annat maskin som har en tvåtaktsmotor.

Svenska

PROBLEMLÖSNING

OM DESSA ÅTGÄRDER INTE HJÄLPER DIG ATT LÖSA DET PROBLEM DU RÅKAT UT FÖR, KONTAKTA EN SERVICEVERKSTAD SOM AUKTORISERATS AV RYOBI.

| PROBLEM | ORSAK | LÖSNING |
|---------------------------------|---|---|
| Motorn vägrar att starta. | Bränsletanken är tom. Tändstiftet är fel anslutet eller smutsigt. Tändstiftet är trasigt (sprucken isolering eller trasiga elektroder). Tändstiftets matarkabel är dåligt fastsatt, skadad eller urkopplad. Tändsystemet fungerar inte. | Fyll bränsletanken. Byt ut tändstiftet. Byt ut tändstiftet. Byt ut tändstiftets matarkabel eller anslut kabeln korrekt. Kontakta ett auktoriserat servicecenter. |
| Det är svårt att starta motorn. | Det finns vatten i bensinen eller bränsleblandningen är avlagen. Det finns för mycket olja i bränsleblandningen. Motorn är strypt eller flödad. Tändningen vid tändstiftet är svag. | Töm tanken och fyll den med rent bränsle. Töm tanken och fyll den med en blandning av olja och bensin som motsvarar den rekommenderade proportionen. Ställ in choken. Kontakta ett auktoriserat servicecenter. |
| Motorn saknar effekt. | Luftfiltret är igensatt. | Rengör eller byt ut luftfiltret. |
| Motorn är överbelastad. | Det finns inte tillräckligt mycket olja i bränsleblandningen. | Blanda till bränslet enligt de instruktioner som ges i avsnittet "Tillblandning av bränsle". |

ALMINDELIGE SIKKERHEDSREGLER



ADVARSEL

LÆS ALLE ANVISNINGERNE, OG VÆR SIKKER PÅ AT HAVE FORSTÅET DEM.

Hvis nedenstående forskrifter ikke overholdes, kan der ske uheld og ulykker som brand, elektrisk stød og/eller alvorlige personskader.

GEM DENNE VEJLEDNING TIL SENERE OPSLAG.

- Lad ikke børn og uerfarne personer bruge dette redskab.
- Start aldrig motoren i et lukket rum eller rum med dårlig ventilation, eftersom udstødningsgasserne kan være dødbringende.
- Brug sikkerhedsbriller og høreværn under arbejdet med dette redskab.
- Sørg for at holde børn, tilskuere og husdyr i mindst 15 m afstand fra arbejdsstedet.
- Tag lange bukser i kraftigt stof på samt støvler og handsker. Undgå løsthængende tøj, shorts og smykker, og arbejd aldrig barfodet.
- Undgå altid løsthængende tøj, halstørklæder, halskæder, kæder o.l., som kan sætte sig fast i de bevægelige dele, for at forminske faren for at komme til skade.
- Langt hår skal holdes samlet over skulderhøjde, så det ikke kan hænge fast i de bevægelige elementer.
- Redskabet må aldrig bruges, hvis man er træt eller syg, påvirket af spiritus eller narkotika eller tager medicin.
- Brug ikke redskabet, hvis der ikke er tilstrækkeligt lys til at arbejde.
- Hold god afstand til dele i bevægelse, og rør aldrig ved flader, som bliver varme under drift.
- Brug en maske, som filtrerer mikroskopiske partikler, hvis der dannes støv under arbejdet, for at forebygge de færer, der er forbundet med indånding af skadeligt støv.
- Ryd arbejdsområdet, inden redskabet sættes i gang. Fjern sten, glasskår, søm, wire, snore og andre genstande, som kan blive slynget ud eller sætte sig fast i redskabet.
- Stå altid med vægten på begge ben for at holde balancen. Fordel vægten på begge ben, og lad være med at strække armen for langt ud. Ellers kan man falde eller komme til at røre ved meget varme elementer.
- Brug aldrig dette redskab, hvis gnistfangeren ikke sidder på plads. Gnistfangeren sidder inde i udstødningen.
- Lad redskabet køle af, inden det stilles væk.
- Tøm brændstofbeholderen, og bind redskabet fast, inden det transporteres i et køretøj, så det ikke kan bevæge sig under transporten.

- For at forebygge brand og forbrændinger skal brændstoffet håndteres med omtanke. Det er nemlig meget let antændeligt.
- Ryg ikke under håndtering af brændstof.
- Bland og opbevar brændstoffet i en dunk beregnet til benzin.
- Bland og påfyld brændstof udendørs og aldrig i nærheden af gnister eller åben ild.
- Anbring redskabet på en bar flade, stands motoren, og lad den køle af, inden brændstofbeholderen fyldes op.
- Skru langsomt dækslet af beholderen, så trykket kan slippe ud, og for at undgå, at brændstoffet løber ud omkring dækselåbningen.
- Skru dækslet godt fast igen på beholderen efter påfyldning.
- Tør omhyggeligt redskabet af, hvis der er spildt brændstof. Gå mindst 9 m væk fra det sted, hvor brændstofbeholderen blev fyldt, inden motoren startes.
- Forsøg aldrig at brænde spildt brændstof af.
- Brug udelukkende originale reservedele, tilbehørsdele og redskaber ved udskiftning. Det kan være farligt eller ødelægge produktet, hvis der bruges andre dele.
- Vedligehold redskabet omhyggeligt efter anvisningerne i afsnittet "Vedligeholdelse" i denne vejledning.
- Se redskabet efter, hver gang det skal bruges. Se efter, om fastgørelseselementerne er spændt ordentligt, at der ikke er brændstoflækager, og at ingen dele er beskadiget. Skift beskadigede dele.
- Redskabet er udelukkende beregnet til udendørs brug, da det afgiver farlig udstødningsgas.







SÆRLIGE SIKKERHEDSREGLER

- Hold altid om blæserens håndtag med højre hånd. Se afsnittet om "Anvendelse" i denne vejledning for yderligere oplysninger.
- Brug høreværn for at forminske risikoen for høreskader på grund af maskinens støjniveau.
- For at begrænse risikoen for at komme til skade på grund af dele i bevægelse, skal motoren standses, inden tilbehørsdelene monteres eller afmonteres. Afbryd altid tændrørets ledningsforbindelse inden vedligeholdelse, reparation eller håndtering af bevægelige dele.
- Ret aldrig blæsedysen mod personer eller husdyr.
- Start aldrig maskinen, hvis det påkrævede tilbehør ikke er monteret. Se altid efter, om rør og dyse er monteret.



Dansk

SYMBOLER

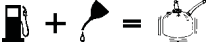
Visse af nedenstående symboler kan være anført på redskabet. Kig dem omhyggeligt igennem, og husk, hvad de betyder. Hvis disse symboler er forstået rigtigt, kan redskabet bruges mere sikkert og hensigtsmæssigt.

| SYMBOL | BENÆVNELSE | BETEGNELSE / FORKLARING |
|---|--|---|
|  | Advarsel | Angiver sikkerhedsmæssige forholdsregler. |
|  | Læs brugervejledningen omhyggeligt igennem | For at formindske faren for at komme til skade skal denne brugervejledning læses igennem, så man er sikker på at have forstået anvisningerne, inden redskabet tages i brug. |
|  | Brug sikkerhedsbriller og høreværn | Brug sikkerhedsbriller og høreværn under arbejdet med dette redskab. |
|  | Langt hår | Pas på, langt hår ikke sætter sig fast i luftindsugningsåbningerne. |
|  | Varme flader | Lad være med at røre ved de varme flader for at undgå forbrænding. |
|  | Låge i motorhus | Start ikke redskabet, hvis lågen i motorhuset ikke er lukket forsvarligt. |
|  | Løsthængende tøj | Brug ikke løsthængende tøj, som kan blive suget ind i luftindsugningsåbningerne. |
|  | | Bland benzin og motorolie i det anførte forhold. |

Følgende symboler og benævnelser fortæller, hvilken risiko der er for forbundet med redskabets anvendelse.

| SYMBOL | BENÆVNELSE | BETYDNING |
|--|-----------------|--|
|  | FARE | Angiver en overhængende farlig situation, som kan være livsfarlig eller forårsage alvorlige ulykker, hvis den ikke undgås. |
|  | ADVARSEL | Angiver en mulig farlig situation, som kan forårsage alvorlige ulykker, hvis den ikke undgås. |
|  | PAS PÅ | Angiver en mulig farlig situation, som kan forårsage lettere til mindre ulykker, hvis den ikke undgås. |
| | PAS PÅ | (Uden sikkerhedssymbol) Angiver et forhold, som kan forårsage materielle skader. |

Dansk

REPARATIONER

Vedligeholdelse kræver omhu og et godt kendskab til redskabet: derfor skal vedligeholdelse overlades til en fagmand. Det tilrådes at aflevere redskabet på nærmeste **AUTORISERED SERVICEVÆRKSTED** for at få det repareret. Ved udskiftning må der kun anvendes originale reservedele.



ADVARSEL

Lad være med at bruge redskabet, før denne brugervejledning er læst helt igennem og anvisningerne forstået. Gem denne brugervejledning, og slå jævnligt op i den for at kunne arbejde i fuld sikkerhed og eventuelt informere andre brugere.

GEM DENNE VEJLEDNING TIL SENERE OPSLAG.

SPECIFIKATIONER

PRODUKTSPECIFIKATIONER

| | |
|-------------------------------------|------------------------|
| Vægt | 6,9 kg |
| Slagvolumen | 25,4 cm ³ |
| Luftshastighed | 290 km/t |
| Luftstrøm | 12 m ³ /min |
| Lydeffektniveau | 104 dB(A) |
| Lydtryksniveau | 93 dB(A) |
| Max. motorydelse | 0,90 kW |
| Motorens højeste omløbsthastighed | 8500 o/min |
| Motorens tomgangshastighed | 2800 ~ 3800 o/min |
| Brændstofforbrug ved fuld hastighed | 0,55 l/t |
| Brændstofbeholderens kapacitet | 0,45 l |
| Vibrationsniveau | |
| - Hovedhåndtag | 1,95 m/s ² |
| - Hele maskinen | 0,26 m/s ² |

BESKRIVELSE

1. Blæsedyse
2. Mellemrør
3. Knæror
4. Slange
5. Ledningsholder
6. Skrue
7. Betjeningsgreb
8. Motor
9. Bæresele
10. Slidser til indstilling af bæreselens længde
11. Start-stopknap
12. Speederknap
13. Kraftregulator
14. Mavesele
15. Rør hvor betjeningsgrebet monteres

16. Chokergreb
17. Betjeningsgrebets kabel
18. Spædepumpe
19. Startgreb
20. Skrue
21. Luftfilterdæksel
22. Luftfilter
23. Knap på luftfilterdæksel

MONTERING

UDPAKNING

- Tag forsigtigt redskabet og alle tilbehørsdele ud af pakningen. Se efter, om alle dele i tilbehørslisten findes.
- Undersøg redskabet omhyggeligt for at kontrollere, at der ikke er ødelagt eller beskadiget noget under transporten.
- Smid ikke emballagen væk, før redskabet er undersøgt og funktionen afprøvet.



ADVARSEL

Hvis der mangler dele, må redskabet ikke bruges, før de pågældende dele er anskaffet. Hvis denne regel ikke overholdes, kan man komme alvorligt til skade.

Bemærk: Læs den påsatte label om blanding af brændstof, inden den tages af og gemmes sammen med brugervejledningen.



ADVARSEL

Stands motoren, og afbryd tændrørets ledningsforbindelse inden montering af tilbehør, indstilling eller vedligeholdelse, og når redskabet ikke er i brug. Hvis denne regel ikke overholdes, kan man komme alvorligt til skade.

MONTERING AF BLÆSERØR (Fig. 2)



PAS PÅ

Indstil bæreselens længde, inden blæseren sættes i gang, for at undgå at komme alvorligt til skade.

INDSTILLING AF BÆRESELE

Inden blæseren sættes i gang, skal skulderstropperne og maveselen justeres til en behagelig arbejdsstilling.

Indstilling af bæreselens skulderstropper

- Blæseren skal være samlet, færdigmonteret og driftsklar, inden bæreselen justeres. Stik en arm ind i bæreselens ene skulderstrop, og juster den på skulderen. Stik den anden arm ind i den anden strop, og juster.

MONTERING

- Det er let at justere bæreselens længde, da det øverste spænde blot skal sættes ind i den slids, der svarer til den ønskede længde.
- Træk i skulderstropperne for at stramme bæreselen, eller slæk hver skulderstrop for at løse bæreselen, således at der opnås en behagelig arbejdsstilling.

Indstilling af mavesele

- Stram eller slæk maveselen, til maskinen sidder i en behagelig arbejdsstilling.

ANVENDELSE



ADVARSEL

Benzin er meget letantændelig og eksplosionsfarlig. Hvis der opstår brand eller eksplosion på grund af benzin, kan man få alvorlige forbrændinger.

BLANDING AF BRÆNDSTOF

- Redskabet har en 2-taktsmotor, som bruger en blanding af benzin og syntetisk 2-taktsolie. Bland blyfri benzin og 2-taktsmotorolie i en ren beholder godkendt til benzin.
- Motoren arbejder med blyfri benzin til personvogne med et oktantal på 87 ((R+M)/2) eller derover.
- Brug ikke benzin/olieblandinger, som kan købes på servicestationerne, bl.a. blandinger til motorcykler, knallerter o.l.
- Anvend udelukkende syntetisk 2-taktsolie. Brug aldrig motorolie til personbiler eller 2-taktsolie til påhængsmotorer.
- Bland 2% syntetisk 2-taktsolie i benzinen. Blandingsforholdet er så 50:1.
- Bland brændstoffet godt, inden det fyldes på maskinens beholder.
- Bland benzin og olie i små mængder. Der bør ikke blandes mere benzin/olie, end der skal bruges i løbet af en måne. Det anbefales at anvende syntetisk 2-taktsolie med stabiliserende additiv.



PÅFYLDNING AF BEHOLDER

- Rens beholderen omkring dækslet for ikke at få snavs i brændstoffet.
- Skru langsomt dækslet af beholderen, så trykket kan slippe ud, og for at undgå, at brændstoffet løber ud

omkring dækselåbningen.

- Hæld forsigtigt brændstofblandingen i beholderen, uden at spille. Rens og se pakningen efter, inden dækslet skrues på igen.
- Skru hurtigt dækslet på beholderen igen, og spænd det godt med håndkraft. Tør altid spildt brændstof op. Gå mindst 9 m væk fra det sted, hvor brændstofbeholderen blev fyldt, inden motoren startes.

Bemærk: Det er normalt, at der kommer røg fra motoren første gang, maskinen bruges.



ADVARSEL

Stands altid motoren, inden beholderen fyldes op. Hæld ikke brændstof i redskabets beholder, når motoren går eller stadig er varm. Gå mindst 9 m væk fra det sted, hvor brændstofbeholderen blev fyldt, inden motoren startes. Ryg aldrig i nærheden.



| | | | | |
|---------|---|--------|---|--------|
| 1 liter | + | 20 ml | = | } 50:1 |
| 2 liter | + | 40 ml | = | |
| 3 liter | + | 60 ml | = | |
| 4 liter | + | 80 ml | = | |
| 5 liter | + | 100 ml | = | |

START OG STOP (Fig. 3)

Redskabet startes ikke på samme måde, når motoren er kold og når den er varm.

KOLDSTART

- Læg blæseren et ryddet sted. Sæt start-stopknappen (11) på START "I".
- Se efter, om kraftregulatoren (13) er i tomgangsstilling. Tryk ikke på speederknappen (12) eller kraftregulatoren under start.
- Tryk 4 gange på spædepumpen (18).
- Sæt chokergrebet (16) i positionen vist på figur 3 (a).
- Træk i startgrebet (19), indtil motoren starter.
- Lad motoren gå i 15 sekunder, og tryk så på speederknappen for at begynde arbejdet.

VARMSTART

- Sæt start-stopknappen (11) på START "I".
- Se efter, om kraftregulatoren (13) er i tomgangsstilling. Tryk ikke på speederknappen (12) eller kraftregulatoren under start.
- Sæt chokergrebet (16) i positionen vist på figur 3 (b).

ANVENDELSE

- Træk i startgrebet (19), indtil motoren starter.

STANDSNING AF MOTOR

Slip speederknappen, og sæt start-stopknappen (11) på STOP "O".

AFTAGNING AF BLÆSER

- Skub bæreselens skulderstropper ud over skuldrene, og lad dem glide ned langs armene.
- Tag fat i skulderstropperne, og læg blæseren på jorden.



ADVARSEL

Der skal stadig udvises forsigtighed, selv om man er blevet fortrolig med maskinen. Glem aldrig, at man blot skal være opmærksom en brøkdelt af et sekund for at komme alvorligt til skade.

ANVENDELSE AF BLÆSER

- Stik en arm ind bæreselens ene skulderstrop, og juster den på skulderen. Stik den anden arm ind i den anden strop, og juster. Indstil skulderstropperne i en behagelig arbejdsstilling. Se anvisningerne i afsnittet "Indstilling af bæresele". Tag derefter blæseren af for at starte den.
- Sæt blæseren i gang. Se afsnittet "Start og stop".
- Sæt blæseren på ryggen igen. Blæserørene og – dysen skal holdes til højre for brugeren.
- For ikke at sprede affaldet skal blæsedysen rettes mod affaldsbunkens yderkanter. Blæs aldrig direkte midt i en affaldsbunke.
- Undgå at anvende flere maskiner samtidig for at begrænse støjniveauet.
- Brug blæseren med tilstrækkelig kraft til det pågældende arbejde, men uden overdreven kraft.
- Se blæseren efter, hver gang den skal bruges, især udstødning, luftindsugningsåbninger og luftfilter.
- Gør affaldet løs fra jorden eller gulvet med en rive eller en kost, inden blæseren startes. Fugt om muligt først området lidt, hvis det er meget støvet.
- Se efter, at der ikke er børn, dyr, åbne vinduer eller nyvaskede biler i det område, hvor blæseren skal bruges.
- Brug en dyse sammen med rørene, så luftstrålen holdes tæt ved gulvet.
- RENS området efter brug af blæseren. Bortskaf affaldet efter forskrifterne.

KRAFTREGULATOR (Fig. 3)

Kraftregulatoren (13) sikrer, at blæseren kan anvendes

med konstant kraft, uden at det er nødvendigt at holde fingeren på speederknappen (12).

Valg af konstant hastighed:

- Skub kraftregulatoren nedad, til motoren går med den ønskede hastighed. Motoren bliver ved med at gå med samme hastighed, så længe blæseren arbejder.
- For at sætte kraftregulatoren ud af drift skubbes grebet opad til den oprindelige stilling.



ADVARSEL

Brug sikkerhedsbriller og høreværn under arbejdet med denne maskine.



ADVARSEL

Undgå berøring med blæserens varme flader. Hvis denne regel ikke overholdes, kan man komme alvorligt til skade.

VEDLIGEHOLDELSE



ADVARSEL

Ved udskiftning må der kun anvendes originale Ryobi reservedele. Det kan være farligt eller ødelægge maskinen, hvis der bruges andre dele.



ADVARSEL

Brug altid sikkerhedsbriller eller beskyttelsesbriller med sideafskærmning under arbejdet med blæseren, især hvis området er støvet. Brug også ansigtsskærm eller maske, hvis der dannes støv under arbejdet.



ADVARSEL

Inden maskinen ses efter, gøres ren eller vedligeholdes, skal motoren standses og alle bevægelige dele stå stille, hvorefter strømkablet fjernes og holdes væk fra tændrøret. Hvis disse regler ikke overholdes, kan man komme alvorligt til skade eller forårsage betydelige materielle skader.

ALMINDELIG VEDLIGEHOLDELSE

Brug ikke opløsningsmidler til at rense plastdele. De fleste plasttyper kan blive ødelagt, hvis de renses med almindelige gængse opløsningsmidler. Fjern snavs, støv, olie, fedt m.v. med en ren klud.



ADVARSEL

Plastelementerne må aldrig komme i berøring med bremsevæske, benzin, petroleumbaserede produkter, rustløsnende olie e.l. Disse kemikalier indeholder stoffer, som kan beskadige, mørne eller ødelægge plastmaterialet.

VEDLIGEHODELSE

UDSKIFTNING OG RENSNING AF LUFTFILTER (Fig. 4)

Et vådt eller tilstoppet luftfilter bevirker startvanskeligheder og nedsat ydelse og forringelse motorens levetid. **Se luftfilteret efter, og rens det for hver 8 timers drift.**

For at opnå optimal effektivitet bør luftfilteret skiftes mindst en gang om året.

Overhold følgende fremgangsmåde, når luftfilteret (22) skal vaskes:

- Skru knappen (23) på luftfilterdækslet løs.
- Tag luftfilterdækslet (21) af.
- Løft forsigtigt luftfilteret op i kanten, og tag det ud.
- Vask luftfilteret i varmt sæbevand.
- Skyl det, og klem vandet ud.
- Sæt luftfilteret på plads, når det er helt tørt.

Bemærk: se efter, om filteret sidder rigtigt i rummet. Hvis det ikke gør det, kan der trænge støv ind i motoren, som så bliver hurtigere slidt.

- Sæt luftfilterdækslet på igen.
- Skru knappen godt fast i dækslet igen.

GNISTFANGER

Udstødningen er forsynet med en gnistfangerrist. Efter længere tids brug kan denne rist blive stoppet til, og udstødningen skal så udskiftes på et autoriseret Ryobi serviceværksted.



ADVARSEL

Brug aldrig blæseren, hvis gnistfangeren ikke sidder på plads. Hvis denne regel ikke overholdes, kan man komme alvorligt til skade.

RENSNING AF UDSTØDNINGSÅBNING OG UDSTØDNING

Alt efter den anvendte type brændstof, olietype og mængde og/eller driftsforholdene kan udstødningsåbningen og udstødningen blive mere eller mindre stoppet til af sod. Hvis blæserens kraft falder, skal udstødningsåbningen og udstødningen ses efter af en kvalificeret tekniker. Når sodansamlingerne er fjernet, virker blæseren lige så effektivt som før.

DÆKSEL PÅ BRÆNDSTOFBEHOLDER



ADVARSEL

Hvis dækslet på brændstofbeholderen ikke er tæt, er der fare for brand, derfor skal det omgående skiftes. Hvis denne regel ikke overholdes, kan man komme alvorligt til skade.

Beholderdækslet har et filter og en kontraventil, som ikke kan repareres. Et tilstoppet filter forringelse motorens drift. Hvis motoren arbejder bedre, når beholderens dæksel er løst, er det måske fordi kontraventilen er defekt eller filteret stoppet til. Skift om nødvendigt beholderdækslet.

TÆNDRØR

Motorens tændrør er af fabrikatet Champion RCJ-6Y med en elektrodeafstand på 0,63 mm. Anvend udelukkende den anbefalede type, og skift tændrøret en gang om året.



ADVARSEL

Pas på ikke at kortslutte tændrørsledningen: det kan ødelægge redskabet.

OPBEVARING (I 1 MÅNED ELLER DEROVER)

- Hæld det resterende brændstof i beholderen over i en dunk beregnet til benzin. Sæt motoren i gang, til den går i stå.
- Rens blæseren omhyggeligt. Opbevar den et sted med god udluftning og utilgængeligt for børn. Opbevar den ikke i nærheden af ætsende stoffer som havekemikalier eller optøningssalt.
- Følg de lokale bestemmelser for sikker opbevaring og håndtering af benzin. Det resterende brændstof kan bruges til en anden maskine med totaktsmotor.

Dansk

FEJLFINDING OG AFHJÆLPNING

HVIS DISSE LØSNINGER IKKE AFHJÆLPER PROBLEMET, KONTAKTES ET AUTORISERET RYOBI SERVICEVÆRKSTED.

| FEJL | MULIG ÅRSAG | AFHJÆLPNING |
|---------------------------------|--|---|
| Motoren starter ikke. | Brændstofbeholderen er tom. Tændrøret er ikke tilsluttet ordentligt, eller det er snavset. Tændrøret er knækket (isolering revnet eller elektroder knækket). Tændrørets strømkabel er ikke forbundet ordentligt, knækket eller afbrudt. Tændingen virker ikke. | Fyld brændstofbeholderen op. Skift tændrøret. Skift tændrøret. Skift tændrørets strømkabel, eller forbind det ordentligt. Kontakt et autoriseret serviceværksted. |
| Det er svært at starte motoren. | Der er vand i benzinen, eller brændstofblandingen er for gammel. Der er for meget olie i brændstofblandingen. Motoren er kvalt eller druknet. Tændrørets tænding er svag. | Tøm beholderen, og fyld den med frisk brændstof. Tøm beholderen, og fyld den med en olie-benzinblanding i det anbefalede forhold. Juster chokeren. Kontakt et autoriseret serviceværksted. |
| Motoren mangler kraft. | Luftfilteret er stoppet til. | Vask eller skift luftfilteret. |
| Motoren er overophedet. | Der er for lidt olie i brændstofblandingen. | Bland brændstoffet efter anvisningerne i afsnittet "Blanding af brændstof". |

Norsk

ALMENNE SIKKERHETSFORSKRIFTER



ADVARSEL
VENNLIGST LES OG FORSTÅ ALLE
INSTRUKSENE. Hvis instruksene nedenfor ikke overholdes, kan det medføre ulykker som brann, elektrisk støt og/eller alvorlige personskader.

TA VARE PÅ DISSE FORSKRIFTENE.

- La ikke barn eller uerfarne personer bruke verktøyet.
- Start aldri motoren i et lukket eller dårlig luftet rom, da eksosgass kan være livsfarlig.
- Bruk vernebriller og hørselsvern når du bruker dette verktøyet.
- Hold barn, besøkende og husdyr minst 15 m unna arbeidsstedet.
- Ha på deg tykke langbukser, støvler og hansker. Bruk verken løstsittende klær, shorts eller smykker, og arbeid aldri barbert.
- For å begrense faren for skader, bruk aldri løstsittende klær, skjørt, halskjede, kjede osv., da de kan risikere å fanges opp av bevegelige deler.
- Hvis du har langt hår, bør du knytte det sammen over skuldernivå for å hindre at det henger seg fast i bevegelige deler.
- Bruk ikke verktøyet hvis du er trett, syk, påvirket av alkohol eller narkotika, eller hvis du tar medisiner.
- Bruk ikke verktøyet hvis det er for dårlig lys til å arbeide.
- Hold deg i god avstand fra de bevegelige elementene og ta aldri i flatene som blir varme under bruk.
- Bruk en maske som filtrerer mikroskopiske partikler dersom arbeidet er støvdannende, for å hindre faren tilknyttet inhalering av skadelig støv.
- Før du starter verktøyet, må du rydde området der du skal bruke det. Ta bort steiner, glassbiter, spikre, metallkabler, tau og andre gjenstander som kan slynges ut eller fanges opp av verktøyet.
- Pass på at du alltid holder balansen. Stå støtt på bena og strekk ikke armen for langt. Ellers kan du falle eller komme i berøring med glovarme deler.
- Bruk aldri verktøyet dersom gnistfangeren ikke er på plass. Gnistfangeren ligger inne i eksospotten.
- La verktøyet bli kaldt før du rydder det bort.
- Før du frakter verktøyet i et kjøretøy, skal drivstofftanken tømmes og verktøyet festes slik at det ikke kan bevege seg under transporten.
- For å redusere faren for brann og brannskader, skal drivstoffet håndteres med forsiktighet. Det er et meget brennbart stoff.
- Ikke røyk når du håndterer drivstoff.
- Bland og oppbevar drivstoffet i en kanne som er

beregnet til å inneholde bensin.

- Bland sammen og fyll på drivstoffet utendørs, langt fra gnister eller flammer.
- Plasser verktøyet på en bar flate, stopp motoren og la den bli kald før du fyller tanken med drivstoff.
- Skru langsomt av tanklokket for å avlaste trykket og unngå at det kommer drivstoff rundt lokket.
- Skru tanklokket godt fast etter påfylling.
- Tørk verktøyet godt hvis du har sølt brensel. Gå minst 9 m bort fra stedet der du fylte på drivstofftanken før du starter motoren.
- Forsøk aldri å brenne drivstoff som er sølt utover.
- Bruk kun originale deler, tilbehør og verktøy ved utskifting. Bruken av andre deler kan være farlig eller skade produktet.
- Vedlikehold verktøyet omhyggelig, i henhold til instruksene i avsnittet "Vedlikehold" i denne manualen.
- Kontroller verktøyets tilstand før hver bruk. Påse at festeinnretningene er skrudd godt fast, at drivstoffet ikke lekker og at ingen del er skadet. Skift ut enhver skadet del.
- Dette verktøyet er kun beregnet til utendørs bruk, fordi den avgir farlige eksosgasser.









SPEIELLE SIKKERHETSFORSKRIFTER

- Hold alltid i blåserens håndtak med høyre hånd. Les avsnittet "Betjening" i denne manualen for ytterligere informasjoner.
- Bruk hørselsvern slik at du begrenser faren for svekket hørsel på grunn av maskinens støy.
- For å begrense faren for personskader som forårsakes av kontakten med bevegelige elementer, stopp motoren før du monterer eller fjerner tilbehør. Koble alltid fra tennpluggkabelen før du foretar noe vedlikehold eller gjør noe med en bevegelig del.
- Rett aldri blåserens munnstykke mot mennesker eller dyr.
- Start aldri blåseren dersom de nødvendige tilbehørene ikke er installert. Sjekk alltid at roret og munnstykket er montert.



Norsk

SYMBOLER

Noen av symbolene nedenfor kan stå på verktøyet ditt. Bli kjent med dem og husk hva de står for. Dersom du tolker disse symbolene riktig, vil du kunne bruke verktøyet ditt riktig og i sikrere forhold.

| SYMBOL | NAVN | BETEGNELSE / FORKLARING |
|---|-----------------------------------|--|
|  | Advarsel | Angir at det må tas forholdsregler for din egen sikkerhet. |
|  | Les nøye gjennom bruksanvisningen | For å redusere faren for personskader, er det meget viktig at du leser og forstår denne bruksanvisningen godt før du tar i bruk verktøyet. |
|  | Bruk vernebriller og hørselsvern | Bruk vernebriller og hørselsvern når du bruker dette verktøyet. |
|  | Langt hår | Pass på at langt hår ikke fanges opp av luftinntakene. |
|  | Varme flater | For å begrense faren for skader, skal du unngå all kontakt med varme flater. |
|  | Motorhusets deksel | Start ikke verktøyet dersom motorhusets deksel ikke er riktig lukket igjen. |
|  | Løstsittende klær | Bruk ikke løstsittende klær, så unngår du at de suges inn av luftinntakene. |
|  | | Bland sammen bensin og motorolje i angitt forhold. |

Symbolene nedenfor, og navnene som følger med, gjør det mulig å forklare de forskjellige farenivåene som er tilknyttet bruken av verktøyet.

| SYMBOL | NAVN | BETYDNING |
|--|---------------------------|--|
|  | FARE | Viser til en farlig situasjon som kan oppstå og som kan medføre døden eller alvorlige skader hvis den ikke unngås. |
|  | ADVARSEL | Viser til en situasjon som kan være farlig og medføre alvorlige skader hvis den ikke unngås. |
|  | FORSIKTIGHETSREGEL | Viser til en situasjon som kan være farlig og forårsake lettere til moderate skader hvis den ikke unngås. |
| | FORSIKTIGHETSREGEL | (Uten sikkerhetssymbol.) Viser til en situasjon som kan forårsake materielle skader. |

Norsk

REPARASJONER

Vedlikeholdet krever mye omhu og godt kjennskap til verktøyet; det skal utføres av en kvalifisert tekniker. Hvis verktøyet skal repareres, anbefaler vi deg å bringe verktøyet til nærmeste **GODKJENTE SERVICE-VERKSTED**. Ved bytting av deler skal kun originale reservedeler brukes.



ADVARSEL

Ikke forsøk å bruke verktøyet før du har lest gjennom hele denne bruksanvisningen og forstått den. Ta vare på denne bruksanvisningen og slå opp i den regelmessig for å arbeide under trygge forhold og informere eventuelle andre brukere.

TA VARE PÅ DISSE FORSKRIFTENE.

KARAKTERISTIKKER

PRODUKTEGENSKAPER

| | |
|-----------------------------------|------------------------|
| Vekt | 6,9 kg |
| Sylindervolum | 25,4 cm ³ |
| Luft hastighet | 290 km/t |
| Luftstrom | 12 m ³ /min |
| Lydstyrkenivå | 104 dB(A) |
| Lydtryknivå | 93 dB(A) |
| Motorens maks. ytelse | 0,90 kW |
| Motorens maks. rotasjonshastighet | 8500 omdr/min |
| Motorturtall i tomgang | 2800 ~ 3800 omdr/min |
| Drivstoff-forbruk i topphastighet | 0,55 l/t |
| Drivstofftankens kapasitet | 0,45 l |
| Vibrasjonsnivå | |
| - Hovedhåndtak | 1,95 m/s ² |
| - Komplet maskin | 0,26 m/s ² |

BESKRIVELSE

1. Blåsermunnstykke
2. Mellomrør
3. Vinkelrør
4. Slange
5. Kabelfeste
6. Skruer
7. Kontrollhåndtak
8. Motor
9. Sikkerhetssele
10. Slisser til lengdejustering av sikkerhetssele.
11. Av/på bryter
12. Akselerasjonsbryter
13. Effektvariator
14. Belte
15. Festerør til kontrollhåndtak
16. Chokehendel

17. Kabel til kontrollhåndtak
18. Startpumpe
19. Starterhåndtak
20. Skruer
21. Luftfilterbeholderens deksel
22. Luftfilter
23. Knapp til luftfilterbeholderens deksel

MONTERING

UTPAKKING

- Ta verktøyet og alle tilbehørene forsiktig ut av emballasjekartongen. Se etter at alle delene i listen over tilbehør er tilstede.
- Inspiser verktøyet nøye for å sjekke at ingen del er blitt ødelagt eller skadet under transporten.
- Kast ikke emballasjen før du nøye har kontrollert verktøyet og sjekket at det går som det skal.



ADVARSEL

Hvis det mangler en del, skal ikke verktøyet brukes før du har skaffet deg vedkommende del. Hvis denne forskriften ikke overholdes, kan det forårsake alvorlige kroppsskader.

Merk: Les etiketten angående drivstoffblandingen, og fjern den og rydd den sammen med bruksanvisningen.



ADVARSEL

Stopp motoren og koble fra tennpluggkabelen før du monterer tilbehør, foretar innstillinger eller vedlikeholdsoperasjoner, og når verktøyet ikke brukes. Hvis denne forskriften ikke overholdes, kan det forårsake alvorlige kroppsskader.

MONTERING AV BLÅSERENS RØR (Fig. 2)



FORSIKTIGHETSREGEL

Juster sikkerhetsseleens lengde før du starter blåseren, slik at du unngår fare for alvorlige kroppsskader.

INNSTILLING AV SIKKERHETSSELEN

Før du starter blåseren, må du stille inn sikkerhetsseleens skulderremmer og belte slik at du oppnår en bekvem arbeidsstilling.

Innstilling av sikkerhetsseleens skulderremmer

- Blåseren skal være fullstendig montert og klar til bruk før du stiller inn sikkerhetsseleens. Stikk en arm inn i den ene skulderremmen og juster den på skulderen. Gjør det samme med den andre armen.

Norsk

MONTERING

- Det er lett å justere sikkerhetsseleens lengde ved å stille seleens øvre lokke inn i slissen som svarer til den lengden som passer deg best.
- Stram til sikkerhetssele ved å dra i skulderremmene, eller slipp den ved å slippe hver skulderrem, til du oppnår en behagelig arbeidsstilling.

Justering av beltet

- Stram eller løsne beltet til du får en bekvem arbeidsstilling.

BETJENING



ADVARSEL

Bensin er et meget brannfarlig og eksplosivt stoff. En brann eller en eksplosjon som forårsakes av bensin innebærer fare for alvorlige brannskader.

BLANDING AV DRIVSTOFFET

- Verktøyet drives med en totaktsmotor som krever en blanding av bensin og syntetisk totaktsolje. Bland sammen blyfri bensin og totakts motorolje i en ren beholder som er godkjent til oppbevaring av bensin.
- Motoren drives med blyfri bensin til biler med et oktantal på 87 ((R+M)/2) eller mer.
- Bruk ikke blandinger av bensin/olje som selges på bensinstasjoner, blant annet blandinger til motorsykel, moped, osv.
- Bruk utelukkende syntetisk totaktsolje. Bruk ikke motorolje til biler eller totaktsolje til motorbåter.
- Bland 2% syntetisk totaktsolje inn i bensinen. Du får da et forhold 50:1.
- Bland drivstoffet godt sammen før hver påfylling av tanken.
- Bland bare små kvanta. Du bør ikke blande mer enn det du regner med å bruke i løpet av 30 dager. Vi anbefaler deg å bruke en syntetisk totaktsolje som inneholder en drivstoffstabilisator.



PÅFYLLING AV TANKEN

- Gjør tanken ren rundt lokket for å hindre tilsmussing av drivstoffet.
- Skru langsomt av tanklokket for å avlaste trykket og unngå at det kommer drivstoff rundt lokket.
- Hell drivstoffblandingen forsiktig ned i tanken;

pass på at du ikke søler. Før lokket skrur på igjen, gjør ren pakningen og se etter at den er i god stand.

- Skru tanklokket tilbake med en gang og skru den godt fast. Tørk bort drivstoff som er sølt utover. Gå minst 9 m bort fra stedet der du fylte på drivstofftanken før du starter motoren.

Merk: Det er normalt at det kommer røyk fra motoren ved førstegangs bruk.



ADVARSEL

Stopp alltid motoren før du fyller på tanken. Fyll aldri på verktøyets tank når motoren går eller fremdeles er varm. Gå minst 9 m bort fra stedet der du fylte på drivstofftanken før du starter motoren. Ikke røyk!



| | | | | |
|---------|---|--------|---|--------|
| 1 liter | + | 20 ml | = | } 50:1 |
| 2 liter | + | 40 ml | = | |
| 3 liter | + | 60 ml | = | |
| 4 liter | + | 80 ml | = | |
| 5 liter | + | 100 ml | = | |

START OG STOPP (Fig. 3)

Verktøyets startprosedyre foregår ikke på samme måte om motoren er kald eller varm.

KALDSTART

- Plasser blåseren flatt på en ryddig flate. Still av/på bryteren (11) i stilling PÅ "I".
- Sjekk at effektvariatoren (13) er stilt på tomgang. Ikke aktiver akselerasjonsbryteren (12) eller effektvariatoren under startprosedyren.
- Aktiver startpumpen (18) 4 ganger.
- Plasser chokehendelen (16) i stillingen som vises i figur 3 (a).
- Dra i starthåndtaket (19) helt til motoren starter.
- La motoren gå i 15 sekunder, og trykk så på akselerasjonsbryteren for å begynne arbeidet.

VARMSTART

- Still av/på bryteren (11) i stilling PÅ "I".
- Sjekk at effektvariatoren (13) er stilt på tomgang. Ikke aktiver akselerasjonsbryteren (12) eller effektvariatoren under startprosedyren.
- Plasser chokehendelen (16) i stillingen som vises i figur 3 (b).
- Dra i starthåndtaket (19) helt til motoren starter.

Norsk

BETJENING

FOR Å STOPPE MASKINEN

Slipp akselerasjonsbryteren og plasser av/på bryteren (11) i stilling AV "O".

FOR Å TA NED BLÅSEREN

- Ta sikkerhetsseleens skulderremmer ned fra skulderne og la dem falle nedover armene.
- Grip i skulderremmene og legg blåseren på bakken.



ADVARSEL

Vær alltid like forsiktig, selv når du er blitt kjent med maskinen. Husk at uforsiktighet i en brøkdal av et sekund er nok til at du kan skade deg selv alvorlig.

BRUK AV BLÅSEREN (Fig. 2)

- Stikk en arm inn i sikkerhetsseleens ene skulderrem og juster den på skulderen. Gjør det samme med den andre armen. Still inn skulderremmene slik at du får en behagelig arbeidsstilling. Les instruksene i avsnittet "Innstilling av sikkerhetsseleene". Ta så bort blåseren for å begynne med startprosedyren.
- Start blåseren. Se i avsnittet "Start og stopp".
- Legg blåseren på ryggen igjen. Rørene og munnstykket skal befinne seg til høyre for deg.
- For ikke å spre avfall utover, skal blåserens munnstykke rettes mot avfallhaugens ytterkanter. Blås aldri midt i en avfallhaug.
- For å begrense støyen, bør du unngå å bruke flere maskiner samtidig.
- Bruk blåseren i tilstrekkelig hastighet til arbeidet du skal utføre, og unngå alltid for høy hastighet.
- Kontroller blåseren for hver bruk, særlig eksospotten, luftinntakene og luftfilteret.
- Få avfall opp av bakken ved hjelp av en rake eller en kost før du bruker blåseren. Hvis området er meget støvete, fukt det litt på forhånd hvis det er mulig.
- Sjekk at det ikke finnes barn, dyr, åpne vinduer eller nyvaskede biler i området der du skal bruke blåseren.
- Bruk et munnstykke i tillegg til rørene slik at luftstrålen evakueres nær bakken.
- RENGJØR området etter at du har brukt blåseren der. Kast avfallet på forsvarlig måte.

EFFEKTVARIATOR (Fig. 3)

Effektvariatoren (13) gjør det mulig å bruke blåseren i konstant styrke uten å måtte holde fingeren på akselerasjonsbryteren (12).

For å velge en konstant hastighet:

- Skyv effektvariatoren nedover helt til du kommer i ønsket motorhastighet. Motoren fortsetter å gå rundt i denne hastigheten hele tiden mens du bruker blåseren.
- For å frigjøre effektvariatoren, skyv hendelen oppover for å stille den i dens opprinnelige stilling.



ADVARSEL

Bruk vernebriller og hørselsvern når du bruker denne maskinen.



ADVARSEL

Unngå all kontakt med blåserens varme flater. Hvis denne forskriften ikke overholdes, kan det forårsake alvorlige kroppsskader.

VEDLIKEHOLD



ADVARSEL

Ved bytting av deler skal kun originale Ryobi reservedeler brukes. Bruken av andre deler kan være farlig eller skade apparatet.



ADVARSEL

Bruk alltid vanlige vernebriller eller vernebriller med sidebeskyttelse når du bruker blåseren, særlig hvis området er støvete. Hvis arbeidet er støvdannende, bruk også en ansiktsskjerm eller en maske.



ADVARSEL

Før du inspiserer, rengjør eller vedlikeholder maskinen, skal du stoppe motoren, vente til alle bevegelige deler har stoppet, koble kablen fra tennpluggen og holde den unna tennpluggen. Hvis disse forskriftene ikke overholdes, kan det medføre alvorlige skader og betydelige materielle skader.

ALLMENT VEDLIKEHOLD

Bruk ikke løsningsmidler til å rengjøre plastdeler. De fleste plastmaterialene kan skades ved bruk av løsningsmidlene som fås i handelen. Bruk en ren klut til å fjerne smuss, støv, olje, fett, osv.



ADVARSEL

Plastdeler skal aldri komme i kontakt med bremsevæske, bensin, petroleumsholdige produkter, penetrerende oljer osv. Disse produktene inneholder kjemiske stoffer som kan skade, svekke eller ødelegge platen.

UTSKIFTING OG RENGJØRING AV LUFTFILTERET (Fig. 4)

Norsk

VEDLIKEHOLD

Hvis luftfilteret er vått eller skittent, blir det vanskelig å starte motoren, ytelsen reduseres og motoren får kortere levetid. **Sjekk luftfilterets tilstand og gjør det rent hver 8. brukstime.**

For optimal ytelse skal du skifte ut luftfilteret minst en gang i året.

Følg instruksene nedenfor for å rengjøre luftfilteret (22):

- Løse knappen (23) som sitter på luftfilterbeholderens deksel.
- Ta bort dekselet (21) til luftfilterbeholderen.
- Løft forsiktig kanten på luftfilteret og ta det ut.
- Gjør rent luftfilteret med varmt såpevann.
- Skyll det og vri vannet ut av det.
- Sett luftfilteret på plass igjen når det er godt og tørt.

OBS! Påse at filteret er riktig plassert i beholderen. Hvis det ikke settes ordentlig tilbake, kan støv komme inn i motoren og slite denne for tidlig.

- Sett dekselet tilbake på luftfilterbeholderen.
- Skru godt til lokkets knapp.

GNISTFANGER

Eksospotten har en gnistfanger-rist. Etter langvarig bruk, kan denne risten bli skitten og eksospotten må da skiftes ut av et godkjent Ryobi serviceverksted.



ADVARSEL

Bruk aldri blåseren dersom gnistfangeren ikke er på plass. Hvis denne forskriften ikke overholdes, kan det forårsake alvorlige kroppsskader.

RENGJØRING AV UTLØPSHULLET OG EKSOXPOTTEN

Alt etter drivstofftypen som brukes og oljetypen og –mengden som brukes og/eller bruksforholdene, kan utløpshullet og eksospotten tetnes til på grunn av for mye sinkspat. Hvis du merker at blåseren taper styrke, skal du få utløpshullet og eksospotten kontrollert av en kvalifisert tekniker. Når sinkspaten er fjernet, skal blåseren være like effektiv som i begynnelsen.

DRIVSTOFFTANKENS LOKK



ADVARSEL

Et tanklokk som ikke er tett kan forårsake brannfare og skal skiftes ut umiddelbart. Hvis denne forskriften ikke overholdes, kan det forårsake alvorlige kroppsskader.

Tanklokket inneholder et filter og en tilbakeslagsventil som ikke kan repareres. Et tilskitnet filter vil svekke

motorens ytelse. Hvis motoren går bedre når tanklokket er skrudd litt av, kan det hende at tilbakeslagsventilen er defekt eller at filteret er tilstoppet. Skift ut tanklokket hvis det er nødvendig.

TENNPLUGG

Motoren går med en Champion tennplugg RCJ-6Y med en elektrodeavstand på 0,63 mm. Bruk kun den modellen som anbefales og skift tennpluggen hvert år.



ADVARSEL

Pass på at det ikke oppstår kortslutning av tennpluggkabelen: Det vil skade verktøyet betraktelig.

OPPBEVARING (1 MÅNED ELLER MER)

- Hell alt drivstoffet som er igjen i tanken i en kanne som er beregnet til å inneholde bensin. La motoren gå til den stopper.
- Gjør ren blåseren nøye. Rydd den på et velluftet sted, utenfor barns rekkevidde. Rydd den ikke i nærheten av etsende stoffer som hagekjemikalier eller avisingsmidler.
- Overhold det lokale regelverket for å lagre og håndtere bensin i sikre forhold. Du kan bruke drivstoffet som er igjen med en annen maskin som har totaktsmotor.

Norsk

FEILSØKING

HVIS LØSNINGENE NEDENFOR IKKE ER TILSTREKKELIG TIL Å LØSE PROBLEMET, KONTAKT DITT GODKJENTE RYOBI SERVICEVERKSTED.

| PROBLEM | ÅRSAK | LØSNING |
|------------------------------------|--|--|
| Motoren starter ikke. | <p>Drivstofftanken er tom. Tennpluggen er dårlig tilkoblet eller skitten. Tennpluggen er ødelagt (sprukket isolering eller ødelagte elektroder). Tennpluggens kabel er dårlig tilkoblet, ødelagt eller koblet ut. Tenningen virker ikke.</p> | <p>Fyll drivstofftanken. Skift ut tennpluggen. Skift ut tennpluggen. Skift ut tennpluggens kabel eller koble den ordentlig til. Ta kontakt med et godkjent serviceverksted.</p> |
| Det er vanskelig å starte motoren. | <p>Det er vann i bensinen eller drivstoffblandingen er gammel. Det er for mye olje i drivstoffblandingen. Motoren er kvelt eller har for mye drivstoff. Tenningen i tennpluggen er svak.</p> | <p>Tøm tanken og fyll den med rent drivstoff. Tøm tanken og fyll den med en blanding av olje og bensin som overholder det anbefalte forholdet. Still inn choken. Ta kontakt med et godkjent serviceverksted.</p> |
| Motoren mangler styrke. | <p>Luftfilteret er tetnet til.</p> | <p>Gjør rent eller skift ut luftfilteret.</p> |
| Motoren er overhetet. | <p>Det er ikke nok olje i drivstoffblandingen.</p> | <p>Følg instruksene i avsnittet "Blanding av drivstoffet" når du blander sammen drivstoffet.</p> |

YLEISET TURVALLISUUSOHJEET



VAROITUS

LUE JA PYRI YMMÄRTÄMÄÄN KAIKKI OHJEET. Näiden ohjeiden laiminlyönti voi aiheuttaa onnettomuuksia kuten tulipalon, sähköiskun ja/tai vakavia ruumiinvammoja.

SÄILYTÄ NÄMÄ OHJEET.

- Älä anna lasten ja kokemattomien henkilöiden käyttää tätä työkalua.
- Älä koskaan käynnistä moottoria suljetussa tai huonosti ilmastoidussa tilassa, sillä pakokaasu voi osoittautua hengenvaaralliseksi.
- Käytä suojalaseja ja kuulonsuojaimia tämän työkalun käytön aikana.
- Pidä lapset, vierailijat ja kotieläimet vähintään 15 m etäisyydessä työskentelyalueelta.
- Pukeudu paksuihin pitkiin housuihin ja käytä saappaita ja suojakäsineitä. Älä pukeudu väliin vaatteisiin, shortseihin ja koruihin, äläkä työskentele paljain jaloin.
- Loukkaantumisvaarojen rajoittamiseksi, älä koskaan pukeudu väliin vaatteisiin, kaulahuiveihin, kaulaketuihin tms. sillä ne saattavat juuttua liikkuviin osiin.
- Jos sinulla on pitkät hiukset, muista suojata ne kiinnittämällä ne olkapäiden yläpuolelle, jotta ne eivät tarttuisi liikkuviin osiin.
- Älä käytä työkalua mikäli olet väsynyt, sairas, alkoholin tai huumeiden vaikutuksen alainen tai mikäli olet lääkekuurilla.
- Älä käytä tätä työkalua, mikäli valaistus on riittämätön.
- Pysyttele riittävän kaukana liikkuvista osista ja älä koskaan kosketa käytön aikana kuumeneviin pintoihin.
- Myrkyllisen pölyn hengittämisen ehkäisemiseksi, käytä mikroskooppisia hiukkasia suodattavaa kasvonsuojusta, jos työstä syntyy pölyä.
- Puhdista työskentelyalue ennen työkalun käynnistämistä. Poista kivet, lasinsirpaleet, naulat, metallikaapelit, narut ja muut esineet, jotka saattavat sinkoutua tai juuttua työkalulle.
- Etsi aina asento, jossa pysyt tasapainossa. Pysyttele tukevasti jaloillasi äläkä kurkotta käsivartta liian kauas. Saatat kaatua tai koskettaa kuumiin osiin.
- Älä koskaan käytä työkalua, jos kipinänsuoja ei ole paikallaan. Kipinänsuoja on äänenvaimentimen sisäpuolella.
- Anna työkalun jäähtyä ennen kuin varastoit sen.
- Ennen työkalun viemistä autoon, tyhjennä bensiinisäiliö ja kiinnitä sitten työkalu niin, ettei se pääse liikkumaan kuljetuksen aikana.
- Tulipalo- ja palovammavaaran ehkäisemiseksi,

käsittele polttoainetta varoen. Kysymyksessä on erittäin tulenarka aine.

- Älä tupakoi polttoaineen käsittelyn aikana.
- Sekoita ja säilytä polttoaine bensiinille tarkoitettussa jerrikannussa.
- Tee polttoaineen sekoitus ja täyttö ulkona, kaukana kipinäistä ja liekeistä.
- Aseta työkalu paljaalle pinnalle, sammuta moottori ja anna sen jäähtyä ennen, kuin täytät polttoainesäiliön.
- Löysää täyttötulppaa hitaasti paineen vapauttamiseksi ja ettei polttoaine pääse valumaan tulpan ympärille.
- Kiristä täyttötulppa hyvin täytön jälkeen.
- Pyyhi työkalu huolellisesti, jos sille on kaatunut polttoainetta. Mene vähintään 9 m etäisyyteen paikasta, jossa teit polttoainesäiliön täytön ennen kuin käynnistät moottorin.
- Älä koskaan yritä hävittää ylivalunutta polttoainetta polttamalla.
- Käytä vaihdossa yksinomaan alkuperäisiä varaosia, lisävarusteita ja työkaluja. Muunlaisten varaosien käyttö voi osoittautua vaaralliseksi ja vaurioittaa tuotetta.
- Huolla työkalua huolellisesti, tämän käsikirjan kohdassa "Huolto" annettujen ohjeiden mukaisesti.
- Tarkista työkalun kunto aina ennen käyttöä. Valvo, että kiinnittimet ovat kireällä, ettei ole polttoainevuotoa ja viallisia osia. Vaihda vialliset osat.
- Tämä työkalu on suunniteltu yksinomaan ulkokäyttöön, sillä siitä lähtee vaarallisia pakokaasuja.







ERITYISET TURVALLISUUSMÄÄRÄYKSET

- Pidä puhaltimen kahvasta aina oikealla kädellä. Katso lisätietoja tämän käsikirjan kohdasta "Käyttö".
- Käytä kuulonsuojaimia työkalusta lähtevän melun aiheuttamien kuulovammojen ehkäisemiseksi.
- Liikkuvien osien kosketuksen aiheuttamien loukkaantumisvaarojen ehkäisemiseksi, sammuta moottori ennen kuin asennat tai irrotat lisävarusteita. Irrota sytytystulpan johdin ennen, kuin ryhdyt huoltotöihin tai puutut liikkuvaan osaan.
- Älä koskaan kohdista puhaltimen suutinta henkilöitä tai kotieläimiä kohti.
- Älä koskaan käynnistä puhallinta, jos vaadittuja lisävarusteita ei ole asennettu. Tarkista aina, että putki ja suutin ovat asennettuina.



Suomi

SYMBOLIT

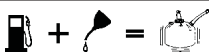
Työkalussa voi olla joitakin seuraavista symboleista. Opettele ja paina mieleen niiden tarkoitus. Näiden symbolien oikea tulkinta sallii työkalun turvallisen ja sopivalla tavalla tapahtuvan käytön.

| SYMBOLI | NIMI | NIMIKE/SELITYS |
|---|---------------------------------------|--|
|  | Varoitus | Osoittaa turvallisuuden takaamiseksi huomioitavat varokeinot. |
|  | Lue käyttöohje huolellisesti | Onnettomuusvaarojen vähentämiseksi tämän käsikirjan sisältö on ehdottomasti luettava ja ymmärrettävä ennen työkalun käyttöä. |
|  | Käytä suojalaseja ja kuulonsuojaimia. | Käytä suojalaseja ja kuulonsuojaimia tämän työkalun käytön aikana. |
|  | Pitkät hiukset | Varmista, etteivät pitkät hiukset pääse ilmanottoaukkoihin. |
|  | Kuumat pinnat | Loukkaantumisvaaran ehkäisemiseksi, älä koske kuumiin pintoihin. |
|  | Suojuksessa oleva tarkastusluukku | Älä käynnistä työkalua, jos suojuksessa oleva tarkastusluukku on huonosti suljettu. |
|  | Väljät vaatteet | Älä pukeudu väljiin vaatteisiin, sillä ne saattavat imeytyä ilmanottoaukkoihin. |
|  | | Sekoita bensiini ja moottoriöljy osoitetussa suhteessa. |

Seuraavat symbolit ja niihin liittyvät standardit sallivat tämän työkalun käyttöön liittyvien vaaratilanteiden arvioimisen.

| SYMBOLI | NIMI | MERKITYS |
|--|------------------|--|
|  | VAARA | Välitön vaaratilanne, joka voi aiheuttaa kuoleman tai vakavia ruumiinvammoja, mikäli sitä ei ehkäistä. |
|  | VAROITUS | Mahdollinen vaaratilanne, joka voi aiheuttaa vakavia ruumiinvammoja, mikäli sitä ei ehkäistä. |
|  | HUOMAUTU | Mahdollinen vaaratilanne, joka voi aiheuttaa lieviä ruumiinvammoja, mikäli sitä ei ehkäistä. |
| | HUOMAUTUS | (Ilman varoitusmerkkiä) Tilanne, joka voi aiheuttaa materiaalista vahinkoa. |

Suomi

KORJAUKSET

Huolto kaipaa suurta huolellisuutta ja hyvää työkalun tuntemusta: Se on annettava pätevien teknikon tehtäväksi. Suosittelemme, että viet työkalun korjattavaksi lähimpään **VALTUUTETTUUN HUOLTO-LIIKKEESEEN**. Käytä vaihdossa yksinomaan alkuperäisiä varaosia.



VAROITUS

Älä yritä käyttää tätä työkalua ennen, kuin olet lukenut ja ymmärtänyt tämän käyttäjän käsikirjan sisällön. Säilytä tämä käyttöohje ja tutki sitä säännöllisesti turvallisten työolosuhteiden takaamiseksi ja muiden mahdollisten käyttäjien opastamiseksi.

SÄILYTÄ NÄMÄ OHJEET.

OMINAISUUDET

TUOTTEEN TEKNISET TIEDOT

| | |
|-------------------------------------|------------------------|
| Paino | 6,9 kg |
| Iskutilavuus | 25,4 cm ³ |
| Ilman virtausnopeus | 290 km/h |
| Ilmavirtaama | 12 m ³ /min |
| Äänen tehotaso | 104 dB(A) |
| Äänenpainetaso | 93 dB(A) |
| Moottorin maksimi suorituskyky | 0,90 kW |
| Moottorin maksimi pyörimisnopeus | 8500 rpm |
| Moottorin joutokäyntinopeus | 2800 ~ 3800 rpm |
| Polttoainekulutus maksiminopeudella | 0,55 l/h |
| Polttoainesäiliön vetoisuus | 0,45 l |
| Värähtelytasot | |
| - Pääkahva | 1,95 m/s ² |
| - Koko työkalu | 0,26 m/s ² |

KUVAUS

- Puhallinsuutin
- Väliputki
- Mutkakappale
- Joustava putki
- Kiinnitin
- Ruuvi
- Ohjausvipu
- Moottori
- Valjaat
- Valjaiden pituuden säätölovet
- Käynnistyskatkaisin
- Kaasuiliipaisin
- Tehonsäädin
- Vyö
- Ohjausvivun kiinnityspotki
- Ilmaläpän vipu

- Ohjausvivun kaapeli
- Ryypytin
- Käynnistyskahva
- Ruuvi
- Ilmansuodattimen kotelon kansi
- Ilmansuodatin
- Ilmansuodattimen kotelon kannen avausnuppi

KOKOONPANO

PAKKAUKSESTA PURKAMINEN

- Poista työkalu ja kaikki lisävarusteet varovasti pakkauksesta. Varmista, että kaikki lisävarusteluettelossa mainitut osat ovat pakkauksessa.
- Tarkasta työkalu huolellisesti varmistautuaksesi siitä, ettei osia ole vaurioitunut kuljetuksen aikana.
- Älä heitä pakkausmateriaalia pois ennen, kuin olet tarkistanut työkalun ja sen moitteettoman toiminnan.



VAROITUS

Jos osia puuttuu, älä käytä työkalua ennen, kuin olet hankkinut puuttuvan osan. Tämän ohjeen laiminlyönti voi aiheuttaa vakavia ruumiinvammoja.

Huomautus: Lue polttoainesekoitusta koskeva etiketti ja poista se sitten ja säilytä se yhdessä käyttäjän käsikirjan kanssa.



VAROITUS

Sammuta moottori ja irrota sytytystulpan johdin ennen, kuin asennat lisävarusteita, teet säätöjä tai huoltotöitä ja kun et käytä työkalua. Tämän ohjeen laiminlyönti voi aiheuttaa vakavia ruumiinvammoja.

PUHALLUSPUTKIEN ASENTAMINEN (Kuva 2)



HUOMAUTUS

Vakavan ruumiinvammavaaran välttämiseksi, sovita valjaiden pituus ennen, kuin käynnistät puhaltimen.

VALJAITTEN SOVITUS

Sovita valjaiden olkahihnat ja vyö miellyttävään työskentelyasentoon ennen puhaltimen käynnistystä.

Valjaiden olkahihnojen sovitus

- Puhallin on koottava käyttövalmiiksi ennen valjaitten sovitusta. Laita yksi hihna olkapäälle ja sovita se. Sovita samaan tapaan toiselle olkapäälle.
- Valjaat voidaan sovittaa vaivattomasti asettamalla yläsilmmukka sopivaa pituutta vastaavaan loveen.

Suomi

KOKOONPANO

- Kiristä valjaat vetämällä hihnoista tai löysää niitä vapauttamalla hihnoja, kunnes saat miellyttävän asennon.

Yön sovitus

- Kiristä tai löysää vyötä, kunnes saat sen sopivaan asentoon.

KÄYTTÖ



VAROITUS

Bensiini on erittäin tulenarkaa ja helposti räjähtävää. Bensiinin aikaansaaman tulipalon tai räjähdyksen seurauksena on vakava palovammavaara.

POLTOAINEEN SEKOITTAMINEN

- Työkalu toimii 2-tahtimootorilla, jota on käytettävä bensiinin ja synteettisen 2-tahtiöljyn sekoitteella. Sekoita liijytön bensiini ja synteettinen 2-tahtiöljy puhtaassa, bensiinille tarkoitetussa astiassa.
- Moottori toimii autoille tarkoitetulla liijyttömällä, vähintään 87 ((R+M)/2) oktaanin bensiinillä.
- Älä käytä huoltoasemilta hankittavia, eritoten moottoripyörille, mopoille jne. tarkoitettuja bensiini/öljysekoitteita.
- Käytä yksinomaan synteettistä 2-tahtiöljyä. Älä käytä autoille tarkoitettua moottoriöljyä äläkä perämootorin 2-tahtiöljyä.
- Sekoita 2 % synteettistä 2-tahtiöljyä bensiiniin. Suhteeksi saadaan 50:1.
- Sekoita polttoaine hyvin aina ennen säiliön täyttöä.
- Sekoita pienessä erissä. Älä sekoita suurempia määriä kuin mitä voit käyttää 30 päivän aikana. Suosittelemme myös polttoaineen stabilointiainetta sisältävän synteettisen 2-tahtiöljyn käyttöä.



SÄILIÖN TÄYTTÖ

- Puhdista täyttötulpan lähiympäristö, ettei polttoaineeseen pääse likaa.
- Löysää täyttötulppaa hitaasti paineen vapauttamiseksi ja ettei polttoaine pääse valumaan tulpan ympärille.
- Kaada polttoaine varovasti säiliöön; älä päästä valumaan yli. Ennen kuin suljet täyttötulpan, puhdista tiiviste ja tarkista, että se on hyvässä kunnossa.

- Sulje täyttötulppa välittömästi täytön jälkeen ja kiristä se hyvin. Pyyhi pois kaikki polttoaineen valumat. Mene vähintään 9 m etäisyyteen paikasta, jossa teit polttoainesäiliön täytön ennen kuin käynnistät moottorin.

Huomautus: On normaalia, että moottori savuaa ensimmäisen käytön yhteydessä.



VAROITUS

Sammuta moottori aina ennen säiliön täyttöä. Älä koskaan täytä työkalun polttoainesäiliötä kun moottori on käynnissä tai kuuma. Mene vähintään 9 m etäisyyteen paikasta, jossa teit polttoainesäiliön täytön ennen kuin käynnistät moottorin. Älä tupakoi!



| | | | | |
|----------|---|--------|---|--------|
| 1 Litra | + | 20 ml | = | } 50:1 |
| 2 Litraa | + | 40 ml | = | |
| 3 Litraa | + | 60 ml | = | |
| 4 Litraa | + | 80 ml | = | |
| 5 Litraa | + | 100 ml | = | |

KÄYNNISTÄMINEN JA SAMMUTTAMINEN (Kuva 3)

Työkalua ei käynnistetä samalla tavalla kuumana ja kylmänä.

KYLMÄKÄYNNISTYS

- Aseta puhallin tasaisesti vapaalle pinnalle. Aseta katkaisin (11) "KÄYNNISTYS" asentoon "I".
- Varmista, että tehonsäädin (13) on joutokäynnillä. Älä käytä kaasuliipaisinta (12) äläkkä tehonsäädintä käynnistyksen yhteydessä.
- Käytä rypyintä (18) 4 kertaa.
- Aseta ilmaläpän vipu (16) kuvassa 3 (a) osoitettuun asentoon.
- Vedä käynnistyskahvasta (19) kunnes moottori käynnistyy.
- Anna moottorin käydä 15 sekunnin ajan joutokäynnillä ja paina sitten kaasuliipaisinta työn aloittamiseksi.

KUUMAKÄYNNISTYS

- Aseta katkaisin (11) "KÄYNNISTYS" asentoon "I".
- Varmista, että tehonsäädin (13) on joutokäynnillä. Älä käytä kaasuliipaisinta (12) äläkkä tehonsäädintä käynnistyksen yhteydessä.
- Aseta ilmaläpän vipu (16) kuvassa 3 (b) osoitettuun asentoon.

Suomi

KÄYTTÖ

- Vedä käynnistyskahvasta (19), kunnes moottori käynnistyy.

MOOTTORIN SAMMUTTAMINEN

Vapauta kaasuliipaisin ja laita katkaisin (16) "SEIS" asentoon "0".

PUHALTIMEN POISTAMINEN SELÄSTÄ

- Ota valjaitten hinnat pois olkapäältä ja laske ne alas käsivarsia pitkin.
- Tartu hihnoinhin ja aseta puhallin maahan.



VAROITUS

Älä unohda valppautta kun olet oppinut työkalun käytön. Muista aina, että hetken kestävä huolimattomuus voi johtaa vakavaan loukkaantumiseen.

PUHALTIMEN KÄYTTÖ (Kuvat 2)

- Laita yksi hihna olkapäälle ja sovita se. Sovita samaan tapaan toiselle olkapäälle. Sovita hinnat niin, että saat miellyttävän työskentelyasennon. Katso lisäohjeita kohdasta "Valjaitten sovitus". Ota puhallin sitten pois selästä ja tee käynnistystoimenpiteet.
- Käynnistä työkalu. Siirry kohtaan "Käynnistäminen ja sammuttaminen".
- Laita puhallin takaisin selkään. Puhallinputki- ja -suutinkokonaisuuden on oltavalla oikealla puolella.
- Jätteiden levittämisen ehkäisemiseksi puhaltimen suutin on kohdistettava jättekasan ulkoreunoille. Älä koskaan puhalla suoraan jättekasan keskelle.
- Melun rajoittamiseksi, vältä useiden laitteiden yhtäaikaista käyttöä.
- Käytä puhallinta työlle vaadittavalla riittävällä teholla, mutta pyri aina välttämään liiallisen tehon käyttöä.
- Tarkasta puhallin aina ennen käyttöä, eritoten äänenvaimennin, ilmanottoaukko ja ilmansuodatin.
- Irrota maahan tartuneet jätteet haravalla tai harjalla ennen puhaltimen käyttöä. Jos alue on erittäin pölyinen, kostuta sitä hieman aina silloin kun se on mahdollista.
- Varmista, ettei työskentelyalueella ole lapsia, kotieläimiä, avoimia ikkunoita tai vasta pestyjä autoja.
- Käytä putkien lisäksi suutinta, jolloin ilmasuihku poistuu lähellä maaperää.
- PUHDISTA alue kun olet käyttänyt sillä puhallinta. Hävitä jätteet sopivalla tavalla.

TEHONSÄÄDIN (Kuva 3)

Tehonsäädin (13) mahdollistaa puhaltimen käytön

vakioteholla ilman, että sormeaa joudutaan pitämään kaasuliipaisimella (12).

Vakiotehon valitseminen:

- Siirrä tehonsäädintä alas, kunnes sopiva moottoriteho saavutetaan. Moottori pyörii tällä nopeudella koko puhaltimen käytön ajan.
- Lopeta nopeudensäätimen käyttö siirtämällä nopeudensäädin alkuasentoon, kokonaan ylös..



VAROITUS

Käytä suojalaseja ja kuulonsuojaimia tämän työkalun käytön aikana.



VAROITUS

Vältä koskemasta puhaltimen kuumiin pintoihin. Tämän ohjeen laiminlyönti voi aiheuttaa vakavia ruumiinvammoja.

HUOLTO



VAROITUS

Käytä vaihdossa yksinomaan alkuperäisiä Ryobi varaosia. Muunlaisten varaosien käyttö voi osoittautua vaaralliseksi ja vaurioittaa työkalua.



VAROITUS

Käytä aina tavanomaisia tai sivusuojilla varustettuja suojalaseja puhaltimen käytön aikana eritoten silloin, kun työskentelet pölyisissä olosuhteissa. Jos työstä syntyy pölyä, käytä myös pölynsuoja- tai kasvonaamaria.



VAROITUS

Ennen, kuin aloitat työkalun tarkastuksen, puhdistuksen tai huollon, sammuta moottori ja odota, että kaikki liikkuvat osat pysähtyvät, irrota syytystulpan syöttöjohto ja siirrä se syrjään syytystulpasta. Näiden ohjeiden laiminlyönti voi aiheuttaa vakavia vammoja ja suuria materiaalisia vahinkoja.

YLEISHUOLTO

Älä käytä liuotteita muoviosien puhdistukseen. Yleensä muovit eivät siedä markkinoilla olevia määrättyjä liuotteita, jotka vahingoittavat niitä. Käytä puhdasta riepua lian, pölyn, öljyn, rasvan jne. puhdistukseen.



VAROITUS

Muoviosat eivät saa koskaan joutua kosketukseen jarrunesteen, bensiinin, petrolijohdannaisten, ruosteenirrotusöljyn jne. kanssa. Nämä kemialliset aineet voivat vaurioittaa, heikentää tai tuhota muovin.

HUOLTO

ILMANSUODATTIMEN VAIHTAMINEN JA PUHDISTAMINEN (Kuva 4)

Märkä tai likainen ilmansuodatin aiheuttaa käynnistysongelmia, tehon heikkenemistä ja moottorin eliniän lyhenemistä. **Tarkasta ilmansuodattimen kunto ja puhdista se 8 käyttötunnin välein.**

Optimaalisen tehokkuuden takaamiseksi, ilmansuodatin tulisi vaihtaa kerran vuodessa.

Puhdista ilmansuodatin (22) seuraavalla tavalla:

- Löysää ilmansuodattimen kotelon kannen avausnuppi (23).
- Poista kansi (21) ilmansuodattimen kotelosta.
- Nosta varovasti ilmansuodattimen reunasta ja ota se ulos.
- Puhdista ilmansuodatin saippuavedellä.
- Huuhtele ja kuivaa se.
- Asenna ilmansuodatin takaisin, kun se on kuivunut.

Huomautus: Varmista, että ilmansuodatin on oikein paikallaan. Jos se on asennettu väärin, pölyä saattaa tunkeutua moottoriin, joka kuluu silloin ennen aikaisesti.

- Asenna ilmansuodattimen kotelon kansi.
- Kiristä kannen avausnuppi hyvin.

KIPINÄNSUOJA

Äänenvaimentimessa on kipinänsuojaritilä. Tämä ritilä karstaantuu pitkään kestäneen käytön jälkeen. Äänenvaimennin on tällöin annettava valtuutetun Ryöbi korjaamon vaihdettavaksi.



VAROITUS

Älä koskaan käytä puhallinta, jos kipinänsuoja ei ole paikallaan. Tämän ohjeen laiminlyönti voi aiheuttaa vakavia vammoja.

PAKOAUKON JA ÄÄNENVAIMENTIMEN PUHDISTAMINEN

Käytetystä polttoaineesta, öljyلاadusta ja/tai käyttöolosuhteista riippuen pakoaukko ja äänenvaimennin voivat karstaantua ja tukkeutua. Jos havaitset, että puhaltimessa on tehonhäviötä, anna ammattitaitoisen huoltomiehen tarkastaa pakoaukko ja äänenvaimennin. Kun karsta on poistettu, puhallin saa takaisin alkuperäisen tehokkuutensa.

POLTOAINEEN TÄYTTÖTULPPA



VAROITUS

Jos polttoaineen täyttötulppa ei ole ilmatiivis,

on olemassa tulipalovaara ja se on vaihdettava välittömästi. Tämän ohjeen laiminlyönti voi aiheuttaa vakavia vammoja.

Täyttötulppa käsittää tiivisteiden ja takaiskuventtiilien joita ei voida korjata. Likainen suodatin vaikuttaa haitallisesti moottorin toimintaan. Jos moottori toimii paremmin, kun polttoaineen täyttötulppa on löysätty, on mahdollista että takaiskuventtiili on viallinen tai suodatin likainen. Vaihda polttoaineen täyttötulppa tarvittaessa.

SYTYTYSTULPPA

Moottori toimii Champion RCJ-6Y sytytystulppalla, jonka elektrodiväli on 0,63 mm. Käytä yksinomaan suositeltuja malleja ja vaihda sytytystulppa kerran vuodessa.



VAROITUS

Älä päästä sytytystulpan johdinta oikosulkuun: Tämä vaurioittaisi vakavasti työkalua.

VARASTOINTI (TASAIN TAI YLI 1 KK AJAKSI)

- Tyhjennä säiliössä jäljellä oleva polttoaine bensiinille tarkoitettuun jerrikkannuun. Käytä moottoria kunnes se sammuu.
- Puhdista puhallin huolellisesti. Varastoi se hyvin ilmastoituun tilaan, lasten ulottumattomiin. Älä koskaan varastoi sitä syövyttävien aineiden läheisyyteen kuten kemialliset puutarhanhoitoaineet ja pakkasnesteet.
- Noudata paikallisia määräyksiä bensiinin turvallisen varastoinnin ja käsittelyn takaamiseksi. Jäljellä olevaa polttoainetta voidaan käyttää toisessa 2-tahtimoottorisessa työkalussa.

Suomi

VIANHAKU

JOS NÄMÄ OHJEET EIVÄT RATKAISE ILMESTYNYTTÄ ONGELMAA, OTA YHTEYS VALTUUTETTUUN RYOBI HUOLTAMOON.

| VIKA | SYY | RATKAISU |
|---------------------------------|---|---|
| Moottori ei käynnisty. | Polttoainesäiliö on tyhjä. Sytytystulppa on huonosti kiinni tai likainen. Sytytystulppa on rikki (eriste haljennut tai elektrodit rikki). Sytytystulpan syöttöjohto on huonosti kytketty, rikki tai irti. Sytytys ei toimi. | Täytä polttoainesäiliö. Vaihda sytytystulppa. Vaihda sytytystulppa. Vaihda sytytystulpan syöttöjohto tai kytke se oikein. Ota yhteys valtuutettuun huoltamoon. |
| Moottoria on vaikea käynnistää. | Bensiinissä on vettä tai polttoainesekoite on vanhentunut. Polttoainesekoitteessa on liikaa öljyä. Moottori on tukehtunut. Sytytystulpan syttyminen on heikko. | Tyhjennä säiliö ja täytä se puhtaalla polttoaineella. Tyhjennä säiliö ja täytä se osoitetussa suhteessa tehdyllä bensiinin ja öljyn sekoitteella. Säädä käynnistin. Ota yhteys valtuutettuun huoltamoon. |
| Moottorissa on tehonpuute. | Ilmansuodatin on tukossa. | Puhdista tai vaihda ilmansuodatin. |
| Moottori on ylikuormitettu. | Polttoainesekoitteessa ei ole riittävästi öljyä. | Sekoita polttoaine kohdassa "Polttoaineen sekoittaminen" osoitetulla tavalla. |

Ελληνικά

ΓΕΝΙΚΕΣ ΣΥΣΤΑΣΕΙΣ ΑΣΦΑΛΕΙΑΣ



ΠΡΟΕΙΔΟΠΟΙΗΣΗ

ΔΙΑΒΑΣΤΕ ΚΑΙ ΚΑΤΑΝΟΗΣΤΕ ΟΛΕΣ ΤΙΣ ΟΔΗΓΙΕΣ.

Η μη τήρηση των ακόλουθων οδηγιών μπορεί να επιφέρει ατυχήματα όπως πυρκαγιές, ηλεκτροπληξίες ή/και σοβαρό σωματικό τραυματισμό.

ΦΥΛΑΣΤΕ ΑΥΤΕΣ ΤΙΣ ΣΥΣΤΑΣΕΙΣ.

- Μην αφήνετε παιδιά ή άπειρα άτομα να χρησιμοποιήσουν το εργαλείο αυτό.
- Μην ξεκινάτε ποτέ τον κινητήρα σε χώρο κλειστό ή κακώς αεριζόμενο, διότι τα καυσαέρια μπορούν να αποβούν μοιραία.
- Φοράτε προστατευτικά γυαλιά και ωτασπίδες όταν χρησιμοποιείτε το εργαλείο αυτό.
- Κρατάτε τα παιδιά, τους επισκέπτες και τα κατοικίδια ζώα σε απόσταση τουλάχιστον 15 m από το σημείο όπου εργάζεστε.
- Φορέστε μακρύ και χοντρό παντελόνι, μπότες και γάντια. Μη φοράτε φαρδιά ρούχα, σορτς ή κοσμήματα και μην εργάζεστε ποτέ ζυπόλυτοι.
- Για να περιορίσετε τον κίνδυνο τραυματισμού, μη φοράτε ποτέ φαρδιά ρούχα, εσάρπες, κολλίε, αλυσίδες, κλπ διότι κινδυνεύουν να πιαστούν στα κινούμενα τμήματα.
- Αν έχετε μακριά μαλλιά, φροντίστε να τα δένετε πάνω από το επίπεδο των ώμων ώστε να μην πιάνονται στα κινούμενα στοιχεία.
- Μη χρησιμοποιείτε το εργαλείο αυτό αν είστε κουρασμένοι, άρρωστος, υπό την επήρεια οινοπνεύματος ή ναρκωτικών ή αν παίρνετε φάρμακα.
- Μη χρησιμοποιείτε το εργαλείο αυτό αν το φως δεν επαρκεί για την εργασία.
- Παραμείνετε σε σωστή απόσταση από τα κινούμενα τμήματα και μην αγγίζετε ποτέ τις επιφάνειες που θερμαίνονται κατά τη διάρκεια της χρήσης.
- Φορέστε μάσκα για το φίλτράρισμα των μικροσκοπικών σωματιδίων αν η εργασία σας δημιουργεί σκόνη, έτσι ώστε να αποφύγετε τον κίνδυνο που επιφέρει η εισπνοή βλαβερής σκόνης.
- Πριν θέσετε το εργαλείο σε λειτουργία, απελευθερώστε τη ζώνη όπου θα το χρησιμοποιήσετε. Αφαιρέστε τις πέτρες, τα θραύσματα γυαλιού, τα μεταλλικά καλώδια, τα σκοινιά και τα υπόλοιπα αντικείμενα που θα μπορούσαν να εκτοξευτούν ή να εμπλακούν στο εργαλείο.
- Φροντίστε να διατηρείτε πάντα την ισορροπία σας. Σταθείτε καλά στα πόδια σας και μην τεντώνετε τα χέρια σας πολύ μακριά. Ειδικά αν θα μπορούσατε να πέσετε ή να αγγίξετε καυτά τμήματα.
- Μη χρησιμοποιείτε ποτέ το εργαλείο αυτό αν δεν είναι τοποθετημένο το προστατευτικό κατά των σπινθήρων. Το προστατευτικό κατά των σπινθήρων βρίσκεται στο εσωτερικό της εξάτμισης.
- Αφήστε το εργαλείο να κρυώσει πριν το τακτοποιήσετε.
- Πριν μεταφέρετε το εργαλείο σας σε όχημα,

αδειάστε το ρεζερβουάρ καυσίμου και δέστε το εργαλείο ώστε να μην μπορεί να μετακινηθεί κατά τη μεταφορά.

- Για να μειώσετε τον κίνδυνο πυρκαγιές και εγκαύματος, χειριστείτε το καύσιμο με προσοχή. Πρόκειται για εξαιρετικά ευφλεκτή ουσία.
- Μην καπνίζετε όταν μεταχειρίζεστε καύσιμα.
- Αναμείξτε και διατηρήστε το καύσιμο σε ένα μπιτόνι ειδικό για βενζίνη.
- Αναμειγνύετε και συμπληρώνετε το καύσιμο σε εξωτερικούς χώρους, μακριά από σπίθες ή φλόγες.
- Τοποθετήστε το εργαλείο σας σε γυμνή επιφάνεια, σταματήστε τον κινητήρα και αφήστε τον να κρυώσει πριν γεμίσετε το ρεζερβουάρ με καύσιμο.
- Ξεβιδώστε αργά το πώμα του ρεζερβουάρ ώστε να εκτονωθεί η πίεση και να αποφευχθεί η υπερχειλίση καυσίμου γύρω από το πώμα.
- Βιδώστε σφικτά το πώμα του ρεζερβουάρ μετά την πλήρωση.
- Σκουπίστε σχολαστικά το εργαλείο σας αν έχετε χυθεί καύσιμο. Απομακρυνθείτε τουλάχιστον 9 m από το σημείο όπου γεμίσατε το ρεζερβουάρ καυσίμου πριν ξεκινήσετε τον κινητήρα.
- Μην προσπαθήσετε ποτέ να κάψετε το καύσιμο που έχει χυθεί.
- Σε περίπτωση αντικατάστασης πρέπει να χρησιμοποιούνται αποκλειστικά γνήσια ανταλλακτικά, εξαρτήματα και εργαλεία. Η χρήση οποιοδήποτε άλλου ανταλλακτικού μπορεί να παρουσιάσει κίνδυνο ή να προκαλέσει ζημιά στο προϊόν.
- Συντηρήστε το εργαλείο σας προσεκτικά, σύμφωνα με τις οδηγίες του τμήματος «Συντήρηση» του παρόντος φύλλαδιου.
- Ελέγχετε την κατάσταση του εργαλείου σας πριν από κάθε χρήση. Φροντίστε τα συνδετήρια εξαρτήματα να είναι καλά σφιγμένα, να μην υπάρχουν διαρροές καυσίμου και κανένα τμήμα να μην είναι φθαρμένο. Αντικαταστήστε τα φθαρμένα τμήματα.
- Το εργαλείο αυτό έχει σχεδιαστεί αποκλειστικά για εξωτερική χρήση διότι εκπέμπει επικίνδυνα καυσαέρια.

ΕΙΔΙΚΕΣ ΣΥΣΤΑΣΕΙΣ ΑΣΦΑΛΕΙΑΣ

- Κρατάτε πάντα τη λαβή του φυσητήρα με το δεξί σας χέρι. Ανατρέξτε στο τμήμα "Χρήση" του παρόντος χειριδίου για περισσότερες πληροφορίες.
- Φορέστε προστατευτικά ακουστικά για να περιορίσετε τον κίνδυνο απώλειας ακοής λόγω της ηχητικής στάθμης του μηχανήματος.
- Για να περιορίσετε τον κίνδυνο τραυματισμού λόγω επαφής με κινούμενα στοιχεία, σταματήστε τον κινητήρα πριν μοντάρετε ή αφαιρέσετε εξαρτήματα. Αποσυνδέστε πάντα το καλώδιο ανάφλεξης πριν πραγματοποιήσετε οποιαδήποτε ενέργεια συντήρησης ή επέμβαση σε κάποιο κινούμενο τμήμα.

Ελληνικά











ΕΙΔΙΚΕΣ ΣΥΣΤΑΣΕΙΣ ΑΣΦΑΛΕΙΑΣ

- Μην προσανατολιζόμαστε ποτέ το στόμιο του φουσητήρα προς άτομα ή κατοικίδια ζώα.



- Μην ξεκινάτε ποτέ το φουσητήρα σας αυτό αν δεν έχουν εγκατασταθεί τα απαιτούμενα εξαρτήματα. Ελέγχετε πάντα πως είναι τοποθετημένοι ο σωλήνας και το στόμιο.

ΣΥΜΒΟΛΑ

Ορισμένα από τα παρακάτω σύμβολα μπορεί να απεικονίζονται επάνω στο εργαλείο σας. Μάθετε να τα αναγνωρίζετε και απομνημονεύστε τη σημασία τους. Η σωστή ερμηνεία των συμβόλων αυτών θα σας επιτρέψει να χρησιμοποιείτε το εργαλείο σας με μεγαλύτερη ασφάλεια και με τον κατάλληλο τρόπο.

| ΣΥΜΒΟΛΟ | ΟΝΟΜΑ | ΟΡΙΣΜΟΣ / ΕΠΕΞΗΓΗΣΗ |
|---|---|---|
|  | Προειδοποίηση | Επισημαίνει τα μέτρα που πρέπει να λάβετε για την ασφάλειά σας. |
|  | Διαβάστε προσεκτικά το εγχειρίδιο χρήσης | Για να μειώσετε τον κίνδυνο τραυματισμού, είναι απαραίτητο να διαβάσετε και να κατανοήσετε καλά το παρόν εγχειρίδιο χρήσης πριν χρησιμοποιήσετε το εργαλείο αυτό. |
|  | Φοράτε προστατευτικά γυαλιά και ωπασπίδες | Φοράτε προστατευτικά γυαλιά και ωπασπίδες όταν χρησιμοποιείτε το εργαλείο αυτό. |
|  | Μακριά μαλλιά | Φροντίστε τα μακριά μαλλιά να μην πιάνονται στις εισόδους αέρα. |
|  | Ζεστές επιφάνειες | Για να περιορίσετε τον κίνδυνο τραυματισμού, αποφύγετε κάθε επαφή με τις ζεστές επιφάνειες. |
|  | Θυρίδα του κάρτερ | Μην ξεκινήσετε το εργαλείο αν η θυρίδα του κάρτερ δεν είναι σωστά κλεισμένη. |
|  | Φαρδιά ρούχα | Μη φοράτε φαρδιά ρούχα για να αποφύγετε την αναρρόφησή τους από τις εισόδους αέρα. |
|  +  =  | | Αναμείξτε τη βενζίνη και το λάδι για κινητήρες στο ενδεικνυόμενο ποσοστό. |

Τα ακόλουθα σύμβολα και οι ονομασίες που τα συνοδεύουν, επιτρέπουν την επεξήγηση των διάφορων επιπέδων κινδύνου που σχετίζονται με τη χρήση του εργαλείου αυτού.

| ΣΥΜΒΟΛΟ | ΟΝΟΜΑ | ΣΗΜΑΣΙΑ |
|--|---------------|---|
|  | ΚΙΝΔΥΝΟΣ | Επισημαίνει μια επικείμενη επικίνδυνη κατάσταση, η οποία μπορεί να επιφέρει θάνατο ή σοβαρό τραυματισμό αν δεν αποφευχθεί. |
|  | ΠΡΟΕΙΔΟΠΟΙΗΣΗ | Επισημαίνει μια ενδεχομένως επικίνδυνη κατάσταση, η οποία μπορεί να επιφέρει σοβαρό τραυματισμό αν δεν αποφευχθεί. |
|  | ΠΡΟΕΙΔΟΠΟΙΗΣΗ | Επισημαίνει μια ενδεχομένως επικίνδυνη κατάσταση, η οποία μπορεί να επιφέρει ελαφρύ έως μέτριο τραυματισμό αν δεν αποφευχθεί. |
| | ΠΡΟΕΙΔΟΠΟΙΗΣΗ | (Χωρίς σύμβολο ασφαλείας.) Επισημαίνει μια κατάσταση που μπορεί να προκαλέσει υλικές ζημιές. |

Ελληνικά

ΕΠΙΔΙΟΡΘΩΣΕΙΣ

Η συντήρηση απαιτεί μεγάλη φροντίδα και καλή γνώση του εργαλείου: πρέπει να πραγματοποιείται από εξουσιοδοτημένο τεχνικό. Για τις επιδιορθώσεις, σας συνιστούμε να απευθύνεστε στο κοντινότερο **ΕΞΟΥΣΙΟΔΟΤΗΜΕΝΟ ΚΕΝΤΡΟ ΤΕΧΝΙΚΗΣ ΕΞΥΠΗΡΕΤΗΣΗΣ**. Σε περίπτωση αντικατάστασης πρέπει να χρησιμοποιούνται αποκλειστικά γνήσια ανταλλακτικά.



ΠΡΟΕΙΔΟΠΟΙΗΣΗ

Μην προσπαθήσετε να χρησιμοποιήσετε το εργαλείο αυτό πριν διαβάσετε και κατανοήσετε ολόκληρο το παρόν εγχειρίδιο χρήσης. Φυλάξτε αυτό το εγχειρίδιο χρήσης και ανατρέχετε τακτικά σ' αυτό ώστε να εργάζεστε με πλήρη ασφάλεια και να πληροφορείτε τους ενδεχόμενους άλλους χρήστες.

ΦΥΛΑΞΤΕ ΑΥΤΕΣ ΤΙΣ ΣΥΣΤΑΣΕΙΣ.

ΧΑΡΑΚΤΗΡΙΣΤΙΚΑ

ΧΑΡΑΚΤΗΡΙΣΤΙΚΑ ΤΟΥ ΠΡΟΪΟΝΤΟΣ

| | |
|---|------------------------|
| Βάρος | 6,9 kg |
| Κυβισμός | 25,4 cm ³ |
| Ταχύτητα του αέρα | 290 km/h |
| Ροή αέρα | 12 m ³ /min |
| Επίπεδο ηχητικής ισχύος | 104 dB (A) |
| Επίπεδο ηχητικής πίεσης | 93 dB (A) |
| Μέγιστη απόδοση του κινητήρα | 0,90 kw |
| Μέγιστη ταχύτητα περιστροφής του κινητήρα | 8500 σ.α.λ. |
| Ταχύτητα του κινητήρα στο ρελαντί | 2800 ~ 3800 σ.α.λ. |
| Κατανάλωση καυσίμου στη μέγιστη ταχύτητα | 0,55 l/h |
| Χωρητικότητα του ρεζερβουάρ καυσίμου | 0,45 l |
| Επίπεδο κραδασμών | |
| - Κύρια λαβή | 1,95 m/s ² |
| - Πλήρες εργαλείο | 0,26 m/s ² |

ΠΕΡΙΓΡΑΦΗ

1. Στόμιο φυσήματος
2. Ενδιάμεσος σωλήνας
3. Σωλήνας με γωνία
4. Εύκαμπτος σωλήνας
5. Σύνδεσμος
6. Βίδα

7. Χειρολαβή ελέγχου
8. Κινητήρας
9. Εξάρτηση
10. Σχισμές για τη ρύθμιση του μήκους της εξάρτησης
11. Διακόπτης λειτουργίας / διακοπής
12. Σκανδάλη επιτάχυνσης
13. Μεταβολέας ισχύος
14. Ζώνη
15. Σωλήνας στερέωσης της χειρολαβής ελέγχου
16. Μοχλός του στάρτερ
17. Καλώδιο της χειρολαβής ελέγχου
18. Χειροκίνητη αντλία
19. Λαβή του εκκινήτη
20. Βίδα
21. Κάλυμμα της υποδοχής του φίλτρου αέρα
22. Φίλτρο αέρα
23. Διακόπτης του καλύμματος της υποδοχής φίλτρου αέρα

ΣΥΝΑΡΜΟΛΟΓΗΣΗ

ΑΠΟΣΥΣΚΕΥΑΣΙΑ

- Βγάλτε προσεκτικά το εργαλείο και όλα τα εξαρτήματα από τη συσκευασία. Βεβαιωθείτε πως υπάρχουν όλα τα στοιχεία του καταλόγου εξαρτημάτων.
- Ελέγξτε προσεκτικά το εργαλείο σας για να βεβαιωθείτε πως κανένα τμήμα δεν έχει υποστεί ζημιά κατά τη μεταφορά.
- Μην πετάξετε τη συσκευασία πριν ελέγξετε σχολαστικά το εργαλείο και βεβαιωθείτε πως λειτουργεί σωστά.



ΠΡΟΕΙΔΟΠΟΙΗΣΗ

Σε περίπτωση που λείπει κάποιο τμήμα, μη χρησιμοποιήσετε το εργαλείο σας πριν προμηθευτείτε το εν λόγω τμήμα. Η μη τήρηση της σύστασης αυτής μπορεί να επιφέρει σοβαρό σωματικό τραυματισμό.

Παρατήρηση: Διαβάστε την ετικέτα που αφορά το μείγμα καυσίμου και έπειτα αφαιρέστε την και τακτοποιήστε την μαζί με το εγχειρίδιο χρήσης.



ΠΡΟΕΙΔΟΠΟΙΗΣΗ

Σταματήστε τον κινητήρα και αποσυνδέστε το καλώδιο ανάφλεξης πριν συναρμολογήσετε εξαρτήματα, πραγματοποιήσετε ρυθμίσεις ή ενέργειες συντήρησης, και όταν δεν χρησιμοποιείτε το εργαλείο. Η μη τήρηση της σύστασης

Ελληνικά

αυτής μπορεί να επιφέρει σοβαρό σωματικό τραυματισμό.

ΜΟΝΤΑΡΙΣΜΑ ΤΩΝ ΣΩΛΗΝΩΝ ΤΟΥ ΦΥΣΗΤΗΡΑ (Σχ. 2)



ΠΡΟΕΙΔΟΠΟΙΗΣΗ

Ρυθμίστε το μήκος της εξάρτωσης πριν ξεκινήσετε το φυσητήρα σας για να αποφύγετε τον κίνδυνο σοβαρού σωματικού τραυματισμού.

ΡΥΘΜΙΣΗ ΤΗΣ ΕΞΑΡΤΥΣΗΣ

Πριν θέσετε το φυσητήρα σας σε λειτουργία, πρέπει να ρυθμίσετε τους ιμάντες και τη ζώνη της εξάρτωσης ώστε να εξασφαλίσετε μια άνετη θέση εργασίας.

Ρύθμιση των ιμάντων της εξάρτωσης

- Ο φυσητήρας σας πρέπει να είναι πλήρως συναρμολογημένος και έτοιμος για λειτουργία πριν ρυθμίσετε την εξάρτηση. Περάστε το ένα χέρι μέσα στον έναν ιμάντα της εξάρτωσης και προσαρμόστε τον στον ώμο. Κάντε το ίδιο με το άλλο χέρι.
- Μπορείτε εύκολα να ρυθμίσετε το μήκος της εξάρτησής σας, περνώντας τον άνω κρίκο της εξάρτωσης μέσα στην σχισμή που αντιστοιχεί στο μήκος που σας αρμόζει καλύτερα.
- Σφιξτε την εξάρτηση τραβώντας τους ιμάντες, ή ξεσφιξτε την χαλαρώνοντας κάθε ιμάντα, ώστε να έχετε μια άνετη θέση εργασίας.

Ρύθμιση της ζώνης

- Σφιξτε ή χαλαρώστε τη ζώνη ώστε να εξασφαλίσετε μια άνετη θέση εργασίας.

ΧΡΗΣΗ



ΠΡΟΕΙΔΟΠΟΙΗΣΗ

Η βενζίνη είναι εξαιρετικά εύφλεκτη και εκρηκτική ουσία. Μια πυρκαγιά ή έκρηξη που προκαλείται από βενζίνη ενέχει κίνδυνο σοβαρού εγκαύματος.

ΑΝΑΜΕΙΞΗ ΚΑΥΣΙΜΟΥ

- Το εργαλείο σας λειτουργεί με δίχρονο κινητήρα που παίρνει μείγμα βενζίνης και συνθετικού λαδιού για δίχρονους κινητήρες. Αναμείξτε αμόλυβδη βενζίνη και λάδι για δίχρονους κινητήρες σε ένα καθαρό δοχείο κατάλληλο για την αποθήκευση βενζίνης.
- Ο κινητήρας λειτουργεί με αμόλυβδη βενζίνη για οχήματα με δείκτη οκτανίου 87 (R + M) / 2) ή παραπάνω.

- Μη χρησιμοποιείτε τα μείγματα βενζίνης/λαδιού που διατίθενται στα βενζινάδικα, κυρίως τα μείγματα για μηχανάκια, μοτοποδήλατα, κλπ.
- Χρησιμοποιήστε μόνο συνθετικό λάδι για δίχρονους κινητήρες. Μη χρησιμοποιείτε λάδι για κινητήρες αυτοκινήτων ούτε λάδι για δίχρονες εξωλέμβιες μηχανές.
- Αναμείξτε 2% συνθετικό λάδι για δίχρονους κινητήρες με τη βενζίνη. Θα πετύχετε έτσι μια αναλογία 50:1.
- Αναμειγνύετε καλά το καύσιμο πριν από κάθε πλήρωση του ρεζερβουάρ.
- Αναμειγνύετε καύσιμο σε μικρές ποσότητες: μην προτοιμάζετε περισσότερο από την ποσότητα που αντιστοιχεί σε ένα μήνα χρήσης. Σας συνιστούμε να χρησιμοποιείτε ένα συνθετικό λάδι για δίχρονους κινητήρες με σταθεροποιητή καυσίμου.



ΠΛΗΡΩΣΗ ΤΟΥ ΡΕΖΕΡΒΟΥΑΡ

- Καθαρίστε το ρεζερβουάρ γύρω από το πώμα για να αποφύγετε την μόλυνση του καυσίμου.
- Ξεβιδώστε αργά το πώμα του ρεζερβουάρ ώστε να εκτονωθεί η πίεση και να αποφευχθεί η υπερχειλίση του καυσίμου γύρω από το πώμα.
- Ρίξτε προσεκτικά το μείγμα καυσίμου στο ρεζερβουάρ, αποφεύγοντας τις υπερχειλίσεις. Πριν ξαναβιδώσετε το πώμα, καθαρίστε το παρέμβυσμα και βεβαιωθείτε πως είναι σε καλή κατάσταση.
- Ξαναβιδώστε αμέσως το πώμα του ρεζερβουάρ και σφιξτε το γερά με το χέρι. Φροντίστε να καθαρίσετε κάθε ίχνος καυσίμου υπερχειλίσης. Απομακρυνθείτε τουλάχιστον 9 m από το σημείο όπου γεμίσατε το ρεζερβουάρ καυσίμου πριν ξεκινήσετε τον κινητήρα.
Παρατήρηση: Είναι φυσιολογικό ο κινητήρας να εκπέμπει καπνό κατά την πρώτη χρήση.



ΠΡΟΕΙΔΟΠΟΙΗΣΗ

Σταματάτε πάντα τον κινητήρα πριν γεμίσετε το ρεζερβουάρ. Μη γεμίσετε ποτέ το ρεζερβουάρ ενός εργαλείου όταν ο κινητήρας βρίσκεται σε λειτουργία ή αν είναι ακόμη ζεστός. Απομακρυνθείτε τουλάχιστον 9 m από το σημείο όπου

Ελληνικά

γεμίσατε το ρεζερβουάρ καυσίμου πριν ξεκινήσετε τον κινητήρα. Μη καντίζετε!



| | | | | |
|---------|---|--------|---|--------|
| 1 Λίτρο | + | 20 ml | = | } 50:1 |
| 2 Λίτρα | + | 40 ml | = | |
| 3 Λίτρα | + | 60 ml | = | |
| 4 Λίτρα | + | 80 ml | = | |
| 5 Λίτρα | + | 100 ml | = | |

ΘΕΣΗ ΣΕ ΛΕΙΤΟΥΡΓΙΑ ΚΑΙ ΔΙΑΚΟΠΗ (Σχ. 3)

Η εκκίνηση του εργαλείου δε γίνεται με τον ίδιο τρόπο αν ο κινητήρας είναι κρύος ή ζεστός.

ΨΥΧΡΗ ΕΚΚΙΝΗΣΗ

- Τοποθετήστε το φυσητήρα επίπεδα σε ελεύθερη επιφάνεια. Βάλτε το διακόπτη (11) στη θέση ΛΕΙΤΟΥΡΓΙΑ " I ".
- Βεβαιωθείτε πως ο μεταβολέας ισχύος (13) βρίσκεται σε θέση ρελαντί. Μην ενεργοποιείτε τη σκανδάλη επιτάχυνσης (12) ούτε το μεταβολέα ισχύος κατά την εκκίνηση.
- Ενεργοποιήστε 4 φορές τη χειροκίνητη αντλία (18).
- Τοποθετήστε το μοχλό του σάρτερ (16) στη θέση που απεικονίζεται στο σχέδιο 3 (a).
- Τραβήξτε τη λαβή του εκκινητή (19) μέχρι να ξεκινήσει ο κινητήρας.
- Αφήστε τον κινητήρα να περιστραφεί για 15 δευτερόλεπτα, έπειτα πατήστε τη σκανδάλη επιτάχυνσης για να αρχίσετε την εργασία.

ΘΕΡΜΗ ΕΚΚΙΝΗΣΗ

- Βάλτε το διακόπτη (11) στη θέση ΛΕΙΤΟΥΡΓΙΑ « I ».
- Βεβαιωθείτε πως ο μεταβολέας ισχύος (13) βρίσκεται σε θέση ρελαντί. Μην ενεργοποιείτε τη σκανδάλη επιτάχυνσης (12) ούτε το μεταβολέα ισχύος κατά την εκκίνηση.
- Τοποθετήστε το μοχλό του σάρτερ (16) στη θέση που απεικονίζεται στο σχέδιο 3 (b).
- Τραβήξτε τη λαβή του εκκινητή (19) μέχρι να ξεκινήσει ο κινητήρας.

ΔΙΑΚΟΠΗ ΤΟΥ ΚΙΝΗΤΗΡΑ

Απελευθερώστε τη σκανδάλη και τοποθετήστε το διακόπτη (11) στη θέση ΔΙΑΚΟΠΗΣ " O ".

ΓΙΑ ΝΑ ΒΓΑΛΕΤΕ ΤΟ ΦΥΣΗΤΗΡΑ

- Βγάλτε τους ιμάντες της εξάρτησης από τους

ώμους σας και αφήστε τους να κατέβουν κατά μήκος των χεριών σας.

- Πιάστε τους ιμάντες και ακουμπήστε το φυσητήρα σας στο έδαφος.



ΠΡΟΕΙΔΟΠΟΙΗΣΗ

Μη χαλαρώσετε την προσοχή σας αφού εξοικειωθείτε με το μηχάνημά σας. Μην ξεχνάτε ποτέ πως ένα δευτερόλεπτο απροσεξίας αρκεί για να τραυματίσετε σοβαρά.

ΧΡΗΣΗ ΤΟΥ ΦΥΣΗΤΗΡΑ

- Πέραστε το ένα χέρι μέσα στον έναν ιμάντα της εξάρτησης και προσαρμόστε τον στον ώμο. Κάντε το ίδιο με το άλλο χέρι. Ρυθμίστε τους ιμάντες έτσι ώστε να έχετε μια άνετη θέση εργασίας. Ανατρέξτε στις συστάσεις του τμήματος "Ρύθμιση της εξάρτησης". Βγάλτε έπειτα το φυσητήρα για να προβείτε στην εκκίνηση.
- Θέστε το φυσητήρα σε λειτουργία. Ανατρέξτε στο τμήμα "Θέση σε λειτουργία και διακοπή".
- Επανατοποθετήστε το φυσητήρα στην πλάτη σας. Οι σωλήνες και το στόμιο φυσητήρα πρέπει να βρίσκονται δεξιά σας.
- Για να αποφύγετε το σκόρπισμα των απορριμμάτων, κατευθύνετε το στόμιο του φυσητήρα προς τις εξωτερικές άκρες του σωρού απορριμμάτων. Μη φυσάτε ποτέ κατευθείαν στο κέντρο ενός σωρού σκουπιδιών.
- Για να περιορίσετε την ηχητική ένταση, αποφύγετε να χρησιμοποιείτε πολλές συσκευές ταυτόχρονα.
- Χρησιμοποιήστε το φυσητήρα σας σε ισχύ που να επαρκεί για την εργασία που θα πραγματοποιήσετε, αποφεύγοντας πάντα να χρησιμοποιείτε υπερβολική ισχύ.
- Ελέγχετε το φυσητήρα σας πριν από κάθε χρήση, ιδίως την εξαέρμιση, τις εισόδους αέρα και το φίλτρο αέρα.
- Ξεκολλήστε τα απορρίμματα από το έδαφος με τσουγκράνα ή σκούπα πριν χρησιμοποιήσετε το φυσητήρα σας. Εάν η ζώνη είναι πολύ σκονισμένη, υγράνετέ την πρώτα ελαφρώς αν αυτό είναι δυνατόν.
- Βεβαιωθείτε πως δεν υπάρχουν παιδιά, ζώα, ανοιχτά παράθυρα ή αυτοκίνητα τα οποία έχουν πλυθεί πρόσφατα στη ζώνη όπου θα χρησιμοποιήσετε το φυσητήρα σας.
- Χρησιμοποιήστε ένα στόμιο επιπλέον των σωλήνων ώστε η δέσμη αέρα να απομακρύνεται κοντά στο έδαφος.

ΧΡΗΣΗ

- ΚΑΘΑΡΙΣΤΕ τη ζώνη αφού χρησιμοποιήσετε το φουσητήρα. Απομακρύνετε τα απορρίμματα με τον κατάλληλο τρόπο.

ΜΕΤΑΒΟΛΕΑΣ ΙΣΧΥΟΣ (Σχ. 3)

Ο μεταβολέας ισχύος (13) σας επιτρέπει να χρησιμοποιείτε το φουσητήρα σας με σταθερή ισχύ χωρίς να χρειάζεται να έχετε το δάκτυλό σας στη σκανδάλη επιτάχυνσης (12).

Για να επιλέξετε μια σταθερή ταχύτητα:

- Σπρώξτε το μεταβολέα ισχύος προς τα κάτω μέχρι να φτάσετε την επιθυμητή ταχύτητα κινητήρα. Ο κινητήρας εξακολουθεί να περιστρέφεται στην ίδια αυτή ταχύτητα καθ' όλη τη διάρκεια χρήσης του φουσητήρα σας.
- Για να απενεργοποιήσετε το μεταβολέα ισχύος, σπρώξτε εντελώς το μοχλό προς τα επάνω για να τον επαναφέρετε στην αρχική του θέση.



ΠΡΟΕΙΔΟΠΟΙΗΣΗ

Φοράτε προστατευτικά γυαλιά και ωτασπίδες όταν χρησιμοποιείτε το μηχάνημα αυτό.



ΠΡΟΕΙΔΟΠΟΙΗΣΗ

Αποφύγετε κάθε επαφή με τις καυτές επιφάνειες του φουσητήρα. Η μη τήρηση της σύστασης αυτής μπορεί να επιφέρει σοβαρό σωματικό τραυματισμό.

ΣΥΝΤΗΡΗΣΗ



ΠΡΟΕΙΔΟΠΟΙΗΣΗ

Σε περίπτωση αντικατάστασης πρέπει να χρησιμοποιούνται αποκλειστικά γνήσια ανταλλακτικά Ryobi. Η χρήση οποιουδήποτε άλλου ανταλλακτικού μπορεί να παρουσιάσει κίνδυνο ή να προκαλέσει ζημιά στη συσκευή.



ΠΡΟΕΙΔΟΠΟΙΗΣΗ

Φοράτε πάντα γυαλιά ασφαλείας ή προστατευτικά γυαλιά με πλαϊνά ελάσματα όταν χρησιμοποιείτε το φουσητήρα σας, ιδίως αν η ζώνη είναι σκονισμένη. Φορέστε επίσης προστατευτικά προσωπίδα ή μάσκα αν η εργασία δημιουργεί σκόνη.



ΠΡΟΕΙΔΟΠΟΙΗΣΗ

Πριν εξετάσετε, καθαρίσετε ή πραγματοποιήσετε μια ενέργεια συντήρησης στο μηχάνημά σας,

σταματήστε τον κινητήρα, περιμένετε να ακινητοποιηθούν όλα τα κινούμενα τμήματα, αποσυνδέστε το καλώδιο τροφοδοσίας του μπουζί και απομακρυνέτε το από το μπουζί. Η μη τήρηση των συστάσεων αυτών μπορεί να επιφέρει σοβαρό τραυματισμό ή σημαντικές υλικές ζημιές.

ΓΕΝΙΚΗ ΣΥΝΤΗΡΗΣΗ

Μη χρησιμοποιείτε διαλύτες για να καθαρίσετε τα πλαστικά τμήματα. Τα περισσότερα πλαστικά μπορούν να υποστούν ζημιά από τη χρήση ορισμένων διαλυτών που διατίθενται στο εμπόριο. Χρησιμοποιήστε ένα καθαρό πανάκι για να καθαρίσετε τις ακαθαρσίες, τη σκόνη, το λάδι, το γράσο, κλπ.



ΠΡΟΕΙΔΟΠΟΙΗΣΗ

Μην αφήνετε ποτέ υγρά φρένων, βενζίνη, προϊόντα με βάση το πετρέλαιο, διεισδυτικά έλαια, κλπ να έρθουν σε επαφή με τα πλαστικά τμήματα. Αυτά τα χημικά προϊόντα περιέχουν ουσίες οι οποίες μπορούν να προξενήσουν ζημιά, να μειώσουν ή να καταστρέψουν το πλαστικό.

ΑΝΤΙΚΑΤΑΣΤΑΣΗ ΚΑΙ ΚΑΘΑΡΙΣΜΑ ΤΟΥ ΦΙΛΤΡΟΥ ΑΕΡΑ (Σχ. 4)

Ένα βρεγμένο ή λερωμένο φίλτρο αέρα προκαλεί δυσκολίες εκκίνησης, κατώτερες επιδόσεις και μικρότερη διάρκεια ζωής του κινητήρα. **Ελέγχετε την κατάσταση του φίλτρου αέρα και καθαρίζετε το κάθε 8 ώρες χρήσης.**

Για βέλτιστη αποτελεσματικότητα, αλλάζετε το φίλτρο αέρα τουλάχιστον μια φορά το χρόνο.

Ακολουθήστε τις παρακάτω οδηγίες για να καθαρίσετε το φίλτρο αέρα (22):

- Ξεφίξτε το διακόπτη (23) που βρίσκεται στο κάλυμμα της υποδοχής του φίλτρου αέρα.
- Αφαιρέστε το κάλυμμα (21) της υποδοχής του φίλτρου αέρα.
- Ανασηκώστε προσεκτικά την άκρη του φίλτρου αέρα και αφαιρέστε το.
- Καθαρίστε το φίλτρο αέρα με ζεστό σαπουνόνερο.
- Ξεπλύντε το και στραγγίξτε το.
- Επανατοποθετήστε το φίλτρο αέρα αφού στεγνώσει καλά.

Παρατήρηση: βεβαιωθείτε ότι το φίλτρο είναι σωστά τοποθετημένο στην υποδοχή. Αν δεν έχει επανατοποθετηθεί σωστά, κινδυνεύει να εισέλθει σκόνη στον κινητήρα προξενώντας πρόωρη φθορά.

ΣΥΝΤΗΡΗΣΗ

- Επανατοποθετήστε το κάλυμμα της υποδοχής του φίλτρου αέρα.
- Ξανασφίξτε γερά το διακόπτη του καλύμματος.

ΠΡΟΣΤΑΤΕΥΤΙΚΟ ΚΑΤΑ ΤΩΝ ΣΠΙΝΘΗΡΩΝ

Η εξάτμιση είναι εξοπλισμένη με μια σχάρα προστασίας κατά των σπινθήρων. Μετά από μεγάλο διάστημα χρήσης, η σχάρα αυτή μπορεί να βρωμίσει και τότε η εξάτμιση πρέπει να αντικατασταθεί σε κάποιο εξουσιοδοτημένο Κέντρο Τεχνικής Εξυπηρέτησης Ryobi.



ΠΡΟΕΙΔΟΠΟΙΗΣΗ

Μη χρησιμοποιείτε ποτέ το φυσητήρα σας αν δεν είναι τοποθετημένο το προστατευτικό κατά των σπινθήρων. Η μη τήρηση της σύστασης αυτής μπορεί να επιφέρει σοβαρό τραυματισμό.

ΚΑΘΑΡΙΣΜΑ ΤΟΥ ΚΑΝΑΛΙΟΥ ΕΞΑΓΩΓΗΣ ΚΑΙ ΤΗΣ ΕΞΑΤΜΙΣΗΣ

Ανάλογα με τον τύπο καυσίμου που χρησιμοποιείται, τον τύπο και την ποσότητα λαδιού που χρησιμοποιείται και/ή τις συνθήκες χρήσης, το κανάλι εξαγωγής και η εξάτμιση μπορούν να φράξουν από συσσώρευση καλαμίνας. Αν διαπιστώσετε πως ο φυσητήρας σας διαθέτει λιγότερη ισχύ, ζητήστε από κάποιον ειδικευμένο τεχνικό να ελέγξει το κανάλι εξαγωγής και την εξάτμιση. Αφού απομακρυνθεί η περίσσεια καλαμίνας, ο φυσητήρας σας πρέπει να ξαναβρεί την αρχική του αποτελεσματικότητα.

ΠΩΜΑ ΤΟΥ ΡΕΖΕΡΒΟΥΑΡ ΚΑΥΣΙΜΟΥ



ΠΡΟΕΙΔΟΠΟΙΗΣΗ

Ένα μη ερμητικό πώμα ρεζερβουάρ επιφέρει κίνδυνο πυρκαγιάς και πρέπει να αντικατασταθεί αμέσως. Η μη τήρηση της σύστασης αυτής μπορεί να επιφέρει σοβαρό τραυματισμό.

Το πώμα του ρεζερβουάρ συμπεριλαμβάνει ένα φίλτρο και μια βαλβίδα αντεπιστροφής που δεν επιδιορθώνονται. Ένα λερωμένο φίλτρο θα βλάψει τη σωστή λειτουργία του κινητήρα. Αν ο κινητήρας λειτουργεί καλύτερα όταν το πώμα του ρεζερβουάρ είναι ελαφρώς ξεβιδωμένο, είναι πιθανό η βαλβίδα αντεπιστροφής να είναι ελαττωματική ή το φίλτρο να έχει βρωμίσει. Αντικαταστήστε το πώμα του ρεζερβουάρ αν είναι απαραίτητο.

ΜΠΟΥΖΙ

Ο κινητήρας λειτουργεί με μπουζί Champion RCJ-6Y με απόσταση ηλεκτροδίου 0,63 mm. Χρησιμοποιήστε αποκλειστικά το συνιστώμενο μοντέλο και αντικαθιστάτε το μπουζί μια φορά το χρόνο.



ΠΡΟΕΙΔΟΠΟΙΗΣΗ

Προσέξτε να μη βραχυκυκλώσετε το καλώδιο ανάφλεξης: θα προξενούσε μεγάλη ζημιά στο εργαλείο.

ΤΑΚΤΟΠΟΙΗΣΗ (ΓΙΑ 1 ΜΗΝΑ Ή ΠΕΡΙΣΣΟΤΕΡΟ)

- Ρίξτε όσο καύσιμο έχει μείνει στο ρεζερβουάρ σε κάποιο μπιτόνι κατάλληλο για την αποθήκευση βενζίνης. Κάντε τον κινητήρα να περιστραφεί μέχρι να σβήσει.
- Καθαρίστε σχολαστικά το φυσητήρα. Τακτοποιήστε τον σε μέρος ξηρό, καλά αεριζόμενο και μακριά από τα παιδιά. Μην τον τακτοποιείτε κοντά σε καυστικούς παράγοντες όπως τα χημικά προϊόντα κηπουρικής ή τα άλατα τήξης.
- Τηρείτε τον τοπικό κανονισμό για να αποθηκεύετε και να μεταχειρίζεστε τη βενζίνη με πλήρη ασφάλεια. Μπορείτε να χρησιμοποιήσετε το εναπομένον καύσιμο σε κάποιο άλλο μηχάνημα εξοπλισμένο με δίχρονο κινητήρα.

Ελληνικά

ΕΠΙΛΥΣΗ ΤΩΝ ΠΡΟΒΛΗΜΑΤΩΝ

ΑΝ ΟΙ ΠΑΡΑΚΑΤΩ ΛΥΣΕΙΣ ΔΕΝ ΣΑΣ ΕΠΙΤΡΕΠΟΥΝ ΝΑ ΞΕΠΕΡΑΣΕΤΕ ΤΟ ΠΡΟΒΛΗΜΑ ΠΟΥ ΠΡΟΕΚΥΨΕ, ΕΠΙΚΟΙΝΩΝΗΣΤΕ ΜΕ ΤΟ ΕΞΟΥΣΙΟΔΟΤΗΜΕΝΟ ΚΕΝΤΡΟ ΤΕΧΝΙΚΗΣ ΕΞΥΠΗΡΕΤΗΣΗΣ ΡΥΘΙ.

| ΠΡΟΒΛΗΜΑ | ΑΙΤΙΑ | ΛΥΣΗ |
|---|---|---|
| Ο κινητήρας δεν ξεκινά. | <p>Το ρεζερβουάρ καυσίμου είναι άδειο.</p> <p>Το μπουζί δεν είναι σωστά συνδεδεμένο ή είναι λερωμένο.</p> <p>Το μπουζί είναι σπασμένο (ρωγμή στο μονωτικό ή σπασμένα ηλεκτρόδια).</p> <p>Το καλώδιο τροφοδοσίας του μπουζί έχει συνδεθεί λάθος, σπάσει ή αποσυνδεθεί.</p> <p>Η ανάφλεξη δεν λειτουργεί.</p> | <p>Γεμίστε το ρεζερβουάρ με καύσιμο.</p> <p>Αντικαταστήστε το μπουζί.</p> <p>Αντικαταστήστε το μπουζί.</p> <p>Αντικαταστήστε το καλώδιο τροφοδοσίας του μπουζί ή ξανασυνδέστε σωστά.</p> <p>Επικοινωνήστε με το Εξουσιοδοτημένο Κέντρο σας Τεχνικής Εξυπηρέτησης.</p> |
| Είναι δύσκολο να ξεκινήσετε τον κινητήρα. | <p>Υπάρχει νερό μέσα στη βενζίνη ή το μείγμα καυσίμου έχει ξεθυμάνει.</p> <p>Το μείγμα καυσίμου περιέχει πολύ λάδι.</p> <p>Ο κινητήρας είναι «πνιγμένος» ή «μπουκωμένος».</p> <p>Η ανάφλεξη στο επίπεδο του μπουζί είναι αδύναμη.</p> | <p>Αδειάστε το ρεζερβουάρ και γεμίστε το με καθαρό καύσιμο.</p> <p>Αδειάστε το ρεζερβουάρ και γεμίστε το με μείγμα λαδιού και βενζίνης τηρώντας το συνιστώμενο ποσοστό. Ρυθμίστε το στάρτερ.</p> <p>Επικοινωνήστε με το Εξουσιοδοτημένο Κέντρο σας Τεχνικής Εξυπηρέτησης.</p> |
| Ο κινητήρας δεν έχει ισχύ. | <p>Το φίλτρο αέρα είναι φραγμένο.</p> | <p>Καθαρίστε ή αντικαταστήστε το φίλτρο αέρα.</p> |
| Ο κινητήρας υπερθερμαίνεται. | <p>Το μείγμα καυσίμου δεν περιέχει αρκετό λάδι.</p> | <p>Αναμείξτε το καύσιμο τηρώντας τις οδηγίες του τμήματος "Ανάμειξη του καυσίμου".</p> |

ÁLTALÁNOS BIZTONSÁGI ELŐÍRÁSOK



FIGYELMEZTETÉS

KÉRJÜK, HOGY OLVASSA EL ÉS ÉRTSE MEG AZ ÖSSZES UTASÍTÁST. Az alább részletezett előírások be nem tartása olyan baleseteket okozhat, mint pl. tűz, áramütés és/vagy súlyos testi sérülések.

ŐRIZZE MEG EZEKET AZ ELŐÍRÁSOKAT.

- Ne hagyja, hogy gyermekek ill. olyan személyek használják a szerszámot, akik nem rendelkeznek megfelelő gyakorlattal.
- Soha ne indítsa be a motort zárt vagy rosszul szellőző helyiségben, mivel az összegyűlt kipufogógáz életveszélyes lehet.
- Használjon védőszemüveget és hallásvédő eszközt (fülvédőt, füldugót) munkavégzés közben.
- A gyermekeket, más személyeket és a háziállatokat tartsa legalább 15 m-es távolságban a munkavégzés helyétől.
- Viseljen hosszú szárú, vastag anyagból készült nadrágot, csizmát és védőkesztyűt. Munka közben ne hordjon bő ruhát, rövidnadrágot és ékszert, valamint soha ne dolgozzon mezítláb.
- A sérülésveszély csökkentése érdekében soha ne hordjon olyan bő ruhát, sálát, nyakláncot, egyéb láncot stb., amely a szerszám mozgó részeibe akadhat.
- Amennyiben hosszú a haja, gondoskodjon a védelméről, azaz túsze fel a vállak vonala felett, hogy a szerszám mozgó részei ne kaphassák be.
- Ne használja a szerszámot, ha fáradt, beteg, alkohol vagy kábítószer hatása alatt áll, illetve ha orvosságot szed.
- Ne használja ezt a szerszámot, ha nincs elég világos a munkához.
- Tartsa magát és testrészeit a mozgó alkatelmektől távol, és soha ne érintse a gép használat során felmelegedő felületeit.
- Amennyiben a munkálatok során por termelődik, az ártalmas porok belélegzése által kiváltott veszélyek elkerüléséhez használjon olyan védőeszközt (porvédő álarcot), mely kiszűri a mikroszkopikus részecskéket is.
- A szerszám beindítása előtt tisztítsa meg a munkaterületet. Gyűjtse össze a köveket, üvegdarabokat, szögeket, acéldrótokat, kötélrögzítőket és általánosságban minden olyan tárgyat, amely kirepülhet ill. beakadhat a szerszámba.
- Ügyeljen arra, hogy munka közben mindig tartsa meg az egyensúlyt. Álljon fél-terpesz állásban, és ne nyújtsa túl messze a karját. Ellenkező esetben eleshet vagy a forró részekhez érhet.
- Soha ne használja a szerszámot, ha a szikrafogó nincs a helyén. Ez a szikrafogó alkat elem a kipufogó rézs belsejében található.

- Hagyja, hogy a szerszám lehűljön, mielőtt elrakná.
- Mielőtt a szerszámot járműbe rakná, ürítse ki az üzemanyagtartályt és rögzítse, hogy ne mozoghasson szállítás közben.
- A tűzveszély csökkentése-, és az égési sérülések elkerülése érdekében óvatosan kezelje az üzemanyagot. A benzín rendkívül gyúlékony, tűzveszélyes anyag.
- Az üzemanyag kezelése közben tilos a dohányzás.
- Az üzemanyagot egy benzines marmonkánában keverje ill. tárolja.
- Az üzemanyagot a szabadban, minden szikra- és gyújtóforrástól távol keverje és öntse.
- Helyezze a szerszámot egy üres területre, állítsa le a motort, és várja meg, hogy lehűljön, mielőtt feltöltené az üzemanyagtartályt.
- Lassan csavarja le az üzemanyagtartály sapkáját, hogy a nyomáskülönbség kiegyenlítődjön és ne folyjon benzin a sapka köré.
- Jól csavarja vissza az üzemanyagtartály sapkáját, miután feltöltötte.
- Amennyiben kiöntötte a benzint, gondosan törölje le a szerszámot. Mielőtt a motort beindítaná, legalább 9 m-re távolodjon el attól a helytől, ahol az üzemanyagtartály feltöltését végezte.
- Soha ne próbálja a kifolyt üzemanyagot elégetni.
- Kizárólag eredeti alkatrészeket, tartozékokat és szerszámokat használjon csere esetén. Bármilyen más alkatrész használata veszéllyel jár és a készülék megrongálódását okozhatja.
- Gondosan, a kézikönyv "Karbantartás" c. részében lévő utasításoknak megfelelően végezze a szerszám karbantartását.
- Minden használat előtt ellenőrizze le a szerszám állapotát. Ügyeljen arra, hogy a rögzítőelemek legyenek jól megszorítva, ne szivárognak az üzemanyag, és hogy egyetlen alkatrész se legyen sérült. Bármilyen meghibásodott alkat elemet ki kell cserélni.
- Ez a szerszám kizárólag kültéri használatra szolgál, mivel veszélyes kipufogógázokat bocsát ki.

SPECIÁLIS BIZTONSÁGI ELŐÍRÁSOK





- A lombfúvó markolatát mindig a jobb kézzel tartsa. További információkhoz lásd a jelen kézikönyv "Használat" c. részét.
- A gép működése során zajt bocsát ki, így használjon hallásvédő eszközt (fülvédő, füldugó) a halláskárosodás elkerülése érdekében.
- A mozgó alkat elemekkel való érintkezés balesetveszélyes, így mindig állítsa le a motort, mielőtt tartozékokat szerelné fel a gépre ill. venne le róla. Mindig húzza ki a gerytva vezetékét, mielőtt bármilyen karbantartási művelethez lát, vagy bármilyen művelethez fog egy mozgó alkat elemen.

Magyar



- Soha ne irányítsa a lombszívó-fúvó gép csövét (csővégét) emberekre és háziállatokra.
- Soha ne indítsa be a lombfúvót, ha a megkövetelt tartozékok nincsenek felszerelve rá. Mindig ellenőrizze, hogy a szívócső és a szívócsővég fel legyenek a szerszámmra helyezve.

SZIMBÓLUMOK

A következő szimbólumok közül némelyek szerepelhetnek a szerszámon. Tanulmányozza át leírásukat, ismerje fel őket, és tanulja meg jelentésüket. Az alábbi szimbólumok helyes értelmezése elősegíti, hogy a szerszámot biztonságosabban és megfelelő módon tudja használni.

| SZIMBÓLUM | NÉV | MEGNEVEZÉS / MAGYARÁZAT |
|---|---|--|
|  | Figyelmeztetés | A biztonság tekintetében meghozandó óvintézkedéseket jelöli. |
|  | Figyelmesen olvassa el a használati útmutatót | A sérülésveszélyek elkerülése végett feltétlenül fontos, hogy a szerszám használata előtt olvassa el, és alaposan tanulmányozza át a jelen használati útmutatót. |
|  | Hordjon védőszemüveget és hallásvédő eszközt | Használjon védőszemüveget és hallásvédő eszközt (fülvédőt, füldugót) a szerszám használata közben. |
|  | Hosszú haj | Ügyeljen arra, hogy a hosszú haját ne kapják be a levegő bemenetek. |
|  | Meleg felületek. | A sérülésveszélyek csökkentése érdekében kerüljön bármiféle kontaktust, érintkezést a meleg felületekkel. |
|  | Turbinaház ajtaja | Soha ne indítsa be a szerszámot, ha a turbinaház ajtaja nincs megfelelőképp csukva. |
|  | Bő ruházat | Ne viseljen bő ruhát, így elkerülhető, hogy azt a levegő bemenetek beszívják. |
|  | | Az előírt arányban adagolja a benzinhoz motorolajt. |

A következő szimbólumok és hozzájuk kapcsolódó megnevezések a szerszám használatához kötődő, különböző szintű veszélyek magyarázatához nyújtanak segítséget.

| SZIMBÓLUM | NÉV | JELENTÉS |
|--|------------------------|---|
|  | VESZÉLY | Egy olyan közvetlen veszélyhelyzetet jelöl, mely halálos- vagy súlyos testi sérüléseket okozhat, ha nem hárítja el. |
|  | FIGYELMEZTETÉS | Egy olyan potenciális veszélyhelyzetet jelöl, mely súlyos testi sérüléseket okozhat, ha nem hárítja el. |
|  | FIGYELEMFLHÍVÁS | Egy olyan potenciális veszélyhelyzetet jelöl, mely könnyű - közepes testi sérüléseket okozhat, ha nem hárítja el. |
| | FIGYELEMFLHÍVÁS | (Biztonsági szimbólum nélkül.) Egy olyan helyzetet jelöl, mely anyagi kárt okozhat. |

Magyar

JAVÍTÁS

A karbantartás nagyon gondos munkavégzést és a szerszám megfelelően részletes ismeretét igényli: képzett szerelővel kell elvégeztetni. A javítási munkálatok elvégzéséhez azt tanácsoljuk, hogy vigye el a szerszámot a legközelebbi hivatalos (szerződött) **SZERVIZ KÖZPONT**ba. Alkatrészcsere esetén kizárólag eredeti pótkatrésszel szabad a régít helyettesíteni.



FIGYELMEZTETÉS

Ne vegye használatba ezt a szerszámot addig, amíg a jelen használati útmutatót el nem olvasta végig és teljes mértékben meg nem értette. A teljesen biztonságos munkavégzés érdekében őrizze meg a jelen használati útmutatót, és lapozza fel rendszeresen, valamint tájékoztassa az itt leírtakról azokat is, akik esetlegesen szintén használni szeretnék a szerszámot.

ŐRIZZE MEG EZEKET AZ ELŐÍRÁSOKAT.

JELLEMZŐK

A TERMÉK MŰSZAKI ADATAI

| | |
|---|--------------------------|
| Súly..... | 6,9 kg |
| Hengerűrtartalom | 25,4 cm ³ |
| Légssebesség | 290 km/h |
| Léghozam..... | 12 m ³ /perc |
| Hangteljesítmény-szint..... | 104 dB (A) |
| Hangnyomás-szint | 93 dB (A) |
| Motor max. teljesítmény | 0,90 kW |
| Motor maximális fordulatszám | 8500 ford. / perc |
| Motor fordulatszám alapláraton .. | 2800 ~ 3800 ford. / perc |
| Üzemanyag-fogyasztás maximális fordulatszámon | 0,55 l/h |
| Üzemanyagtartály űrtartalom | 0,45 l. |
| Rezgésszint | |
| - Markolat..... | 1,95 m/s ² |
| - Teljes gép..... | 0,26 m/s ² |

A SZERSZÁM RÉSZEI

1. Fűvócsővég
2. Középső cső
3. Könyökcső
4. Hajlékony (flexibilis) cső
5. Kötés
6. Csavar
7. Irányító fogantyú

8. Motor
9. Heveder (vállszij)
10. Hevederhossz beállító nyílások
11. Be / ki kapcsológomb
12. Gázszabályozó ravasz
13. Teljesítmény-szabályozó
14. Öv
15. Irányító fogantyú rögzítőcső
16. Indítókár (szívató)
17. Irányító fogantyú vezetéke
18. Indító befecskendező gomb
19. Indítózsínőir fogantyúja
20. Csavar
21. Légszűrő rekesz fedele
22. Légszűrő
23. Gomb (a légszűrő rekesz fedelén)

ÖSSZESZERELÉS

KICSOMAGOLÁS

- Óvatosan csomagolja ki a kartondobozból a szerszámot és az összes tartozékot. Bizonyosodjon meg arról, hogy a tartozéklistán szereplő minden elem megvan.
- Figyelmesen ellenőrizze, hogy a szállítás során egyetlen alkatrész sem sérült meg.
- Ne dobja ki a csomagolást, mielőtt gondosan le nem ellenőrizte a szerszámot, valamint azt, hogy minden rendeltetésszerűen működik-e.



FIGYELMEZTETÉS

Amennyiben hiányzik valamely alkateleme, ne használja ezt a szerszámot addig, amíg a kérdéses elemet be nem szerezte. Ezen előírás be nem tartása súlyos sérülésekkel járó baleseteket idézhet elő.

Megjegyzés: Olvassa el az üzemanyag-keverékre vonatkozó címkét, majd vegye le és tárolja a használati kézikönyvvel együtt.



FIGYELMEZTETÉS

Állítsa le a motort és húzza ki a gyertya vezetékét, mielőtt tartozékokat helyez fel a gépre, beállításokat hajt végre rajta, karbantartási műveletekhez fog, ill. ha nincs a gép használatban. Ezen előírás be nem tartása súlyos testi sérülésekkel járó balesetet idézhet elő.

A LOMBFÚVÓ CSÖVEINEK FELHELYEZÉSE (2. ábra)

ÖSSZESZERELÉS



FIGYELEMFLÉHIVÁS

A súlyos testi sérüléssel járó balesetek elkerülése érdekében állítsa be a heveder hosszát a lombfűvő beindítása előtt.

A HEVEDER BEÁLLÍTÁSA

A lombfűvő gép bekapcsolása előtt be kell állítani a heveder pántjait és övrészt oly módon, hogy kényelmes legyen vele dolgozni.

A heveder pántjainak beállítása

- Mielőtt a heveder beállításához fogna, a lombfűvő gépnek teljesen összeszerelt és működésre kész állapotban kell lennie. Bújtsa át az egyik karját a heveder megfelelő oldali pántján, majd igazítsa el a vállán a gépet. Hasonlóképp, dugja bele a másik karját is.
- A heveder hosszát könnyen be lehet állítani oly módon, hogy a heveder felső csatját bedugja abba a nyílásba, amelyek a legmegfelelőbb hosszt adja.
- Húzza- ill. oldja meg a hevedert (a pántok húzásával ill. kiengedésével) a kényelmes munkavégzés érdekében.

Az öv beállítása

Húzza meg- ill. engedje ki az övet a kényelmes munkavégzés érdekében.

HASZNÁLAT



FIGYELMEZTETÉS

A benzin rendkívül gyúlékony, tűz- és robbanásveszélyes anyag. A benzin által okozott tűz vagy robbanás súlyos égési sérüléseket okozhat.

AZ ÜZEMANYAG KEVERÉSE

- A szerszámban kétütemű motor van, mely benzin és kétütemű, szintetikus olaj keverék üzemanyagával működik. Az ólomentes benzint és a kétütemű motorolajat egy olyan tiszta, homologizált benzintartályban keverje össze, melyet erre a célra gyártottak és hagytak jóvá.
- A motor 87-es $([R + M] / 2)$ vagy magasabb oktánszámú ólomentes jármű motorbenzinnel működik.
- Ne használjon semmiféle, a benzinkutakon kapható előkevert üzemanyagot, ideértve a motorkerék-párokhoz, segédmotor-kerék-párokhoz stb. árusított keverék benzint is.

- Kizárólag kétütemű szintetikus olajat használjon. Ne használjon gépkocsihoz való motorolajt, se pedig csónakmotorhoz való kétütemű olajt.
- Keverjen 2% szintetikus kétütemű olajat a benzinbe. Ily módon 50:1 arányú keveréket kap.
- Alaposan keverje meg az üzemanyagot a tartály minden egyes feltöltése előtt.
- A benzint kis mennyiségben keverje: ne készítsen elő üzemanyagot több mint egy hónapra. Előírás szerinti kétütemű szintetikus motorolaj használata kötelező, mely üzemanyag-stabilizáló adalékot tartalmaz.



A TARTÁLY FELTÖLTÉSE

- Törölje le a tartályt a benzinsapka körül, ily módon az üzemanyag nem szennyeződik be.
- Lassan csavarja le az üzemanyagtartály sapkáját, hogy a nyomáskülönbség kiegyenlítődjön, és ne folyjon benzin a sapka köré.
- Óvatosan öntse a keverék üzemanyagot a tartályba, hogy ne folyjon mellé. Mielőtt a sapkát visszacsavarná, törölje le a tömítést és bizonyosodjon meg arról, hogy jó állapotban van.
- Azonnal csavarja vissza a tartályra a sapkát és jól szorítsa meg kézzel. Amennyiben kiömlött az üzemanyag, gondosan törölje le a foltokat. Mielőtt a motort beindítaná, legalább 9 m-re távolodjon el attól a helytől, ahol az üzemanyagtartály feltöltését végezte.

Megjegyzés: Amennyiben az első használat során füst távozik a motorból, ez normális jelenség.



FIGYELMEZTETÉS

Mindig állítsa le a motort a tartály feltöltése előtt. Soha ne töltse fel a tartályt járó vagy még meleg motornál. Mielőtt a motort beindítaná, legalább 9 m-re távolodjon el attól a helytől, ahol az üzemanyagtartály feltöltését végezte. Tilos a dohányzás!



| | | | | |
|---------|---|--------|---|--------|
| 1 liter | + | 20 ml | = | } 50:1 |
| 2 liter | + | 40 ml | = | |
| 3 liter | + | 60 ml | = | |
| 4 liter | + | 80 ml | = | |
| 5 liter | + | 100 ml | = | |

HASZNÁLAT

BEINDÍTÁS ÉS LEÁLLÍTÁS (3. ábra)

A szerszám beindítása nem ugyanolyan módon történik, ha a motor hideg, mint ha meleg.

HIDEGINDÍTÁS

- Helyezze a lombfűvő gépet fektetve egy üres területre. Helyezze a kapcsológombot (11) BE " I " állásba.
- Bizonyosodjon meg arról, hogy a teljesítmény-szabályozó (13) alapjáratú pozícióban van. Ne nyomja meg a gázsabályozó ravaszt (12), sem pedig a teljesítmény-szabályozót a motor beindítása közben.
- Pumpáljon 4-szer az indító befecskendező gombbal (18).
- Helyezze az indítókart (16) az 3 (a). ábrán látható pozícióba.
- Húzogassa a berántó-zsinórt (19), amíg a motor be nem indul.
- Hagyja a motort 15 másodpercig forogni, majd nyomja meg a gázsabályozó ravaszt a munka elkezdéséhez.

MELEGINDÍTÁS

- Helyezze a kapcsológombot (11) BE " I " állásba.
- Bizonyosodjon meg arról, hogy a teljesítmény-szabályozó (13) alapjáratú pozícióban van. Ne nyomja meg a gázsabályozó ravaszt (12), sem pedig a teljesítmény-szabályozót a motor beindítása közben.
- Helyezze az indítókart (16) az 3 (b). ábrán látható pozícióba.
- Húzogassa a berántó-zsinórt (19), amíg a motor be nem indul.

A MOTOR LEÁLLÍTÁSA

Engedje el a ravaszt és helyezze a kapcsolót (11) KI " O " állásba.

A LOMBFŰVŐ GÉP LEVÉTELE

- Vegye le a válláról a pántokat és hagyja őket leereszkedni a karján.
- Fogja meg a kezével a pántokat és tegye le a lombfűvő gépet a talajra.



FIGYELMEZTETÉS

A gép kiismerése ne készítse figyelmének csökkentésére. Soha ne feledje, hogy egy pillanatnyi figyelmetlenség is elegendő ahhoz, hogy súlyosan megsérüljön.

A LOMBFŰVŐ HASZNÁLATA

- Bújtassa át az egyik karját a megfelelő oldali hevederpánton, majd igazítsa el a vállán a gépet. Hasonlóképp, dugja bele a másik karját is. Állítsa be a pántokat oly módon, hogy a munkavégzés kényelmes legyen. Lásd "A heveder beállítás" című részben lévő utasításokat. Vegye le ezután a lombfűvő gépet a válláról a beindításhoz.
- Kapcsolja be a lombfűvő gépet. Lásd a "Beindítás és leállítás" c. részt.
- Vegye fel újra a vállára a lombfűvőt. A csöveknek és a fűvőcsővégnak a jobb oldalára kell esniük.
- Ahhoz hogy ne szóródjon szét a hulladék, irányítsa a fűvőcsővéget a halom külső szélei felé. Soha ne fújjon közvetlenül a halomban álló avar / hulladék közepébe.
- A hangerő csökkentése érdekében ne használjon több gépet egyszerre.
- A lombfűvő gépet a végrehajtandó munkának megfelelő, elegendő teljesítményfokozaton használja, de mindig ügyeljen arra, hogy ne legyen túlságosan nagy ez a teljesítményérték.
- Minden használat előtt ellenőrizze le a lombfűvőt, különösen a kipufogó-rendszert, a levegő bemeneteket és a légszűrőt.
- Lazítsa fel a talajra tapadt hulladékok egy gereblye vagy seprű segítségével a lombfűvő gép használata előtt. Ha a munkaterület nagyon poros, nedvesítse be előzetesen egy kicsit, ha lehetséges.
- Ellenőrizze, hogy ne legyenek gerekek, állatok, kinyitott ablakok, frissen mosott gépkocsik stb. azon a területen, ahol a lombfűvőt fogja használni.
- A csövek mellett használja a csővéget is, hogy a levegősugár a talaj közelében maradjon.
- TISZTÍTSA MEG a területet a hulladéktól a lombfűvő gép használata után. A hulladékok megfelelő módon kell elhelyezni.

TELJESÍTMÉNY-SZABÁLYOZÓ (3. ábra)

A teljesítmény-szabályozó (13) segítségével állandó teljesítményfokozaton használhatja úgy a lombfűvő gépet, hogy közben nem szükséges ujját a gázsabályozó ravaszon (12) tartani.

Állandó sebesség választásához:

- Nyomja a teljesítmény-szabályozót le, amíg a motor a kívánt sebességet el nem éri. A motor a használat során végig ezen a fordulatszámpon fog üzemelni.
- A sebességszabályozó kioldásához nyomja teljesen fel a kart a kezdeti pozícióba történő visszaállításához.

Magyar

HASZNÁLAT



FIGYELMEZTETÉS

Használjon védőszemüveget és hallásvédő eszközt (fülvédőt, füldugót) a géppel történő munkavégzés közben.



FIGYELMEZTETÉS

Kerüljön bármiféle kontaktust, érintkezést a lombfűvő forró felületeivel. Ezen előírás be nem tartása súlyos sérülésekkel járó balesetet idézhet elő.

KARBANTARTÁS



FIGYELMEZTETÉS

Alkatrészcsere esetén kizárólag eredeti Ryobi pótalkatrészeket szabad használni. Bármilyen más alkatrész használata veszéllyel jár, és a készülék megrongálódását okozhatja.



FIGYELMEZTETÉS

Viseljen mindig biztonsági szemüveget vagy oldallappal ellátott védőszemüveget a lombfűvő használata közben, főképp, ha poros a munkaterület. Ha a munkálatok során por termelődik, használjon arcvédőt vagy porvédő maszkot is.



FIGYELMEZTETÉS

A gép vizsgálata, tisztítása ill. karbantatása előtt állítsa le a motort, várja meg, hogy minden mozgó alkatrész leálljon, húzza ki a gyertya tápvezetékét és távolítsa el azt a gyertyától. Ezeknek az előírásoknak a be nem tartása súlyos testi sérüléssel járó baleseteket és jelentős anyagi károkat idézhet elő.

ÁLTALÁNOS KARBANTARTÁS

Ne használjon oldószert (hígítót) a műanyagból készült részek tisztításához. A kereskedelmi forgalomban kapható oldószerek többsége rongáló hatással lehet a műanyagból készült elemekre. A por, olaj, zsír és egyéb szennyeződések tisztítására használjon egy tiszta ruhadarabot.



FIGYELMEZTETÉS

Óvja a műanyagból készült részeket fékolajtól, benzintől, és minden egyéb, olaj alapú terméktől stb. Ezek a vegyszerek olyan vegyületeket tartalmaznak, melyek megrongálhatják, meglágyíthatják vagy lebonthatják a műanyagból készült részeket.

A LÉGSZŰRŐ CSERÉJE ÉS TISZTÍTÁSA (4. ábra)

A nedves vagy beszennyeződött légszűrő a motor beindítási nehézségeit, alacsonyabb teljesítményét és rövidebb élettartamát idézheti elő. **Ellenőrizze le a légszűrő állapotát és 8 üzemóránként tisztítsa meg.**

Az optimális hatékonyság eléréséhez a légszűrőt évente legalább egyszer cserélni kell.

Tartsa be a következő utasításokat a légszűrő (22) tisztításához:

- Lazítsa meg a légszűrő rekesz fedelén lévő gombot (23).
 - Vegye le a fedelet (21) a légszűrő rekeszről.
 - Óvatosan emelje fel a légszűrő szélét és vegye ki.
 - A szűrőt meleg, szappanos vízzel tisztítsa meg.
 - Öblítse le és csavarja ki.
 - Amint megszáradt, tegye vissza a légszűrőt a helyére.
- Megjegyzés:** Bizonyosodjon meg arról, hogy a szűrő megfelelően lett behelyezve a rekeszbe. Ha nem megfelelőképp történik a visszahelyezés, por mehet a motorba és az idő előtt elhasználódhat.
- Helyezze vissza a légszűrő rekesz fedelét.
 - Jól csavarja vissza a fedél gombját.

SZIKRAFOGÓ

A kipufogón szikrafogó rács van. Hosszú időn keresztül történő használat után bekormozódhat ez a rács, ebben az esetben a kipufogót ki kell cseréltetni egy hivatalos (szerződött) Ryobi Szerviz Központtal.



FIGYELMEZTETÉS

Soha ne használja a lombfűvőt, ha a szikrafogó nincs a helyén. Ezen előírás be nem tartása súlyos testi sérüléssel járó baleset veszélyét hordozza.

A KIPUFOGÓNYÍLÁS ÉS A KIPUFOGÓDOB TISZTÍTÁSA

A használt üzemanyag típusától, az olaj mennyiségétől és típusától, valamint a használat körülményeitől függően a kipufogónyílást és a kipufogódobot eltömítheti a lerakódott korom. Amennyiben azt tapasztalja, hogy a lombfűvő gép teljesítménye csökken, ellenőriztesse le a kipufogónyílást és a kipufogódobot egy képzett szakemberrel. A kormos szennyeződés eltávolítása után a lombfűvő gépnék vissza kell hogy álljon a kezdeti hatékonysága.

ÜZEMANYAGTARTÁLY SAPKA



FIGYELMEZTETÉS

A nem hermetikusan záró üzemanyagtartály sapka tűzveszélyes, így azonnal ki kell cserélni. Ezen előírás be nem tartása súlyos testi sérüléssel járó baleset veszélyét hordozza.

Magyar

KARBANTARTÁS

Az üzemanyagtartály sapkája egy szűrőt és egy visszacsapó szelepet tartalmaz, ezek nem javíthatók. A kormos szűrő árt a motor megfelelő működésének. Ha a motor jobban működik abban az esetben, ha az üzemanyagtartály sapkája kissé le van csavarva, akkor lehetséges, hogy a visszacsapó szelep hibás vagy a szűrő el van kormozódva. Cserélje ki az üzemanyagtartály sapkáját, ha szükséges.

GYERTYA

A motor egy Champion RCJ-6Y típusú gyertyával működik, melynek elektródtávolsága 0,63 mm. Kizárólag előírt típusú gyertyát használjon, gyertyacserét évente végezzen.



FIGYELMEZTETÉS

Vigyázzon arra, hogy ne zárja rövidre a gyertya vezetékét: ez súlyosan károsíthatja a szerszámot.

TÁROLÁS (EGY HÓNAPNÁL HOSSZABB IDŐRE)

- Öntse az üzemanyagtartályban található összes benzint egy benzines marmonkannába. Járassa a motort, amíg le nem áll.
- A lombfúvó gép tisztítását gondosan végezze. A szerszámot egy jól szellőző, biztonságos, a gyermekek számára nem hozzáférhető helyen kell tárolni. Ne tárolja olyan oxidálószeres közelében, mint pl. a kerti munkáknál használatos vegyszerek vagy jégmentesítő sók.
- Tartsa be a helyi rendelkezéseket a benzin biztonságos kezelését és tárolását illetően. A megmaradt üzemanyagot egy másik, kétütemű motorral működő gépben is felhasználhatja.

HIBAELHÁRÍTÁS

AMENNYIBEN AZ ALÁBBI MEGOLDÁSOK NEM Vezetnek a probléma elhárításához, forduljon egy hivatalos RYOBI szerviz központhoz.

| PROBLÉMA | LEHETSÉGES OK | MEGOLDÁS |
|--------------------------------------|--|--|
| Nem indul be a motor. | Üres az üzemanyagtartály. A gyertya rosszul csatlakozik vagy elszennyeződött. A gyertya törött (a szigetelő repedezett vagy törtek az elektródák). A gyertya tápvezetéke rosszul csatlakozik, törött vagy ki van húzva. Nem működik a gyújtás. | Töltse fel az üzemanyagtartályt. Cserélje ki a gyertyát. Cserélje ki a gyertyát. Cserélje ki ill. csatlakoztassa megfelelőképp a gyertya tápvezetékét. Forduljon egy hivatalos szerviz központhoz. |
| Nehéz beindítani a motort. | Víz van a benzinben, vagy állott az üzemanyag-keverék. Túl sok olaj van az üzemanyag-keverékben. A motor le van fojtva vagy lefullad. A gyertya gyújtása gyenge. | Engedje le a tartályt és töltsen fel tiszta üzemanyaggal. Engedje le a tartályt és töltsen fel benzin-olaj keverékkel az előírt arányban. Állítsa be a szivatot. Forduljon egy hivatalos szerviz központhoz. |
| Nincs elég teljesítménye a motornak. | A légszűrő eltömődött. | Tisztítsa meg vagy cserélje ki a légszűrőt. |
| A motor túlhevült. | Nincs elég olaj az üzemanyag-keverékben. | Az üzemanyag keverését "Az üzemanyag keverése" című részben lévő utasítások betartásával végezze. |

OBCENÉ BEZPEČNOSTNÍ POKYNY



UPOZORNĚNÍ

PŘEČTĚTE SI POZORNĚ NÁSLEDUJÍCÍ POKYNY A UVĚDOMTE SI JEJICH VÝZNAM. Nedodržení uvedených pokynů může způsobit požár, úraz elektrickým proudem a/nebo jiné vážné zranění.

TYTO BEZPEČNOSTNÍ POKYNY PEČLIVĚ USCHOVEJTE.

- Nenechávejte děti a osoby, které nemají zkušenosti s manipulací zahradního nářadí, pracovat se zahradním foukačem.
- Nářadí neuvádějte do provozu v uzavřené nebo nedostatečně větrané místnosti : unikající výfukové plyny mohou být smrtelné.
- Při práci s nářadím používejte ochranné brýle a sluchovou ochranu.
- Děti, přihlížející osoby a domácí zvířata musí zůstat ve vzdálenosti alespoň 15 metrů od uživatele nářadí.
- Noste dlouhé a silné kalhoty, vysokou obuv a rukavice. Nenoste široký oděv, krátké kalhoty, šperky, nikdy nepracujte s bosýma nohama.
- V zájmu vlastní bezpečnosti nenoste při práci široký plandající oděv, šálu, řetízky, šperky atd., které by se mohly zachytit v pohyblivých se částech nářadí.
- Pokud máte dlouhé vlasy, stáhněte je gumíčkou nad úroveň ramen, aby se dlouhé prameny vlasů nemohly zachytit v pohyblivých částech nářadí.
- Nepoužívejte nářadí, pokud jste unavení, nemocní, pod vlivem alkoholu, drog nebo užíváte-li léky, které snižují pozornost.
- Nářadí nepoužívejte, pokud světelné podmínky nejsou dostačující k bezpečné práci.
- Stůjte v dostatečné vzdálenosti od pohyblivých se částí nářadí a nikdy se nedotýkejte částí nářadí, které se při práci zahřívají.
- Při práci používejte protiprachový respirátor, který filtruje nebezpečné mikroskopické částice, pokud se při práci praší, abyste zbytečně nevdechovali zdraví škodlivý prach.
- Než uvedete nářadí do provozu, vyčistěte si pracovní zónu. Odstraňte kameny, střepy, hřebíky, kovové kabely, šňůry a ostatní předměty, které by mohly uvíznout v nářadí nebo by mohlo dojít k jejím vymrštění při provozu nářadí.
- Vždy pracujte v rovnovážné a stabilní poloze. Stůjte pevně oběma nohama na stabilní ploše, ruce nenatahujte příliš daleko nebo vysoko. Jinak byste mohli upadnout nebo se dotknout horkých

dílů zahradního nářadí.

- Nářadí nepoužívejte bez ochrany před jiskřením. Ochrana před jiskřením se nachází uvnitř výfuku.
- Před uklizením nechte nářadí vychladnout.
- Pokud se chystáte nářadí převážet v autě, vyprázdněte benzinovou nádrž nářadí a upevněte nářadí tak, aby se při transportu nemohlo hýbat.
- Aby nedošlo k požáru a abyste se nepopálili, při manipulaci s palivem buďte opatrní. Jde o velmi zápalnou látku.
- Při manipulaci s palivem nikdy nekuřte.
- Benzín míchejte a skladujte v nádobě určené ke skladování benzínu (kanystr).
- Benzín míchejte a přelěvejte na vzduchu, v bezpečné vzdálenosti od zdrojů jiskření a otevřeného ohně.
- Před dolíváním paliva do nádrže, položte nářadí na rovnou plochu, vypněte motor a nechte ho vychladnout.
- Pomalu odšroubujte uzávěr palivové nádrže, aby došlo k pomalému vyrovnání tlaku a palivo se nerozilo kolem uzávěru.
- Po naplnění nádrže uzávěr pevně zašroubujte.
- Pokud jste při plnění nádrže trochu směsi rozlili, je nutné ji pečlivě otřít. Než spustíte motor, postavte se nejméně 9 metrů od místa, kde jste nalávali benzin do nádrže.
- Nesnažte se nikdy zapalovat rozlité palivo.
- Při výměně prvků nářadí je nutné použít pouze originální náhradní díly a příslušenství. Použití neznačkových dílů může nejen poškodit přístroj, ale způsobit i vážné zranění.
- Provádějte pečlivou údržbu nářadí, v souladu s pokyny uvedenými v části "Údržba" tohoto návodu.
- Před každým použitím zkontrolujte stav nářadí. Zkontrolujte, zda jsou všechny upevňovací prvky řádně utaženy, zda neuniká palivo a zda žádný díl není poškozený. Pokud je některý díl nářadí poškozen, je nutné ho vyměnit.
- Toto zahradní nářadí je určeno pouze k používání venku, neboť při provozu vznikají nebezpečné výfukové plyny.

SPECIFICKÉ BEZPEČNOSTNÍ POKYNY







- Držte vždy rukojeť foukače pravou rukou. Přečtěte si informace uvedené v části "Používání stroje".
- Při práci používejte chrániče sluchu, abyste se zbytečně nevystavovali hluku stroje, které může způsobit poškození sluchu.

Čeština



- Abyste omezili nebezpečí kontaktu s pohyblivými se částmi zahradního stroje, před nasazováním a snímáním příslušenství vypněte motor. Před jakýmkoliv úkonem údržby nebo jiným zásahem na pohyblivém se dílu stroje vždy odpojte kabel svíčky zapalování.
- Foukač nikdy nesměřujte na okolní osoby ani zvířata.
- Nikdy nespouštějte foukač, pokud není instalováno požadované příslušenství. Zkontrolujte, že je správně nasazená trubka a foukací nástavec.

SYMBOLY

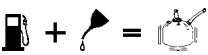
Na nářadí mohou být vyznačeny některé z uvedených symbolů. Naučte se s nimi pracovat a zapamatujte si jejich význam. Pouze správná interpretace symbolů je zárukou bezpečného a vhodného používání nářadí.

| SYMBOL | NÁZEV SYMBOLU | VÝZNAM / VYSVĚTLENÍ SYMBOLU |
|---|--|---|
|  | Upozornění | Upozorňuje na nebezpečí ohrožující zdraví uživatele. |
|  | Přečtěte si pečlivě návod k obsluze. | Abyste omezili riziko úrazu, je nezbytně nutné dobře si přečíst bezpečnostní pokyny uvedené v tomto návodu a uvědomit si jejich význam. |
|  | Při práci používejte ochranné brýle a sluchovou ochranu. | Při práci s nářadím používejte ochranné brýle a sluchovou ochranu. |
|  | Dlouhé vlasy | Pokud máte dlouhé vlasy, dávejte pozor, aby se nemohly dostat do trubky, ve které proudí vzduch. |
|  | Horké díly stroje | Abyste omezili riziko zranění, nedotýkejte se horkých dílů stroje. |
|  | Víko krytu | Nezapínejte nářadí, pokud víko krytu není správně uzavřeno. |
|  | Široký oděv | Nenoste široký oděv, aby nedošlo k nasátí oděvu do trubky. |
|  | | Míchejte benzín a motorový olej v předepsaném poměru. |

Následující symboly a jejich názvy slouží k pochopení úrovně nebezpečí, které existuje při používání nářadí.

| SYMBOL | NÁZEV SYMBOLU | VÝZNAM SYMBOLU |
|--|-------------------|---|
|  | NEBEZPEČÍ | upozorňuje na velmi nebezpečnou situaci, která může způsobit smrtelný úraz nebo vážné zranění. |
|  | UPOZORNĚNÍ | upozorňuje na potenciálně nebezpečnou situaci, která může způsobit vážné zranění. |
|  | VAROVÁNÍ | upozorňuje na potenciálně nebezpečnou situaci, která může způsobit újmu na zdraví. |
| | VAROVÁNÍ | (bez bezpečnostního symbolu) upozorňuje na potenciálně nebezpečné situace, které mohou způsobit materiální škody. |

Čeština

OPRAVY

Údržba nářadí musí být pečlivá. Předpokladem správné údržby je dobrá znalost nářadí: veškeré opravy musí být prováděny odborníkem s příslušnou technickou kvalifikací. Doporučujeme vám opravy nářadí svěřit technikům v nejbližší **AUTORIZOVANÉ SERVISNÍ OPRAVNĚ**. Při výměně prvků nářadí je nutné použít pouze originální náhradní díly.



UPOZORNĚNÍ

Před použitím nářadí si pozorně přečtěte tento návod k obsluze ujistěte se, že jsou všechny pokyny jasné. Návod pečlivě uschovejte, abyste ho mohli při práci konzultovat a informovat případně další uživatele.

TYTO BEZPEČNOSTNÍ POKYNY PEČLIVĚ USCHOVEJTE.

TECHNICKÉ ÚDAJE

TECHNICKÉ ÚDAJE VÝROBKU

| | |
|----------------------------------|------------------------|
| Hmotnost | 6,9 kg |
| Obsah válce | 25,4 cm ³ |
| Rychlost vzduchu v trubce | 290 km/h |
| Průtok vzduchu | 12 m ³ /min |
| Hladina akustického výkonu | 104 dB (A) |
| Úroveň akustického tlaku | 93 dB (A) |
| Maximální výkon motoru | 0,90 kW |
| Maximální otáčky motoru | 8500 ot./min |
| Volnoběžné otáčky | 2800 ~ 3800 ot./min |
| Spotřeba paliva při plném výkonu | 0,55 l/h |
| Objem palivové nádrže | 0,45 l |
| Úroveň vibrací | |
| - Hlavní rukojeť | 1,95 m/s ² |
| - Celé tělo stroje | 0,26 m/s ² |

POPIS

1. Foukací nástavec
2. Prostřední trubka
3. Koleno
4. Ohebná trubka
5. Upínací kabelová spona
6. Šroub
7. Ovládací rukojeť
8. Motor
9. Popruh na rameno
10. Nastavení délky popruhů
11. Spínač k zapnutí/vypnutí
12. Plynová páčka (akcelerační tlačítko)

13. Regulátor výkonu
14. Pás kolem pasu
15. Horní trubka s nasazenou ovládací rukojetí
16. Páčka sytiče
17. Plynové lanko
18. Balónek pro vstříkávání paliva
19. Rukojeť startéru
20. Šroub
21. Víko vzduchového filtru
22. Vzduchový filtr
23. Otočný knoflík ke zpřístupnění vzduchového filtru

MONTÁŽ

VYBALENÍ NÁŘADÍ

- Vyndejte z kartónového obalu zakoupené nářadí a dodané příslušenství. Podle seznamu zkontrolujte, zda je dodávka kompletní a zda vám žádné příslušenství nechybí.
- Nářadí pečlivě zkontrolujte, abyste se ujistili, že žádný díl nářadí nebyl při transportu zlomen nebo poškozen.
- Originální obal nevyhazujte, dokud se nepřesvědčíte, že je dodávka kompletní a že je nářadí plně funkční.



UPOZORNĚNÍ

Pokud vám chybí některý díl nářadí, nářadí nepoužívejte, dokud si chybějící díl neopatříte. Nedodržení tohoto pokynu může způsobit vážné zranění.

Poznámka: Seznamte se s informacemi na nálepce týkající se používání palivové směsi, pak nálepku odstraňte a uložte ji spolu s tímto návodem.



UPOZORNĚNÍ

Vypněte motor a odpojte kabel svíčky před nasazením příslušenství, seřizením a údržbou. Motor vypněte také v případě, pokud s nářadím npracujete. Nedodržení tohoto pokynu může způsobit vážné zranění.

MONTÁŽ TRUBEK FOUKAČE (obr. 2)



VAROVÁNÍ

Před spuštěním foukače upravte délku popruhů tak, abyste zabránili možnému zranění.

NASTAVENÍ POPRUHŮ

Než začnete s foukačem pracovat, nastavte popruhy a pás tak, aby se vám pracovalo pohodlně.

MONTÁŽ

Nastavení ramenných popruhů a pásu

- Než začnete upravovat popruhy, foukač musí být zcela zkompletovaný a připravený k práci. Protáhněte ruku popruhem a nasadte si popruh na rameno. Stejně postupujte i u druhého popruhu.
- Pro jednoduché nastavení délky popruhů můžete použít tři přednastavené délky. Stáhněte horní přezku a nasadte ji na drážku odpovídající délce požadovaného nastavení.
- Popruhy podle potřeby utáhněte nebo uvolněte tak, abyste pracovali v pohodlné poloze.

Nastavení délky pásu kolem pasu

Pás utáhněte nebo povolte podle potřeby tak, abyste pracovali pohodlně.

POUŽITÍ NÁŘADÍ



UPOZORNĚNÍ

Benzín je vysoce hořlavá a výbušná látka. Požár nebo výbuch zapříčiněný benzinem bývá spojen s vážnými popáleninami.

BENZÍNOVÁ SMĚS

- Toto zahradní nářadí je vybaveno dvoudobým motorem, který ke svému provozu potřebuje benzinovou směs a syntetický olej pro dvoudobé motory. Smíchejte bezolovnatý benzín a olej pro dvoudobé motory v čisté nádobě, která odpovídá bezpečnostním předpisům.
- Motor používá bezolovnatý benzín pro motorová vozidla s oktanovým číslem 87 ((R + M) / 2) nebo více.
- Nepoužívejte míchané benzinové směsi s olejem, které jsou k dostání v benzinových čerpacích stanicích. Tyto směsi jsou určeny pro motorky a motorová kola.
- Používejte pouze syntetický olej pro dvoudobé motory. Nepoužívejte motorové oleje pro automobily nebo motorové čluny s dvoudobým motorem.
- Benzinová směs musí obsahovat 2 % syntetického oleje pro dvoudobé motory. Palivová směs se tuž míchá v poměru 50 : 1.
- Před doplněním paliva do nádrže palivovou směs dobře promíchejte.
- Připravte palivovou směs v malém množství: benzinovou směs si nepřipravujete více než na měsíc dopředu. Doporučuje se používat syntetický olej pro dvoudobé motory se stabilizační přísadou.



PLNĚNÍ NÁDRŽE

- Vyčistěte nádrž kolem uzávěru, aby nedošlo ke kontaminaci paliva.
- Pomalu odšroubujte uzávěr palivové nádrže, aby došlo k pomalému vyrovnání tlaku a aby se palivo nerozililo kolem uzávěru.
- Pomalu a opatrně nalijte palivo do nádrže, dávejte pozor, abyste palivo nerozlili. Než uzávěr nádrže opět zašroubujete, otřete těsnění a zkontrolujte, zda je v dobrém stavu.
- Nasadte uzávěr nádrže a pevně ho rukou zašroubujte. Stopy po rozlitém benzínu rychle utřete. Než spustíte motor, postavte se nejméně 9 metrů od místa, kde jste nalévali benzín do nádrže.

Poznámka: Při prvním použití nářadí je zcela normální, že se z motoru kouří.



UPOZORNĚNÍ

Před plněním nádrže vždy vypněte motor nářadí. Nikdy nedolívajte palivo do nádrže, pokud je motor nářadí zapnutý nebo pokud je ještě horký. Než spustíte motor, postavte se nejméně 9 metrů od místa, kde jste nalévali benzín do nádrže. Nekuřte!



| | | | | |
|---------|---|--------|---|----------|
| 1 litr | + | 20 ml | = | } 50 : 1 |
| 2 litry | + | 40 ml | = | |
| 3 litry | + | 60 ml | = | |
| 4 litry | + | 80 ml | = | |
| 5 litry | + | 100 ml | = | |

ZAPÍNÁNÍ A VYPÍNÁNÍ NÁŘADÍ (obr. 3)

Způsob spuštění nářadí závisí na tom, zda je motor studený nebo zahřátý.

SPOUŠTĚNÍ NÁŘADÍ ZA STUDENA

- Položte foukač na rovnou a prázdnou plochu. Přepněte spínač (11) do pozice ZAPNUTO "I".
- Zkontrolujte, zda je regulátor výkonu (13) nastaven na volnoběh. Nikdy nestlačujte akcelerační tlačítko (12) ani regulátor výkonu ve fázi rozběhu motoru.
- Stiskněte balónek na vsťikování paliva (18).
- Přepněte páčku sytiče (16) do polohy podle obrázku 3 (a).

POUŽITÍ NÁŘADÍ

- Zatáhněte za rukojeť startéru (19) a počkejte, dokud motor nenaskočí.
- Nechte motor běžet asi 15 sekund, pak zvýšte otáčky motoru stisknutím akceleračního tlačítka (plynové páčky). Nyní můžete začít pracovat.

SPOUŠTĚNÍ NÁŘADÍ ZA TEPLA

- Přepněte spínač (11) do pozice ZAPNUTO "I".
- Zkontrolujte, zda je regulátor výkonu (13) nastaven na volnoběh. Nikdy nestlačujte akcelerační tlačítko (12) ani regulátor výkonu ve fázi rozběhu motoru.
- Přepněte páčku sytiče (16) do polohy podle obrázku 3 (b).
- Zatáhněte za rukojeť startéru (19) a počkejte, dokud motor nenaskočí.

VYPÍNÁNÍ MOTORU

Pusťte akcelerační tlačítko a přepněte spínač (11) do polohy VYPNUTO "O".

SUNDÁNÍ FOUKAČE Z RAMEN

- Sundejte popruhy z ramen a stáhněte je přes ruce.
- Uchopte popruhy a položte foukač na zem.



UPOZORNĚNÍ

I když se dobře seznámíte se zahradním strojem, nikdy nepřestávejte být opatrní. Nezapomeňte, že i pouhý okamžik nepozornosti může být příčinou závažného úrazu.

POUŽÍVÁNÍ BENZÍNOVÉHO FOUKAČE

- Protáhněte ruku popruhem a nasadte si popruh na rameno. Stejně postupujte i u druhého popruhu. Upravte délku ramenného popruhu tak, abyste pracovali v pohodlné poloze. Seznamte se s pokyny uvedenými v části "Nastavení popruhů". Pak foukač sundejte z ramen, abyste ho mohli nastartovat.
- Nastartujte foukač. Přečtěte si informace uvedené v části "Zapínání a vypínání stroje".
- Foukač si znovu nasadte na záda. Foukač se ovládá z pravé strany.
- Aby nedošlo k rozfoukání odpadu do všech stran, směrujte koncovku foukače k vnějšímu okraji hromady. Nikdy nefoukejte přímo doprostřed hromady shrabaného listí nebo jiného zahradního odpadu.
- Abyste omezili celkovou hlučnost, nikdy nepoužívejte několik přístrojů současně.
- Používejte foukač na dostatečný výkon, vzhledem

k povaze práce, nicméně nepoužívejte plný výkon v místě, kde to není třeba.

- Zkontrolujte stroj před každým použitím, zaměřte se na výfuk, přívod vzduchu a vzduchový filtr.
- Nadzdvihněte slehlý zahradní odpad od země hráběmi nebo koštětem, než začnete používat foukač. Pokud se při práci praší, můžete odpad trochu navlhčit, pokud to je možné.
- Než začnete foukač používat, ujistěte se, že v okolí nejsou děti, zvířata, otevřená okna nebo umytá vozidla.
- Použijte koncovku (nástavec) nasazený na trubku foukače, abyste směřovali foukaný vzduch k zemi.
- VYČISTĚTE pracovní zónu, než začnete foukač používat. Listí a jiný zahradní odpad náležitě zlikvidujte.

REGULÁTOR VÝKONU (obr. 3)

Regulátor výkonu (13) umožňuje používat foukač listí na konstantní výkon, aniž byste museli držet prst na akceleračním tlačítku (12).

Nastavení konstantní rychlosti:

- Stlačujte páčku regulátoru rychlosti směrem k zemi a zastavte ji na požadované rychlosti. Motor poběží na nastavené otáčky po celou dobu práce s foukačem.
- Regulátor rychlosti uvolníte stlačením páčky regulátoru rychlosti směrem nahoru, tím se regulátor rychlosti dostane zpět do původní polohy.



UPOZORNĚNÍ

Při práci se strojem používejte ochranné brýle a sluchovou ochranu.



UPOZORNĚNÍ

Vyvarujte se kontaktu s díly foukače, které se při práci zahřívají a dosahují velmi vysokých teplot. Nedodržení tohoto pokynu může způsobit vážné zranění.

ÚDRŽBA



UPOZORNĚNÍ

Při výměně prvků benzínového foukače je nutné použít pouze originální náhradní díly značky Ryobi. Použití neznačkových dílů může nejen poškodit foukač, ale způsobit i vážné zranění.



UPOZORNĚNÍ

Při práci s benzínovým foukačem vždy noste bezpečnostní nebo uzavřené ochranné brýle, zejména pokud se víří prach. Při práci používejte protiprašný respirátor nebo obličejový štít, pokud se při práci praší.

ÚDRŽBA



UPOZORNĚNÍ

Před kontrolou, čištěním nebo opravou stroje vypněte motor, počkejte, dokud se všechny pohyblivé části nezastaví, odpojte kabel zapalovací svíčky a dejte kabel stranou. Nedodržení tohoto pokynu může způsobit vážné zranění nebo materiální škody.

ZÁKLADNÍ POKYNY K ÚDRŽBĚ

K čištění plastových dílů nepoužívejte ředidla. Většina ředidel běžně dostupných v obchodní síti se nehodí k čištění plastových částí, neboť narušuje povrch plastů. K odstranění nečistot, prachu, oleje, maziv apod. používejte čistý hadr.



UPOZORNĚNÍ

Plastové části nářadí nesmí nikdy přijít do styku s brzdovou kapalinou, benzínem, produkty na bázi ropy, regenerovanými maznými oleji apod. Tyto chemické produkty obsahují látky, které mohou zničit, poškodit nebo jinak narušit povrch plastů.

VÝMĚNA A ČIŠTĚNÍ VZDUCHOVÉHO FILTRU (obr. 4)

Mokrý nebo zanesený vzduchový filtr působí problémy při startování, má za následek snížený výkon a zkrácenou životnost motoru. **Vzduchový filtr kontrolujte a čistěte po 8 hodinách provozu.**

Pro zachování optimální účinnosti se doporučuje vyměnit filtr každý rok.

Postup při čištění vzduchového filtru (22):

- Povolte otočný knoflík (23), který drží víko vzduchového filtru.
- Sundejte víko (21) vzduchového filtru.
- Nadzdvihněte opatrně okraj vzduchového filtru a vytáhněte ho ven.
- Vzduchový filtr umyjte v teplé mýdlové vodě.
- Opláchněte ho a utřete.
- Vzduchový filtr po vyčištění znovu vraťte na místo.

Poznámka: Zkontrolujte, zda je filtr správně umístěn. Při nesprávném nasazení filtru mohou do motoru vniknout nečistoty a způsobit rychlé opotřebení motoru.

- Nasadte víko filtru.
- Otočný knoflík dobře utáhněte.

OCHRANNÝ KRYT PROTI JISKŘENÍ

Výfuk je vybaven ochranným krytem proti jiskření. Po určité době používání může být ochrana zanesená

a je nutné výfuk vyměnit v některém ze servisních středisek.



UPOZORNĚNÍ

Benzinový foukač nepoužívejte bez ochrany před jiskřením. Nedodržení tohoto pokynu může způsobit vážné zranění.

ČIŠTĚNÍ VÝFUKOVÉHO OTVORU A VÝFUKU

V závislosti na použitém typu paliva, typu a množství použitého oleje a na provozních podmínkách může dojít k zanesení výfukového otvoru a výfuku karbonem. Pokud máte pocit, že je benzinový foukač málo účinný, nechte zkontrolovat výfukový otvor a výfuk kvalifikovaným odborníkem. Po odstranění karbonu bude váš foukač opět účinný.

UZÁVĚR PALIVOVÉ NÁDRŽE



UPOZORNĚNÍ

Netěsnící uzávěr palivové nádrže může zapříčinit požár, a proto je třeba ho bez odkladu vyměnit. Nedodržení tohoto pokynu může způsobit vážné zranění.

Uzávěr palivové nádrže je složen z filtru a zpětné klapy. Ani jeden z těchto prvků nelze opravovat. Zanesený filtr brání správnému provozu nářadí. Pokud motor pracuje lépe, když je uzávěr palivové nádrže mírně povoleno, je možné, že je vratná klapka vadná nebo že je filtr znečištěný. V případě potřeby vyměňte uzávěr palivové nádrže.

ZAPALOVACÍ SVÍČKA

Zapalovací svíčka motoru je modelu Champion RCJ-6Y se vzdáleností mezi elektrodami 0,63 mm. Zapalovací svíčku vyměňujte každý rok a používejte pouze doporučený model zapalovacích svíček.



UPOZORNĚNÍ

Dávejte pozor, abyste nezkratovali kabel zapalovací svíčky: došlo by k vážnému poškození nářadí.

USKLADNĚNÍ NÁŘADÍ (NA OBDOBÍ DÉLE NEŽ 1 MĚSÍC)

- Vylijte palivo z nádrže do kanystru nebo do jiné nádoby, ve které lze uchovávat benzín. Zapněte motor a nechte ho běžet, dokud se sám nevypne pro nedostatek paliva.
- Benzinový foukač pečlivě vyčistěte. Nářadí vždy uskladněte na suchém, dobře větraném místě, mimo dosah dětí. Nářadí neuskladňujte v blízkosti žíravých látek, jako například v blízkosti zahradkářských nebo zahradnických chemických přípravků nebo soli na zimní sypání komunikací.

Čeština

ÚDRŽBA

- Dodržujte národní předpisy týkající se bezpečného skladování a manipulace s benzínem. Zbylé palivo můžete použít pro jiné nářadí vybavené dvoudobým motorem.

PROBLÉMY A JEJICH ŘEŠENÍ

POKUD NABÍZENÁ ŘEŠENÍ NEUMOŽNÍ PROBLÉM ODSTRANIT, OBRAŤTE SE NA NĚKTERÉ Z AUTORIZOVANÝCH SERVISNÍCH STŘEDISEK RYOBI.

| PROBLÉM | PŘÍČINA | ŘEŠENÍ |
|--------------------------|--|--|
| Motor nelze nastartovat. | V nádrži není palivo. Zapalovací svíčka není správně zapojená nebo je zanesená. Zapalovací svíčka je poškozená (prasklý porcelán nebo porušené elektrody). Kabel zapalování je špatně zapojený, přerušovaný nebo odpojený. Nefunguje zapalování. | Naplňte palivovou nádrž palivem. Vyměňte zapalovací svíčku. Vyměňte zapalovací svíčku. Vyměňte kabel nebo ho správně zapojte. Kontaktujte některé z autorizovaných středisek. |
| Motor se těžko startuje. | V benzínu nebo palivové směsi je voda. Palivová směs obsahuje příliš mnoho oleje. Motor je nedostatečně nasycený nebo je naopak přesycený (zaplaven palivem). V zapalovací svíčce je slabá jiskra. | Vyprázdněte celý palivový systém a naplňte ho novým palivem. Vyprázdněte palivovou nádrž a naplňte ji novou palivovou směsí se správným poměrem benzínu a oleje. V případě potřeby seřídte sytič. Kontaktujte některé z autorizovaných středisek. |
| Snížený výkon motoru | Je ucpaný vzduchový filtr. | Vyčistěte nebo vyměňte vzduchový filtr. |
| Motor se přehřívá. | Palivová směs obsahuje málo oleje. | Připravte novou palivovou směs podle pokynů v části "Benzinová směs". |

ОБЩИЕ ПРАВИЛА ТЕХНИКИ БЕЗОПАСНОСТИ



ПРЕДУПРЕЖДЕНИЕ ВНИМАТЕЛЬНО ПРОЧИТИТЕ И УСВОЙТЕ ВСЕ ИНСТРУКЦИИ.

Несоблюдение правил техники безопасности ведет к несчастным случаям: пожару, удару током и тяжелым травмам.

ХРАНИТЕ НАСТОЯЩИЕ ИНСТРУКЦИИ ПО ТЕХНИКЕ БЕЗОПАСНОСТИ.

- Не давайте детям и неопытным рабочим пользоваться инструментом.
- Не запускайте мотор в закрытом или плохо проветриваемом помещении: выхлопные газы несут смертельную опасность.
- При работе пользуйтесь защитными очками и средствами защиты слуха.
- Не подпускайте детей, посторонних и животных ближе 15 метров к рабочему месту.
- Надевайте длинные плотные брюки, сапоги и перчатки. Не работайте в широкой одежде, в бижутерии или босиком.
- Во избежание несчастных случаев не надевайте широкую одежду, шарфы, колье, цепочки и пр. Они могут попасть в подвижные детали инструмента.
- Убирайте длинные волосы выше плеч, чтобы они не попали в подвижные части инструмента.
- Не пользуйтесь инструментом в уставшем состоянии или в неуде, в состоянии алкогольного или наркотико-чужеского опьянения, а также под воздействием медикаментов.
- Не пользуйтесь инструментом при недостаточном освещении.
- Во время работы держитесь на расстоянии от подвижных и раскаленных частей инструмента.
- При пыльных работах защищайте органы дыхания от вредной пыли респиратором, фильтрующим микрочастицы.
- Перед началом работы расчистите рабочую территорию. Убирайте камни, осколки стекла, гвозди, металлические провода, веревки и прочие предметы, могущие вылететь или попасть в инструмент.
- Всегда держите равновесие. Крепко держитесь на ногах и не вытягивайте руки слишком далеко. Вы можете упасть или дотронуться до раскаленных деталей.
- Никогда не пользуйтесь инструментом без искроуловителя. Искроуловитель находится внутри глушителя.
- Перед укладкой на хранение дайте инструменту остыть.
- Перед перевозкой инструмента в автомобиле опорожняйте топливный бак и пристегивайте

инструмент, чтобы он не двигался в дороге.

- Во избежание пожара и ожогов будьте осторожны с топливом. Она очень легко воспламеняется.
- Не курите при работе с топливом.
- Храните и смешивайте топливо в специальных канистрах для бензина.
- Смешивайте и переливайте топливо на воздухе, вдали от искры и огня.
- Перед заправкой топливного бака остановите мотор, дайте ему остыть и расположите инструмент на свободном месте.
- Отвинчивайте крышку бака медленно, чтобы выпустить пары под давлением и чтобы топливо не вылилось наружу.
- После заправки крепко завинтите крышку топливного бака.
- Если топливная смесь разлилась, вытрите ее. После заправки бака удалитесь не менее чем на 9 метров от места заправки, прежде чем запускать мотор.
- Никогда не поджигайте разлившуюся топливную смесь.
- При замене деталей пользуйтесь только марочными запчастями. Использование любых других запчастей может представлять опасность или повредить инструмент.
- Заботливо ухаживайте за инструментом, согласно инструкциям из раздела “Обслуживание” настоящего руководства.
- Проверяйте рабочее состояние инструмента перед каждой работой. Следите за тем, чтобы крепежные детали были туго затянуты, чтобы из инструмента не вытекала топливная смесь и чтобы все детали были целыми. Своевременно заменяйте поврежденные детали.
- Инструмент предназначен только для работы на улице. Его выхлопные газы опасны.





ОСОБЫЕ ПРАВИЛА ТЕХНИКИ БЕЗОПАСНОСТИ

- Держите воздухопроводку всегда в правой руке. См. дополнительную информацию в разделе “Работа”.
- Во избежание риска потери слуха из-за шума машины пользуйтесь защитными наушниками.
- Во избежание травм от соприкосновения с подвижными деталями останавливайте мотор, прежде чем устанавливать или снимать аксессуары. Перед обслуживанием и ремонтом подвижных деталей всегда снимайте провод со свечи.
- Не направляйте сопло воздухопроводки на людей и домашних животных.
- Никогда не запускайте машину, если аксессуары не установлены. Всегда проверяйте установку трубки и сопла.



Русский

УСЛОВНЫЕ ОБОЗНАЧЕНИЯ

На инструменте могут быть указаны следующие условные обозначения. Запомните, как они выглядят и что обозначают. Правильное понимание этих условных обозначений обеспечит безопасную и адекватную работу инструментом.

| УСЛОВНОЕ ОБОЗНАЧЕНИЕ | НАИМЕНОВАНИЕ | ЗНАЧЕНИЕ / ОБЪЯСНЕНИЕ |
|---|--|--|
|  | Предупреждение | Указывает на необходимые меры техники безопасности. |
|  | Внимательно прочтите настоящее руководство | Во избежание несчастных случаев перед началом работы внимательно прочтите настоящее руководство. |
|  | Пользуйтесь защитными очками и средствами защиты слуха | При работе пользуйтесь защитными очками и средствами защиты слуха. |
|  | Длинные волосы | Следите за тем, чтобы волосы не попали в забор воздуха. |
|  | Раскаленные поверхности | Во избежание травм не дотрагивайтесь до раскаленных предметов. |
|  | Люк картера | Не запускайте инструмент, если люк картера не закрыт. |
|  | Широкая одежда | Не надевайте широкую одежду, чтобы она не попала в забор воздуха. |
|  | | Смешивайте бензин с маслом в указанных пропорциях. |

Следующие условные обозначения и относящиеся к ним наименования позволяют объяснить различные степени риска при использовании инструмента.

| УСЛОВНОЕ ОБОЗНАЧЕНИЕ | НАИМЕНОВАНИЕ | ЗНАЧЕНИЕ / ОБЪЯСНЕНИЕ |
|--|------------------------|--|
|  | ОПАСНОСТЬ | Указывает на очень опасные ситуации, ведущие к тяжелым травмам или грозящие смертью. |
|  | ПРЕДУПРЕЖДЕНИЕ | Указывает на потенциально опасные ситуации, грозящие тяжелыми травмами. |
|  | ПРЕДОСТЕРЕЖЕНИЕ | Указывает на потенциально опасные ситуации, грозящие легкими или средними травмами. |
| | ПРЕДОСТЕРЕЖЕНИЕ | (Без условного обозначения). Указывает на ситуацию, грозящую материальным ущербом. |

РЕМОНТ

Обслуживание требует особого внимания и хорошего знания инструмента: доверяйте обслуживание инструмента квалифицированному технику. Ремонтуйте инструмент в ближайшем **ЦЕНТРЕ ТЕХНИЧЕСКОГО ОБСЛУЖИВАНИЯ**. В случае ремонта пользуйтесь только марочными запчастями.



ПРЕДУПРЕЖДЕНИЕ

Не начинайте работать инструментом, пока полностью не прочтете и не поймете настоящее руководство. Храните настоящее руководство и регулярно перечитывайте его, чтобы работать в полной безопасности и информировать других пользователей.

ХРАНИТЕ НАСТОЯЩИЕ ИНСТРУКЦИИ ПО ТЕХНИКЕ БЕЗОПАСНОСТИ.

ХАРАКТЕРИСТИКИ

ОБЩИЕ ХАРАКТЕРИСТИКИ

| | |
|--|-------------------------|
| Вес | 6,9 кг |
| Рабочий объем цилиндра | 25,4 см ³ |
| Скорость воздуха | 290 км/ч |
| Надув | 12 м ³ /мин |
| Акустическая мощность | 104 дБ (А) |
| Акустическое давление | 93 дБ (А) |
| Максимальный кпд мотора | 0,90 кВт |
| Максимальная скорость вращения мотора .. | 8500 об/мин |
| Режим мотора на малой скорости | 2800 ~ 3800 об/мин |
| Расход топлива на максимальной скорости .. | 0,55 л/ч |
| Емкость топливного бака | 0,45 л |
| Уровень вибрации | |
| – Основная рукоятка | 1,95 м/сек ² |
| – Вся машина | 0,26 м/сек ² |

ОПИСАНИЕ

1. Сопло
2. Промежуточная трубка
3. Колено
4. Гибкая трубка
5. Застежка
6. Винты
7. Рукоятка управления
8. Мотор
9. Ремень
10. Прорези для регулировки длины лямок
11. Выключатель ВКЛ/ВЫКЛ
12. Курок акселератора
13. Регулятор мощности
14. Ремень

15. Трубка крепления рукоятки управления
16. Рычаг дросселя
17. Трос рукоятки управления
18. Груша стартера
19. Ручка стартера
20. Винты
21. Крышка отделения воздушного фильтра
22. Воздушный фильтр
23. Кнопка крышки отделения воздушного фильтра

СБОРКА

РАСПАКОВКА

- Аккуратно выньте инструмент и аксессуары из коробки. Проверьте комплектность по списку аксессуаров.
- Внимательно проверьте целостность всех деталей инструмента после доставки.
- Внимательно проверьте состояние и работу инструмента, прежде чем выбрасывать упаковку.



ПРЕДУПРЕЖДЕНИЕ

Если в комплекте не хватает детали, не пользуйтесь инструментом, пока не достанете ее. Несоблюдение этого правила техники безопасности ведет к тяжелым травмам.

Примечание: Прочтите информацию на этикетке по топливной смеси, затем снимите ее и храните вместе с руководством по эксплуатации.



ПРЕДУПРЕЖДЕНИЕ

Перед установкой аксессуаров, регулировкой или обслуживанием инструмента, а также в нерабочее время останавливайте мотор и снимайте провод со свечи зажигания. Несоблюдение этого правила техники безопасности ведет к тяжелым травмам.

УСТАНОВКА ТРУБОК ВОЗДУХОДУВКИ (Рис. 2)



ПРЕДОСТЕРЕЖЕНИЕ

Во избежание тяжелых травм, перед началом работы отрегулируйте длину лямок.

РЕГУЛИРОВКА ЛЯМОК

Перед запуском воздуходувки отрегулируйте лямки и ремень в удобное рабочее положение.

Регулировка лямок

- Перед регулировкой лямок воздуходувка должна быть полностью собрана и готова к работе. Наденьте лямку на плечо и отрегулируйте ее. Наденьте вторую лямку и отрегулируйте ее.

СБОРКА

- Чтобы отрегулировать длину лямок, проденьте верхнюю петлю в нужную прорезь.
- Потяните за лямки или отпустите их, чтобы получить нужную длину.

Регулировка ремня

- Подтягивайте или отпускайте ремень, пока не добьетесь удобного рабочего положения.

РАБОТА



ПРЕДУПРЕЖДЕНИЕ

Бензин – легко воспламеним и взрывоопасен. Пожар или взрыв, вызванный бензином, чреват тяжелыми ожогами.

ТОПЛИВНАЯ СМЕСЬ

- Мотор инструмента – двухтактный, он работает на смеси бензина и синтетического масла для двухтактных двигателей. Смешивайте неэтилированный бензин с маслом для двухтактных двигателей в чистой стандартной канистре для бензина.
- Мотор работает на автомобильном неэтилированном бензине с октановым числом 87 $([R + M] / 2)$ или выше.
- Не пользуйтесь смесями бензина с маслом, которые продаются на заправочных станциях, в частности, для мотоциклов, мопедов и пр.
- Пользуйтесь только синтетическим маслом для двухтактных двигателей. Не пользуйтесь автомобильным моторным маслом или маслом для двухтактных подвесных моторов.
- Добавляйте в бензин 2% синтетического масла для двухтактных двигателей. Получится пропорция 50:1.
- Хорошо смешивайте топливо перед каждой заправкой бака.
- Смешивайте топливо в небольших количествах: не более чем на месяц работы. Рекомендуется пользоваться синтетическим маслом для двухтактных двигателей, содержащим стабилизатор бензина.



ЗАПРАВКА БАКА

- Во избежание засорения топлива протирайте бак вокруг крышки.
- Медленно отвинтите крышку топливного бака, чтобы выпустить пары под давлением и чтобы топливо не вылилось наружу.

- Осторожно залейте топливную смесь в бак. Старайтесь не проливать ее. Прежде чем завинчивать крышку, почистите уплотнитель и проверьте его состояние.
- Сразу наденьте крышку на горловину и крепко завинтите ее рукой. Вытирайте разлившееся топливо. После заправки бака удалитесь не менее чем на 9 метров от места заправки, прежде чем запускать мотор.

Примечание: В первый раз из нового инструмента может идти дым. Это нормально.



ПРЕДУПРЕЖДЕНИЕ

Перед заправкой всегда останавливайте мотор. Никогда не управляйте инструмент с работающим или горячим мотором. После заправки бака удалитесь не менее чем на 9 метров от места заправки, прежде чем запускать мотор. Не курите!



| | | | | |
|-----|---|--------|---|--------|
| 1 л | + | 20 мл | = | } 50:1 |
| 2 л | + | 40 мл | = | |
| 3 л | + | 60 мл | = | |
| 4 л | + | 80 мл | = | |
| 5 л | + | 100 мл | = | |

ЗАПУСК И ОСТАНОВКА (Рис. 3)

В зависимости от того, горячий мотор или холодный, инструмент запускается по-разному.

ЗАПУСК ХОЛОДНОГО МОТОРА

- Положите воздуходушку на свободную поверхность. Поставьте выключатель (11) в положение ВКЛ “I”.
- Проверьте, чтобы регулятор мощности (13) стоял в положении медленной скорости. Во время запуска не трогайте курок акселератора (12) и регулятор скорости.
- Нажмите 4 раза на грушу стартера (18).
- Установите рычаг дросселя (16) в положение, указанное на рис. 3 (а).
- Дергайте за ручку стартера (19), пока мотор не заведется.
- Дайте мотору поработать 15 секунд, затем нажимайте на курок акселератора и начинайте работу.

ЗАПУСК ГОРЯЧЕГО МОТОРА

- Поставьте выключатель (11) в положение ВКЛ “I”.
- Проверьте, чтобы регулятор мощности (13) стоял в положении медленной скорости. Во время запуска не трогайте курок акселератора (12) и регулятор скорости.

РАБОТА

- Установите рычаг дросселя (16) в положение, указанное на рис. 3 (b).
- Дергайте за ручку стартера (19), пока мотор не заведется.

ОСТАНОВКА МОТОРА

Отпустите курок акселератора и поставьте выключатель (11) в положение ВЫКЛ “O”.

СНЯТИЕ ВОЗДУХОДУВКИ

- Спустите лямки с плеч по рукам.
- Ухватите их руками и поставьте воздуходувку на землю.



ПРЕДУПРЕЖДЕНИЕ

Привыкнув к машине, не теряйте бдительности. Помните, что достаточно секунды невнимания, чтобы получить тяжелую травму.

РАБОТА ВОЗДУХОДУВКОЙ

- Наденьте лямку на плечо и отрегулируйте ее. Наденьте вторую лямку и отрегулируйте ее. Отрегулируйте лямки в удобное рабочее положение. Следуйте инструкциям из раздела “Регулировка лямок”. Затем снимите воздуходувку, чтобы запустить ее.
- Запустите воздуходувку. См. раздел “Запуск и остановка”.
- Наденьте воздуходувку на спину. Трубки и сопло должны находиться справа.
- Чтобы мусор не разносило, направляйте сопло воздуходувки на внешние края кучи мусора. Никогда не направляйте трубку воздуходувки в центр кучи мусора.
- Чтобы ограничить шум, не пользуйтесь несколькими инструментами одновременно.
- Работайте воздуходувкой на нужной мощности, избегайте слишком высоких рабочих режимов.
- Проверяйте машину перед каждой работой. Особое внимание обращайте на глушитель, забор воздуха и воздушный фильтр.
- Перед работой соскребайте мусор скребком или метлой. Если рабочая зона очень пыльная, при возможности слегка оросите ее перед работой.
- Проверяйте, чтобы в рабочей зоне не было детей, животных, открытых окон и недавно вымытых автомобилей.
- Чтобы струя воздуха шла по полу, надевайте на трубку сопло.
- После работы ОЧИСТИТЕ рабочую зону.

Выбрасывайте мусор в специально отведенные места.

РЕГУЛЯТОР МОЩНОСТИ (Рис. 3)

Регулятор мощности (13) позволяет работать на выбранной постоянной мощности, не держа палец на курке акселератора (12).

Выбор постоянной рабочей скорости:

- Передвигайте регулятор мощности вниз, пока не достигните нужной рабочей скорости. Мотор останется на этой мощности на все время работы.
- Чтобы выключить регулятор мощности, передвиньте его рычаг полностью вверх, в исходное положение.



ПРЕДУПРЕЖДЕНИЕ

При работе пользуйтесь защитными очками и средствами защиты слуха.



ПРЕДУПРЕЖДЕНИЕ

Не дотрагивайтесь до раскаленных поверхностей машины. Несоблюдение этого правила техники безопасности ведет к тяжелым травмам.

ОБСЛУЖИВАНИЕ



ПРЕДУПРЕЖДЕНИЕ

В случае ремонта пользуйтесь только марочными запчастями Ryobi. Использование любых других запчастей может представлять опасность или повредить инструмент.



ПРЕДУПРЕЖДЕНИЕ

При работе инструментом – особенно в пыльных местах – всегда пользуйтесь рабочими или защитными очками с боковыми протекторами. При пыльных работах пользуйтесь также защитным забралом или респиратором.



ПРЕДУПРЕЖДЕНИЕ

Перед осмотром, чисткой и обслуживанием машины остановите мотор, подождите, пока все подвижные детали остановятся, снимите провод со свечи зажигания и отведите его подальше от нее. Несоблюдение настоящих правил техники безопасности ведет к тяжелым травмам и крупному материальному ущербу.

ОБЩЕЕ ОБСЛУЖИВАНИЕ

Никогда не пользуйтесь растворителями для чистки пластмассовых деталей. Большинство пластмасс может повредиться от обычных растворителей. Для снятия грязи, масла, жира, пыли и т.д. пользуйтесь чистой тряпкой.

ОБСЛУЖИВАНИЕ



ПРЕДУПРЕЖДЕНИЕ

Пластмассовые детали никогда не должны соприкасаться с тормозной жидкостью, бензином, нефтепродуктами, едкими маслами и пр. Эти химикаты содержат вещества, способные повредить, ослабить или разрушить пластмассу.

ЗАМЕНА И ЧИСТКА ВОЗДУШНОГО ФИЛЬТРА (Рис. 4)

Грязный или мокрый воздушный фильтр затрудняет запуск мотора, снижает его производительность и сокращает срок его службы. **Проверяйте состояние воздушного фильтра и чистите его каждые 8 часов работы.**

Для большей производительности меняйте воздушный фильтр не реже чем раз в год.

Чистка воздушного фильтра (22):

- Отвинтите кнопку (23) на крышке отделения воздушного фильтра.
- Снимите крышку (21) отделения воздушного фильтра.
- Аккуратно приподнимите край воздушного фильтра и выньте его.
- Промойте воздушный фильтр теплой мыльной водой.
- Прополощите его и выжмите.
- Высушив фильтр, установите его на место.

Примечание: Проверьте правильность установки воздушного фильтра в его отделении. Если он неправильно встал на место, пыль может попасть в мотор и преждевременно износить его.

- Установите на место крышку отделения воздушного фильтра
- Туго завинтите кнопку крышки.

ИСКРОУЛОВИТЕЛЬ

Глушитель имеет искроулавливающую сетку. После продолжительного использования эта сетка может загрязниться, и выхлопную трубу надо будет заменить в Центре технического обслуживания Ryobi.



ПРЕДУПРЕЖДЕНИЕ

Никогда не пользуйтесь инструментом без искроуловителя. Несоблюдение этой инструкции может повлечь тяжелые травмы.

ЧИСТКА ВЫХЛОПНОГО ОТВЕРСТИЯ И ГЛУШИТЕЛЯ

В зависимости от используемого топлива, типа, количества масла и условий работы, в выхлопном отверстии и в глушителе может скопиться окалина.

Если инструмент теряет мощность, квалифицированный

техник должен проверить выхлопное отверстие и глушитель. После удаления окалины инструмент должен снова работать на полной мощности.

КРЫШКА ТОПЛИВНОГО БАКА



ПРЕДУПРЕЖДЕНИЕ

Негерметичная крышка топливного бака может вызвать пожар. Ее следует немедленно заменить. Несоблюдение этой инструкции может повлечь тяжелые травмы.

Крышка топливного бака оснащена фильтром и односторонним клапаном, не подлежащими ремонту. Загрязненный фильтр мешает правильной работе мотора. Если мотор работает лучше, когда крышка бака немного отвинчена, это свидетельствует о том, что односторонний клапан испортился или фильтр загрязнился. При необходимости замените крышку бака.

СВЕЧА

Мотор работает на свече Champion RCJ-6Y с зазором между электродами 0,63 мм. Пользуйтесь только этой моделью свечи и меняйте свечу раз в год.



ПРЕДУПРЕЖДЕНИЕ

Следите за тем, чтобы не закоротить контакты свечи: это может серьезно повредить инструмент.

ХРАНЕНИЕ (МЕСЯЦ И ДОЛЬШЕ)

- Слейте все топливо из бака в канистру для бензина. Дайте мотору поработать, пока он сам не остановится.
- Тщательно очистите воздухопроводку. Храните инструмент в хорошо проветриваемом помещении, подальше от детей. Не держите инструмент рядом с едкими веществами, такими как садовые химикаты или размораживающая соль.
- Соблюдайте местное законодательство по безопасному обращению с топливом. Слитое топливо можно использовать в других машинах с двухтактным мотором.

Русский

САМОСТОЯТЕЛЬНОЕ УСТРАНЕНИЕ

ЕСЛИ ПРЕДЛОЖЕННЫЕ НИЖЕ РЕШЕНИЯ НЕ УСТРАНЯЮТ ВОЗНИКШИЕ НЕПОЛАДКИ, ОБРАЩАЙТЕСЬ В ЦЕНТР ТЕХНИЧЕСКОГО ОБСЛУЖИВАНИЯ RUOVI.

| НЕПОЛАДКА | ПРИЧИНА | СПОСОБ УСТРАНЕНИЯ |
|-----------------------------|--|--|
| Мотор не запускается. | Топливный бак пуст. Свеча плохо подключена или засорилась. Свеча сломалась (треснул изолятор или сломались электроды). Свечной провод плохо надет, сломан или отключен. Зажигание не работает. | Заправьте топливный бак. Смените свечу. Смените свечу. Смените свечной провод или правильно наденьте его на свечу. Обратитесь в фирменный Центр технического обслуживания. |
| Мотор запускается с трудом. | В топливную смесь попала вода или топливо выдохлось. В топливной смеси слишком много масла. Мотор “захлебнулся” или “задохнулся”. Зажигание на свече - слабое. | Слейте всю топливную систему и заправьте топливный бак новым топливом. Слейте топливную систему и заправьте бак топливной смесью, соблюдая указанные пропорции. Отрегулируйте дроссель. Обратитесь в фирменный Центр технического обслуживания. |
| Мотору не хватает мощности. | Воздушный фильтр засорился. | Прочистите или смените воздушный фильтр. |
| Мотор перегрелся. | В топливной смеси слишком мало масла. | Приготовьте топливную смесь в соответствии с инструкциями из раздела “Топливная смесь”. |

MĂSURI DE SIGURANȚĂ GENERALE



AVERTISMENT

CITIȚI ȘI ÎNȚELEGEȚI TOATE INSTRUCȚIUNILE.

Nerespectarea acestor măsuri ar putea provoca accidente cum ar fi incendii, electrocutare și/sau răniri corporale grave.

PĂSTRĂȚI ACESTE INSTRUCȚIUNI.

- Nu lăsați copiii sau persoanele fără experiență să utilizeze acest aparat.
- Nu porniți niciodată motorul într-o încăpere închisă sau aerisită necorespunzător, deoarece gazele de eșapament pot fi mortale.
- Purtați ochelari de protecție, precum și protecții auditive în timp ce utilizați acest aparat.
- Țineți copii, vizitatorii și animalele domestice, la cel puțin 15 m distanță de locul unde lucrați.
- Purtați un pantalon lung și gros, cizme și mănuși. Nu purtați haine largi, pantaloni scurți sau bijuterii, și nu lucrați niciodată desculț.
- Pentru a limita riscurile de răniri, nu purtați niciodată haine largi, eșarfe, coliere, lanțuri etc. deoarece acestea riscă să se prindă în piesele în mișcare.
- Dacă aveți părul lung, prindeți-l deasupra nivelului umerilor pentru a evita prinderea părului în elementele în mișcare.
- Nu utilizați aparatul dacă sunteți obosit, bolnav, ați băut alcool sau ați consumat droguri, sau dacă luați medicamente.
- Nu utilizați acest aparat dacă lumina este insuficientă.
- Rămâneți la distanță de elementele în mișcare și nu atingeți niciodată suprafețele care devin calde în timpul utilizării.
- Purtați o mască care să filtreze particulele microscopice dacă lucrul generează praf, pentru a evita riscurile legate de inhalarea prafurilor nocive.
- Înainte de a porni aparatul, degajați zona în care îl veți utiliza. Îndepărtați pietrele, cioburile de sticlă, cuiele, cablurile metalice, firele și alte obiecte care ar putea fi proiectate sau care s-ar putea agăța în aparat.
- Aveți grijă să fiți tot timpul în poziție de echilibru. Țineți-vă bine pe picioare și nu întindeți brațul prea departe. În caz contrar, ați putea cădea sau atinge piesele fierbinți.
- Nu utilizați niciodată acest aparat dacă paravanul pentru scântei nu este montat. Acest paravan pentru scântei se găsește în interiorul eșapamentului.
- Lăsați aparatul să se răcească înainte de a-l depozita.
- Înainte de a transporta acest aparat într-un vehicul, goliiți rezervorul de carburant și legați aparatul astfel încât acesta să nu se poată mișca în timpul transportului.

- Pentru a reduce riscul de incendiu și de arsuri, manipulați carburantul cu precauție. Carburantul este o substanță foarte inflamabilă.
- Nu fumați în timp ce manipulați carburantul.
- Amestecați și păstrați carburantul într-o canistră concepută pentru păstrarea benzinei.
- Amestecați și turnați carburantul în aer liber, departe de orice scântee sau flacără.
- Așezați aparatul pe o suprafață liberă, opriți motorul și lăsați-l să se răcească înainte de a umple rezervorul de carburant.
- Deșurubați încet bușonul rezervorului pentru a elibera presiunea și pentru a evita scurgerea carburantului pe lângă bușon.
- Însurubați bine bușonul rezervorului după umplere.
- Ștergeți cu grijă aparatul dacă ați vărsat carburant. Îndepărtați-vă la cel puțin 9 m de locul în care ați umplut rezervorul de carburant înainte de a porni motorul.
- Nu încercați niciodată să ardeți carburantul vărsat.
- Utilizați numai piese de schimb, accesoriile și uneltele originale în caz de înlocuire a unor piese. Utilizarea altor piese poate prezenta pericol sau poate avaria aparatul.
- Întrețineți cu grijă aparatul, în conformitate cu instrucțiunile din secțiunea "Întreținere" din acest manual.
- Verificați starea aparatului înainte de fiecare utilizare. Verificați că piesele de fixare sunt bine strânse, că nu există scurgeri de carburant și că nici o piesă nu este deteriorată. Înlocuiți orice piesă deteriorată.
- Acest aparat a fost conceput numai pentru o utilizare în exterior, deoarece emite gaze de eșapament periculoase.







MĂSURI DE SIGURANȚĂ SPECIFICE

- Țineți întotdeauna mânerul suflătorului în mână dreaptă. Consultați secțiunea "Utilizare" din acest manual pentru informații suplimentare.
- Purtați protecții auditive pentru a limita riscurile de pierdere a auzului legate de nivelul sonor al aparatului.
- Pentru a limita riscurile de răniri provocate de contactul cu elementele în mișcare, opriți motorul înainte de a monta sau de a demonta accesoriile. Deconectați întotdeauna fișa bujeii înainte de a efectua orice operație de întreținere sau de a interveni asupra oricărei piese mobile.
- Nu orientați niciodată duza suflătorului spre persoane sau animale domestice.
- Nu porniți niciodată acest aparat dacă accesoriile necesare nu sunt instalate. Verificați întotdeauna dacă tubul și duza sunt montate.



Română

SIMBOLURI

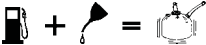
Unele dintre simbolurile de mai jos pot să apară pe aparatul dumneavoastră. Învățați să le recunoașteți și memorați semnificația lor. O interpretare corectă a acestor simboluri vă va permite să utilizați aparatul cu mai multă siguranță și de manieră adecvată.

| SIMBOL | NUME | DENUMIRE / EXPLICAȚIE |
|---|---|--|
|  | Avertisment | Indică precauțiile pe care trebuie să le luați pentru siguranța dumneavoastră. |
|  | Citiți cu mare atenție manualul de utilizare | Pentru a reduce riscurile de rănire, este indispensabil să citiți cu atenție și să înțelegeți acest manual de utilizare înainte de a utiliza acest aparat. |
|  | Purtați ochelari de protecție și protecții auditive | Purtați ochelari de protecție, precum și protecții auditive în timp ce utilizați acest aparat. |
|  | Părul lung | Aveți grijă ca părul lung să nu se prindă în orificiile de admisie a aerului. |
|  | Suprafețe calde | Pentru a limita riscurile de rănire, evitați orice contact cu suprafețele calde. |
|  | Trapa carcasei | Nu porniți aparatul dacă trapa carcasei nu este închisă corect. |
|  | Haine largi | Nu purtați haine largi pentru a evita ca acestea să fie aspirate în orificiile de admisie a aerului. |
|  | | Amestecați benzina și uleiul de motor în proporția indicată. |

Simbolurile următoare și numele care le sunt asociate permit explicarea diferitelor niveluri de risc legate de utilizarea acestui aparat.

| SIMBOL | NUME | SEMNIFICAȚIE |
|--|--------------------|--|
|  | PERICOL | Indică o situație periculoasă iminentă, care poate cauza moartea sau răni grave dacă nu este evitată. |
|  | AVERTISMENT | Indică o situație potențial periculoasă, care poate cauza răni grave dacă nu este evitată. |
|  | ATENȚIE | Indică o situație potențial periculoasă, care poate provoca răni ușoare sau moderate dacă nu este evitată. |
| | ATENȚIE | (Fără simbol de siguranță.) Indică o situație care poate provoca daune materiale. |

Română

REPARAȚII

Întreținerea necesită multă grijă și o bună cunoaștere a aparatului: ea trebuie să fie efectuată de către un tehnician calificat. Pentru reparații, vă sfătuim să aduceți aparatul la **CENTRUL SERVICE AGREAT** cel mai apropiat de dumneavoastră. Nu utilizați decât piese de schimb originale identice în cazul reparațiilor.



AVERTISMENT

Nu încercați să folosiți acest aparat înainte de a fi citit și înțeles în întregime acest manual de utilizare. Păstrați acest manual de utilizare și consultați-l regulat pentru a lucra în deplină siguranță și pentru a-i informa pe ceilalți utilizatori eventuali.

PĂSTRAȚI ACESTE INSTRUCȚIUNI.

CARACTERISTICI

CARACTERISTICILE PRODUSULUI

| | |
|---------------------------------------|------------------------|
| Greutate | 6,9 kg |
| Cilindree | 25,4 cm ³ |
| Viteza aerului | 290 km/h |
| Debit de aer | 12 m ³ /min |
| Nivel de putere acustică | 104 dB(A) |
| Nivel de presiune acustică | 93 dB(A) |
| Randament max. al motorului | 0,90 kW |
| Viteza maximă de rotație a motorului | 8500 rot/min |
| Viteza motorului la ralanti | 2800 - 3800 rot/min |
| Consum de carburant la viteza maximă | 0,55 l/h |
| Capacitatea rezervorului de carburant | 0,45 l |
| Nivel de vibrații | |
| - Măner principal | 1,95 m/s ² |
| - Întregul aparat | 0,26 m/s ² |

DESCRIERE

1. Duză de suflare
2. Tub intermediar
3. Tub cotit
4. Tub flexibil
5. Dispozitiv de prindere
6. Șurub
7. Manetă de control
8. Motor
9. Ham
10. Fante pentru reglarea lungimii hamului

11. Întrerupător Pornit/Oprit
12. Trăgaci de accelerație
13. Variator de putere
14. Centură
15. Tub de fixare al manetei de control
16. Mănerul șocului
17. Cablul manetei de control
18. Pompa de amorsare
19. Mănerul demarorului
20. Șurub
21. Capacul compartimentului filtrului de aer
22. Filtru de aer
23. Butonul capacului compartimentului filtrului de aer

MONTARE

DESPACHETAREA

- Scoateți cu atenție aparatul și toate accesoriile din cutia de ambalaj. Asigurați-vă că toate elementele din lista de accesorii sunt prezente.
- Controlați cu atenție aparatul pentru a vă asigura că nimic nu s-a deteriorat în timpul transportului.
- Nu aruncați ambalajul înainte de a fi controlat cu atenție aparatul și de a fi verificat că acesta funcționează normal.



AVERTISMENT

În caz că lipsește o piesă, nu încercați să utilizați aparatul înainte de a vă fi procurat piesa respectivă. Nerespectarea acestei măsuri poate provoca răni corporale grave.

Remarcă: Citiți eticheta privind amestecul de carburant, apoi luați-o jos și păstrați-o împreună cu manualul de utilizare.



AVERTISMENT

Opriti motorul și deconectați firul bujiei înainte de a monta accesoriile, de a efectua reglaje sau o operație de întreținere, sau atunci când nu utilizați aparatul. Nerespectarea acestei măsuri poate provoca răni corporale grave.

MONTAREA TUBURILOR DE SUFLARE (Fig. 2)



ATENȚIE

Reglați lungimea hamului înainte de a porni aparatul pentru a evita riscurile de răni corporale grave.

REGLAREA HAMULUI

Înainte de a porni aparatul, trebuie să reglați bretelele și centura hamului pentru a obține o poziție de lucru confortabilă.

MONTARE

Reglarea bretelelor hamului

- Aparatul trebuie să fie asamblat complet și gata de funcționare înainte de a regla hamul. Treceți un braț printr-o bretea a hamului și apoi așezați-o pe umăr. Faceți la fel cu celălalt braț.
- Puteți regla ușor lungimea hamului trecând bucla superioară a hamului prin fanta care corespunde lungimii care vă convine cel mai mult.
- Strângeți hamul trăgând de bretele, sau slăbiți-l eliberând fiecare bretea, pentru a obține o poziție de lucru confortabilă.

Reglarea centurii

- Strângeți sau slăbiți centura pentru a obține o poziție de lucru confortabilă.

UTILIZARE



AVERTISMENT

Benzina este o substanță foarte inflamabilă și explozivă. Un incendiu sau o explozie provocată de benzină comportă riscuri de arsuri grave.

AMESTECUL CARBURANTULUI

- Aparatul funcționează cu un motor în 2 timpi care necesită un amestec de benzină și de ulei de sinteză în 2 timpi. Amestecați benzina fără plumb și uleiul de motor în 2 timpi într-un recipient curat omologat pentru a conține benzină.
- Motorul funcționează cu benzină fără plumb pentru vehicule cu o cifră octanică de 87 ((R + M) / 2) sau mai mare.
- Nu utilizați amestecurile de benzină/ulei vândute în benzinării, în special cele pentru motociclete, mototore etc.
- Utilizați numai ulei de sinteză în 2 timpi. Nu folosiți ulei de motor pentru automobile și nici ulei în 2 timpi pentru bărci cu motor.
- Amestecați 2% ulei de sinteză în 2 timpi cu benzina. Veți obține astfel un raport de 50:1.
- Amestecați bine carburantul înainte de fiecare umplere a rezervorului.
- Amestecați carburantul în cantități mici: nu pregătiți mai mult decât echivalentul unei luni de utilizare. Vă recomandăm să utilizați un ulei de sinteză în 2 timpi care conține un stabilizator de carburant.



UMPLEREA REZERVORULUI



- Curățați rezervorul în jurul bușonului pentru a evita orice contaminare a carburantului.
- Deșurubați încet bușonul rezervorului pentru a elibera presiunea și pentru a evita scurgerea carburantului pe lângă bușon.
- Turnați cu atenție amestecul de carburant în rezervor, evitând vântarea acestuia. Înainte de a înșuruba bușonul, curățați garnitura și asigurați-vă că aceasta este în bună stare.
- Înșurubați imediat la loc bușonul rezervorului și strângeți-l bine cu mâna. Aveți grijă să ștergeți orice urmă de carburant vărsat. Îndepărtați-vă la cel puțin 9 m de locul în care ați umplut rezervorul de carburant înainte de a porni motorul.

Remarcă: Este normal să iasă fum din motor în timpul primei utilizări.



AVERTISMENT

Opriți întotdeauna motorul înainte de a umple rezervorul. Nu umpleți niciodată rezervorul unui aparat atunci când motorul este pornit sau când motorul este încă cald. Îndepărtați-vă la cel puțin 9 m de locul în care ați umplut rezervorul de carburant înainte de a porni motorul. Nu fumați!

| | | | | |
|---|---|---|---|---|
|  | + |  | = |  |
| 1 Litru | + | 20 ml | = | } 50:1 |
| 2 Litri | + | 40 ml | = | |
| 3 Litri | + | 60 ml | = | |
| 4 Litri | + | 80 ml | = | |
| 5 Litri | + | 100 ml | = | |

PUNEREA ÎN FUNCȚIUNE ȘI OPRIREA (Fig. 3)

Pornirea aparatului nu se face la fel dacă motorul este rece sau cald.

PORNIREA LA RECE

- Așezați suflătorul întins pe o suprafață liberă. Puneți întrerupătorul (11) în poziția PORNIT "I".
- Asigurați-vă că variatorul de putere (13) este în poziția de ralanti. Nu apăsați trăgaciul de accelerație (12) și nici variatorul de putere în timpul demarajului.
- Apăsăți de 4 ori pompa de amorsare (18).
- Puneți mânerul șocului (16) în poziția indicată în figura 3 (a).
- Trageți de mânerul demarorului (19) până când motorul pornește.
- Lăsați motorul să meargă timp de 15 secunde, apoi apăsați trăgaciul de accelerație pentru a începe lucrul.

UTILIZARE

PORNIREA LA CALD

- Puneți întrerupătorul (11) în poziția PORNIT "I".
- Asigurați-vă că variatorul de putere (13) este în poziția de ralanti. Nu apăsați trăgaciul de accelerație (12) și nici variatorul de putere în timpul demarajului.
- Puneți mânerul șocului (16) în poziția indicată în figura 3 (b).
- Trageți de mânerul demarorului (19) până când motorul pornește.

PENTRU A OPRI APARATUL

Eliberați trăgaciul și puneți întrerupătorul (11) în poziția OPRIT "O".

PENTRU A DA JOS SUFLĂTORUL

- Dați jos bretelele hamului de pe umeri și lăsați-le să coboare de-a lungul brațelor.
- Prindeți bretelele și așezați suflătorul pe sol.



AVERTISMENT

Nu slăbiți vigilența odată ce vă simțiți familiarizat cu aparatul. Nu uitați niciodată că o secundă de neatenție este suficientă pentru a vă răni foarte grav.

UTILIZAREA SUFLĂTORULUI

- Treceți un braț printr-o bretea a hamului și apoi așezați-o pe umăr. Faceți la fel cu celălalt braț. Reglați bretelele hamului pentru a avea o poziție de lucru confortabilă. Consultați măsurile de la secțiunea "Reglarea hamului". Dați jos apoi suflătorul pentru a preceda la pornire.
- Porniți suflătorul. Consultați secțiunea "Pornirea și oprirea".
- Reașezați suflătorul pe spatele dumneavoastră. Tuburile și duza de suflare trebuie să se găsească în dreapta dumneavoastră.
- Pentru a evita dispersarea reziduurilor, orientați duza suflătorului către marginile exterioare ale unei grămezi de reziduuri. Nu suflați niciodată direct în centrul unei grămezi de reziduuri.
- Pentru a limita volumul sonor, evitați să utilizați mai multe aparate în același timp.
- Utilizați suflătorul la o putere suficientă pentru lucrul respectiv, evitând întotdeauna să utilizați o putere excesivă.
- Controlați aparatul înainte de fiecare utilizare, în special echipamentul, orificiile de admisie a aerului și filtrul de aer.
- Desprindeți reziduurile de pe sol cu ajutorul unei greble

sau al unei mături înainte de a utiliza suflătorul. Dacă zona are mult praf, umeziți-o ușor în prealabil dacă este posibil.

- Verificați să nu fie copii, animale, ferestre deschise sau mașini proaspăt spălate în zona în care veți utiliza suflătorul.
- Utilizați o duză pe lângă tuburi pentru ca jetul de aer să fie evacuat aproape de sol.
- CURĂȚAȚI zona după ce ați utilizat suflătorul. Aruncați reziduurile în maniera adecvată.

VARIATOR DE PUTERE (Fig. 3)

Variatorul de putere (13) vă permite să utilizați aparatul la o putere constantă fără a trebui să țineți degetul apăsat pe trăgaciul de accelerație (12).

Pentru a selecta o viteză constantă:

- Împingeți variatorul de putere în jos până când se atinge viteza motorului dorită. Motorul continuă să meargă la această viteză pe toată durata utilizării aparatului.
- Pentru a dezactiva variatorul de viteză, împingeți mânerul complet în sus pentru a-l aduce în poziția inițială.



AVERTISMENT

Purtați ochelari de protecție, precum și protecții auditive în timp ce utilizați acest aparat.



AVERTISMENT

Evitați orice contact cu suprafețele fierbinți ale suflătorului. Nerespectarea acestei măsuri poate provoca răni corporale grave.

ÎNTREȚINERE



AVERTISMENT

Nu utilizați decât piese de schimb Ryobi originale și identice în cazul reparațiilor. Utilizarea altor piese poate prezenta pericol sau poate deteriora aparatul.



AVERTISMENT

Purtați întotdeauna ochelari de siguranță sau ochelari de protecție cu ecrane laterale când utilizați suflătorul, în special dacă zona este prăfuită. Dacă lucrarea generează praf, purtați și un ecran facial sau o mască.



AVERTISMENT

Înainte de a inspecta, de a curăța sau de a efectua o operație de întreținere a aparatului, opriți motorul, așteptați ca toate piesele mobile să se oprească, deconectați cablul de alimentare al bujiei și îndepărtați-l de bujie. Nerespectarea

ÎNȚREȚINERE

acestor măsuri poate provoca răni grave sau daune materiale considerabile.

ÎNȚREȚINERE GENERALĂ

Nu utilizați solvenți pentru curățarea pieselor din plastic. Majoritatea materialelor plastice pot fi deteriorate prin utilizarea unor solvenți vânduți în comerț. Utilizați o cârpă curată pentru a curăța murdăriile, praful, urmele de ulei și de vaselină etc.



AVERTISMENT

Elementele din plastic nu trebuie să intre niciodată în contact cu lichid de frână, benzină, produse petroliere, uleiuri etc. Aceste produse chimice conțin substanțe care pot distruge, fragiliza sau deteriora plasticul.

ÎNLOCUIREA ȘI CURĂȚAREA FILTRULUI DE AER (Fig. 4)

Un filtru de aer ud sau murdar provoacă dificultăți de pornire, performanțe scăzute și scurtează durata de viață a motorului. **Verificați starea filtrului de aer și curățați-l după fiecare 8 ore de utilizare.**

Pentru o eficacitate optimă, înlocuiți filtrul de aer cel puțin o dată pe an.

Respectați instrucțiunile următoare pentru a curăța filtrul de aer (22):

- Deșurubați butonul (23) situat pe capacul compartimentului filtrului de aer.
- Scoateți capacul (21) compartimentului filtrului de aer.
- Ridicați cu grijă marginea filtrului de aer și scoateți-l.
- Curățați filtrul de aer cu apă caldă cu săpun.
- Clătiți-l și stoarceți-l.
- Montați la loc filtrul de aer după ce s-a uscat bine.

Remarcă: asigurați-vă că filtrul este așezat corect în compartimentul său. Dacă nu este reșezat corect, există riscul ca praful să intre în motor care se va uza atunci prematur.

- Închideți capacul compartimentului filtrului de aer.
- Strângeți bine butonul de pe capac.

PARAVANUL PENTRU SCÂNTEI

Eșapamentul este echipat cu o grilă paravan pentru scântei. După o perioadă lungă de utilizare, această grilă se poate înfunda și atunci eșapamentul trebuie să fie înlocuit de un Centru Service Agreat Ryobi.



AVERTISMENT

Nu utilizați niciodată suflătorul dacă paravanul pentru scântei nu este montat. Nerespectarea acestei măsuri poate provoca răni grave.

CURĂȚAREA ORIFICIULUI DE EȘAPAMENT ȘI A EȘAPAMENTULUI

În funcție de tipul de carburant utilizat, de tipul și de cantitatea de ulei utilizate și/sau de condițiile de folosire, orificiul de eșapament și eșapamentul pot fi colmatați de un exces de calamină.

Dacă constatați că suflătorul este mai puțin puternic, chemați un tehnician calificat pentru a verifica orificiul de eșapament și eșapamentul. După ce excesul de calamină a fost îndepărtat, suflătorul trebuie să-și recapete eficacitatea inițială.

BUȘONUL REZERVORULUI DE CARBURANT



AVERTISMENT

Un bușon al rezervorului care nu mai este ermetic provoacă riscuri de incendiu și trebuie înlocuit imediat. Nerespectarea acestei măsuri poate provoca răni grave.

Bușonul rezervorului conține un filtru și o supapă de reținere care nu pot fi reparate. Un filtru murdar dăunează bunei funcționări a motorului. Dacă motorul funcționează mai bine atunci când bușonul rezervorului este deșurubat puțin, este posibil ca supapa de reținere să fie defectă sau ca filtrul să fie murdar. Înlocuiți bușonul rezervorului dacă este nevoie.

BUJIA

Motorul funcționează cu o bujie Champion RCJ-6Y cu o distanță disruptivă de 0,63 mm. Utilizați numai modelul recomandat și schimbați bujia o dată pe an.



AVERTISMENT

Aveți grijă să nu scurtcircuitați firul bujiei: acest lucru ar putea deteriora grav aparatul.

DEPOZITAREA (PENTRU 1 LUNĂ SAU MAI MULT)

- Turnați tot carburantul rămas în rezervor într-o canistră omologată pentru păstrarea benzinei. Porniți motorul până când acesta se oprește singur.
- Curățați cu grijă suflătorul. Păstrați aparatul într-un loc bine aerisit unde nu este la îndemâna copiilor. Nu-l depozitați în apropiere de agenți corozivi cum ar fi produși chimici de grădărit sau săruri antigel.
- Respectați reglementările locale pentru stocarea și manipularea benzinei în deplină siguranță. Puteți folosi carburantul rămas pentru un alt aparat echipat cu un motor în doi timpi.

Română

REZOLVAREA UNOR PROBLEME

DACĂ ACESTE SOLUȚII NU PERMIT REZOLVAREA PROBLEMEI APĂRUTE, CONTACTAȚI UN CENTRU SERVICE AGREAT RYOBI.

| PROBLEMĂ | CAUZĂ | SOLUȚIE |
|-----------------------------------|--|--|
| Motorul nu pornește. | Rezervorul de carburant este gol. Bujia este conectată incorect sau este ancrasată. Bujia este spartă (izolant fisurat sau electrozi rupți). Cablul de alimentare al bujiei este conectat incorect, rupt sau deconectat. Aprinderea nu funcționează. | Umpleți rezervorul de carburant. Înlocuiți bujia. Înlocuiți bujia. Înlocuiți cablul de alimentare al bujiei sau conectați-l corect. Contactați un centru service agreat. |
| Pornirea motorului este dificilă. | Există apă în benzină sau amestecul de carburant este răsuflat. Există prea mult ulei în amestecul de carburant. Motorul este uscat sau înecat. Aprinderea la nivelul bujiei este slabă. | Goliți rezervorul și umpleți-l cu carburant curat. Goliți rezervorul și umpleți-l cu un amestec de ulei și benzină care respectă proporția recomandată. Reglați șocul. Contactați un centru service agreat. |
| Motorul nu are putere. | Filtrul de aer este înfundat. | Curățați sau înlocuiți filtrul de aer. |
| Motorul este supraîncălzit. | Nu există suficient ulei în amestecul de carburant. | Amestecați carburantul respectând instrucțiunile din secțiunea "Amestecul carburantului". |

OGÓLNE WYMAGANIA BHP



**OSTRZEŻENIE
PROSIMY O PRZECZYTANIE I ZROZUMIENIE
NINIEJSZYCH WSKAZÓWK I ZALECEŃ.**
Nie przestrzeganie przedstawionych niżej zaleceń mogłoby pociągnąć za sobą wypadki takie jak pożary, porażenia prądem elektrycznym i/lub poważne obrażenia ciała.

PRZECHOWUJĄCIE NINIEJSZĄ INSTRUKCJĘ.

- Nie pozwalajcie dzieciom czy osobom niedoświadczonym używać tego narzędzia.
- Nigdy nie urochamianie silnika w pomieszczeniu zamkniętym lub źle przewietrzonym, gdyż gazy spalinowe mogą być śmiertelne.
- Kiedy używacie tego narzędzia, zakładajcie okulary ochronne i ochronniki słuchu.
- Dzieci, osoby postronne oraz zwierzęta powinny pozostać w odległości minimum 15 m od miejsca, w którym pracujecie.
- Noście również długie i grube spodnie, botki ochronne i rękawice. Nie noście luźnych ubrań, szortów czy też biżuterii i nigdy nie pracujcie na boso.
- Aby uniknąć ryzyka skaleczenia, nie noście luźnych ubrań, szalików, łańcuszków, bransolet, gdyż mogłyby one zostać pochwycone przez poruszające się części.
- Jeżeli macie długie włosy, pamiętajcie, aby je spiąć na poziomie ramion w celu uniknięcia ich pochwylenia przez ruchome części.
- Nie należy używać waszego narzędzia, kiedy jesteście zmęczeni, chorzy, pod wpływem alkoholu, narkotyków czy lekarstw.
- Nie używajcie tego narzędzia, jeżeli nie ma wystarczająco światła do pracy.
- Pozostańcie na odpowiednią odległość od poruszających się części i nigdy nie dotykajcie powierzchni, które nagrzewają się podczas użytkowania.
- Jeżeli przy pracy wydziela się pył, zakładajcie na twarz maskę przeciwpyłową specjalnie zaprojektowaną do filtrowania mikroskopijnych cząstek, tak by uniknąć ryzyka związanego z wdychaniem szkodliwych pyłów.
- Zanim uruchomicie wasze narzędzie, wyczyśćcie strefę w której zamierzacie go użyć. Wyjmijcie kamienie, odłamki szklane, gwoździe, kable metalowe, sznury i inne przedmioty, które mogłyby być odrzucone, lub pochwycone przez narzędzie.
- Zawsze zachowujcie pozycję równowagi. Opierajcie się dobrze na waszych nogach i nie wyciągajcie ramion zbyt daleko. W przeciwnym wypadku, mogliście upaść lub dotknąć gorących części.
- Nie używajcie waszego narzędzia, jeżeli iskrochwył

nie jest na swoim miejscu. Iskrochwył znajduje się wewnątrz tłumika.

- Pozwólcie by wasze narzędzie ochłodziło się, zanim je schowacie.
- Przed transportowaniem tego narzędzia w samochodzie, należy opróżnić bak z paliwa oraz przymocować narzędzie, tak by nie mogło się ruszać w trakcie transportu.
- W celu ograniczenia ryzyka pożaru czy poparzenia, należy manipulować paliwo z zachowaniem ostrożności. Chodzi o substancję wyjątkowo łatwopalną.
- Nie palcie podczas manipulowaniu paliwa.
- Paliwo należy mieszać i przechowywać tylko w pojemniku zaprojektowanym do zawierania benzyny.
- Paliwo mieszać i wlewać tylko na wolnym powietrzu, z dala od wszelkich iskiei czy płomienia.
- Umieśćcie narzędzie na pustej powierzchni, zatrzymajcie silnik i zaczekajcie, aż ostygnie zanim napełnicie bak paliwa.
- Korek wlewu paliwa należy odkręcać powoli w celu stopniowego wyrównania ciśnienia i uniknięcia rozlania paliwa wokół korka.
- Zakręćcie mocno korek wlewu paliwa po tankowaniu.
- Wytrzyjcie starannie narzędzie, jeżeli rozlałiście paliwo. Przed uruchomieniem silnika należy odsunąć się na odległość co najmniej 9 m od miejsca, w którym tankowaliście.
- Nigdy nie próbujcie spalić rozlanego paliwa.
- W wypadku wymiany, stosować tylko oryginalne części, akcesoria i wyposażenie. Użycie jakiegokolwiek innej części może spowodować zagrożenie lub też uszkodzić wasz produkt.
- Konserwujcie starannie wasze narzędzi, zgodnie z instrukcjami rozdziału "Konserwacja" niniejszego podręcznika.
- Przed każdym użyciem należy sprawdzić stan narzędzia. Dopilnujcie by elementy mocujące dobrze dokręcone i upewnijcie się, że nie ma wycieków paliwa i że żadna część nie jest uszkodzona. Należy wymienić każdą uszkodzoną część.
- To narzędzie zostało przewidziane wyłącznie do użytku na zewnątrz, gdyż wydziela niebezpieczny gaz spalinowy.

SPECYFICZNE WYMAGANIA BHP









- Trzymajcie zawsze uchwyt zdmuchiwaacza w prawej ręce. W celu pogłębienia informacji, odnieście się do rozdziału tego podręcznika "Obsługa".
- Należy nosić ochronniki słuchu w celu ograniczenia ryzyka utraty słuchu związanego z poziomem hałasu urządzenia.

Polski



- Aby ograniczyć ryzyko skaleczenia spowodowane kontaktem z poruszającymi się częściami, zatrzymajcie silnik przed montowaniem czy zdejmowaniem akcesoriów. Przed wykonywaniem czynności konserwacyjnych czy interwencją na ruchomych elementach należy zawsze odłączyć kabel ze świecy.
- Nigdy nie kierujcie dyszy zdmuchiawca na osoby lub zwierzęta.
- Nigdy nie uruchamiajcie tego zdmuchiawca, jeżeli wymagane akcesoria nie są zainstalowane. Należy zawsze sprawdzać czy rurka i dysza są zamontowane.

SYMBOLE

Niektóre z poniższych symboli mogą znajdować się na waszym narzędziu. Nauczcie się je rozpoznawać i zapamiętajcie ich znaczenie. Należyta interpretacja tych symboli pozwoli Państwu na użytkowanie tego narzędzia w odpowiedni sposób i z zachowaniem większego bezpieczeństwa.

| SYMBOL | NAZWA | OZNACZENIE / WYJAŚNIENIE |
|---|--|---|
|  | Ostrzeżenie | Wskazuje na środki ostrożności, jakie należy podjąć z myślą o bezpieczeństwie. |
|  | Przeczytajcie uważnie ten podręcznik obsługi | W celu zmniejszenia ryzyka urazów cielesnych, przed użyciem narzędzia należy koniecznie przeczytać cały podręcznik obsługi i dobrze zrozumieć jego treść. |
|  | Należy zakładać okulary ochronne i ochronniki słuchu | Kiedy używacie tego narzędzia, zakładajcie okulary ochronne i ochronniki słuchu. |
|  | Długie włosy | Uważajcie, by długie włosy nie były pochwycone w dopływie powietrza. |
|  | Gorąca powierzchnia | Aby ograniczyć ryzyko skaleczenia, unikajcie wszelkiego kontaktu z gorącymi powierzchniami. |
|  | Kłapa obudowy | Nie uruchamiajcie narzędzia, jeżeli kłapa obudowy nie jest należycie zamknięta. |
|  | Luźne ubrania | Nie noście luźnych ubrań, by uniknąć ich zassania do dopływu powietrza. |
|  | | Zmieszajcie benzynę bezołowiową z olejem do silników według podanych proporcji. |

Poniższe symbole i nazwy które im nadano, pozwalają wyjaśnić różne poziomy ryzyka związanego z używaniem tego narzędzia.

| SYMBOL | NAZWA | ZNACZENIE |
|--|--------------------------|---|
|  | NIEBEZPIECZEŃSTWO | Wskazuje na realne zagrożenie, które może spowodować śmierć lub poważne zranienie, jeżeli się nie uniknie tego niebezpieczeństwa. |
|  | OSTRZEŻENIE | Wskazuje na potencjalne zagrożenie, które może spowodować poważne zranienie, jeżeli się nie uniknie tego niebezpieczeństwa. |
|  | UWAGA | Wskazuje na potencjalnie niebezpieczną sytuację, która może spowodować lekkie lub cięższe zranienie, jeżeli się nie uniknie tego niebezpieczeństwa. |
| | UWAGA | (Bez symbolu bezpieczeństwa) Wskazuje na sytuację mogącą spowodować straty materialne. |

NAPRAWY

Konserwacja wymaga dużej staranności i dobrej znajomości narzędzia : powinna być wykonana przez wykwalifikowanego technika. Celem napraw radzimy Państwu zanieśnienie narzędzia do najbliższego **AUTORYZOWANEGO PUNKTU SERWISOWEGO**. Należy używać tylko oryginalnych części zamiennych w wypadku wymiany.



OSTRZEŻENIE

Nie próbujcie używać waszego narzędzia zanim nie przeczytacie ze zrozumieniem całej instrukcji obsługi. Przechowujcie ten podręcznik obsługi i zaglądalejcie do niego regularnie, aby móc bezpiecznie pracować i poinformować innych ewentualnych użytkowników.

PRZECHOWUJĄCIE NINIEJSZĄ INSTRUKCJĘ.

CHARAKTERYSTYKA

CHARAKTERYSTYKA PRODUKTU

| | |
|--|------------------------|
| Waga | 6,9 kg |
| Pojemność skokowa silnika | 25,4 cm ³ |
| Prędkość powietrza | 290 km/h |
| Rozchód powietrza | 12 m ³ /min |
| Poziom mocy akustycznej- mierzony | 104 dB(A) |
| Poziom ciśnienia akustycznego..... | 93 dB(A) |
| Maksymalna sprawność silnika | 0,90 kW |
| Maksymalna prędkość obrotowa silnika .. | 8500 obr/min |
| Prędkość silnika na biegu jałowym | 2800 ~ 3800 obr/min |
| Zużycie paliwa i maksymalna prędkość | 0,55 l/h |
| Pojemność zbiornika na paliwo | 0,45 l |
| Poziom wibracji | |
| - Główny uchwyt. | 1,95 m/s ² |
| - Kompletnie urządzenie | 0,26 m/s ² |

OPIS

1. Dysza dmuchawy
2. Rurka pośrednia
3. Kółko rurowe
4. Rura elastyczna
5. Zaczep
6. Śruba
7. Manetka kontrolna
8. Silnik
9. Pas szelkowy
10. Szczeliny do wyregulowania długości pasa szelkowego
11. Przycisk Włączenie/Wyłączenie
12. Spust przepustnicy
13. Przekładnia zmiany mocy
14. Pas

15. Rurka do zamocowania manetki kontrolnej
16. Dźwignia startera
17. Kabel manetki kontrolnej
18. Bańka pompki paliwowej
19. Uchwyt rozrusznika
20. Śruba
21. Pokrywa schowka filtra powietrza
22. Filtr powietrza
23. Pokrętko pokrywy schowka filtra powietrza

MONTAŻ

ROZPAKOWANIE

- Wyjmijcie ostrożnie z pudełka wasze narzędzie oraz wszystkie akcesoria. Należy się upewnić, czy macie wszystkie części figurujące na liście akcesoriów (spis części).
- Skontrolujcie uważnie wasze narzędzie, aby upewnić się że podczas transportu żadna część nie została uszkodzona.
- Nie wyrzucajcie opakowania przed uprzednim uważnym skontrolowaniem narzędzia i sprawdzeniem czy ono sprawnie działa.



OSTRZEŻENIE

W wypadku stwierdzenia braku jakiejś części, nie należy używać narzędzia przed uprzednim nabyciem danej części. Nie zastosowanie się do tego wymogu może spowodować ciężkie obrażenia ciała.

Objaśnienie: Przeczytajcie wszystkie naklejki dotyczące mieszanki paliwowej a następnie zdejmijcie je i schowajcie wraz z podręcznikiem obsługi.



OSTRZEŻENIE

Przed montowaniem akcesoriów, przystąpieniem do regulowania lub czynności konserwacyjnych, oraz kiedy nie używacie narzędzia, należy zatrzymać silnik i odłączyć kabel ze świecy. Nie zastosowanie się do tego wymogu może spowodować ciężkie obrażenia ciała.

MONTAŻ RUREK ZDMUCHIWACZA (Rys.2)



UWAGA

W celu uniknięcia poważnych obrażeń ciała, należy wyregulować pas szelkowy przed uruchomieniem zdmuchiwacza.

REGULACJA PASA SZELKOWEGO

Przed uruchomieniem zdmuchiwacza należy wyregulować szelki i pasek pasa szelkowego w celu uzyskania wygodnej pozycji roboczej.

MONTAŻ

Regulacja szelek pasa szelkowego

- Przed regulowaniem pasa szelkowego, zdmuchiwać powinien być całkowicie zmontowany i gotowy do działania. Przeprowadzić rękę przez pasek szelek a następnie dopasować go na ramieniu. Zrobić to samo z drugą ręką.
- Możecie z łatwością wyregulować długość waszego pasa szelkowego, przeprowadzając górne zakotwiczenie pasa szelkowego przez szczelinę odpowiadającą długości, która wam najlepiej pasuje.
- By móc pracować w wygodnej pozycji roboczej, ściśnijcie pas szelkowy ciągnąc za szelki, lub rozluźnijcie go luzując każdą szelkę.

Regulacja paska

- W celu uzyskania wygodnej pozycji roboczej docisnąć lub poluzować pasek.

SPOSÓB UŻYCIA



OSTRZEŻENIE

Benzyzna jest substancją bardzo łatwopalną i wybuchową. Pożar lub wybuch spowodowany benzyną, pociąga za sobą ryzyko poważnych oparzeń.

SPORZĄDZANIE MIESZANKI PALIWOWEJ

- Urządzenie to jest napędzane silnikiem dwusuwowym wymagającym uprzedniego sporządzenia mieszanki benzyny z olejem syntetycznym do silników dwusuwowych. Zmieszajcie benzynę bezołowiową z olejem do silników 2-suwowych w czystym zbiorniku zatwierdzonym do przechowywania benzyny.
- Silnik ten działa na benzynę bezołowiową do pojazdów o liczbie oktanowej 87 $([R + M] / 2)$ lub wyższej.
- Nie używajcie gotowych mieszanek paliwowych oleju/ z benzyną sprzedawanych na stacjach benzynowych, a w szczególności mieszanek przeznaczonych do motocykli, motorowerów etc.
- Stosować jedynie olej syntetyczny przeznaczony do silników 2-suwowych. Nie wolno stosować żadnego oleju odpadowego do silników samochodowych lub silników 2-suwowych.
- Wymieszajcie z benzyną 2% oleju syntetycznego przeznaczonego do silników 2-suwowych. W ten sposób uzyskacie stosunek 50:1.
- Wymieszajcie dobrze paliwo przed każdym napełnieniem zbiornika.

- Mieszanek należy sporządzać w małych ilościach: nie przygotowywać więcej niż odpowiednik zużycia na miesiąc. Zalecamy Państwu również stosowanie oleju syntetycznego do silników 2- suwowych zawierających stabilizator paliwa.



NAPEŁNIANIE ZBIORNKA

- Aby uniknąć zanieczyszczenia paliwa, należy oczyścić powierzchnię zbiornika wokół korka wlewu paliwa.
- Korek wlewu paliwa należy odrywać powoli w celu stopniowego wyrównania ciśnienia i niedopuszczenia do rozlania paliwa wokół korka.
- Mieszanek paliwową należy wlewać ostrożnie do zbiornika, unikając rozlania jej. Przed dokręceniem korka paliwa należy oczyścić i sprawdzić jego uszczelkę.
- Natychmiast po tankowaniu należy założyć korek wlewu paliwa i dokręcić go mocno. Należy wytrzeć wszystkie ślady rozlanego paliwa. Przed uruchomieniem silnika należy odsunąć się na odległość co najmniej 9 m od miejsca, w którym tankowaliście.

Objaśnienie: Wydzielanie się dymu z silnika jest zjawiskiem normalnym w trakcie pierwszego użycia.



OSTRZEŻENIE

Przed tankowaniem należy zawsze wyłączyć silnik. Nigdy nie wolno dolewać paliwa do zbiornika narzędzia, kiedy silnik pracuje lub jest jeszcze gorący. Przed uruchomieniem silnika należy odsunąć się na odległość co najmniej 9 m od miejsca, w którym tankowaliście. Nie wolno palić tytoniu !



| | | | | |
|----------|---|--------|---|--------|
| 1 litr | + | 20 ml | = | } 50:1 |
| 2 litry | + | 40 ml | = | |
| 3 litry | + | 60 ml | = | |
| 4 litry | + | 80 ml | = | |
| 5 litrów | + | 100 ml | = | |

URUCHAMIANIE I ZATRZYMIWANIE (Rys.3)

Rozruch narzędzia nie odbywa się tak samo gdy narzędzie jest zimne lub ciepłe.

URUCHAMIANIE ZIMNEGO SILNIKA

SPOSÓB UŻYCIA

- Położyć zdmuchiwacz na płaskiej, wolnej powierzchni. Ustawić wyłącznik (11) jest w pozycji PRACY " I " .
- Upewnijcie się, że przekładnia mocy (13) jest w pozycji wolnych prędkości. Podczas rozruchu nie aktywujcie spustu przepustnicy (12) ani przekładni mocy.
- Naciśnąć 4 razy na pompkę paliwową (18) .
- Ustawcie dźwignię startera (16) w pozycji wskazanej na rysunku 3 (a).
- Ciągnijcie za uchwyt rozrusznika (19) aż silnik zastartuje.
- Dajcie silnikowi popracować przez 15 sekund, następnie naciśnijcie na spust przepustnicy w celu rozpoczęcia pracy

ROZRUCH NA CIEPŁO

- Ustawić wyłącznik (11) jest w pozycji PRACY " I " .
- Upewnijcie się, że przekładnia mocy (13) jest w pozycji wolnych prędkości. Podczas rozruchu nie aktywujcie spustu przepustnicy (12) ani przekładni mocy.
- Ustawcie dźwignię startera (16) w pozycji wskazanej na rysunku 3 (b).
- Ciągnijcie za uchwyt rozrusznika (19) do momentu aż silnik zacznie pracować.

ZATRZYMANIE SILNIKA

Zwolnicie przycisk spustu i ustawcie wyłącznik (11) w pozycji ZATRZYMANIE "O".

ABY ZDJĄĆ ZDMUCHIWACZ

- Zdjąć szelki pasa szelkowego z ramion i dać im zsunąć się z dłużej ramion.
- Złapcie szelki i połóżcie zdmuchiwacz na ziemi.



OSTRZEŻENIE

Nawet po zaznajomieniu się z waszym urządzeniem, bądźcie ostrożni. Nigdy nie zapomnijcie, że wystarczy ułamek sekundy nieuwagi, aby doszło do poważnego zranienia.

OBŚŁUGA ZDMUCHIWACZA

- Przeprowadzić rękę przez pasek szelek a następnie dopasować go na ramieniu. Zrobić to samo z drugą ręką. Wyregulujcie szelki w taki sposób, by uzyskać wygodną pozycję roboczą. Należy odnieść się do instrukcji rozdziału " Regulowanie pasa szelkowego". Następnie zdjąć zdmuchiwacz w celu przystąpienia do rozruchu.

- Uruchomić zdmuchiwacz. Odnieść się do rozdziału " Uruchamianie i zatrzymywanie ."
- Ponownie założyć zdmuchiwacz na plecy. Rurki i dysze dmuchawy powinny się znajdować po waszej prawej stronie.
- Aby uniknąć rozrzucania śmieci, skierujcie dyszę zdmuchiwacza w stronę zewnętrznego brzegu kupki śmieci. Nigdy nie dmuchajcie w środek kupki śmieci.
- Aby zmniejszyć hałas, unikajcie używania kilku urządzeń naraz.
- Używajcie waszego zdmuchiwacza na wystarczającej do danej pracy mocy, unikając stosowania nadmiernej mocy.
- Przed każdym użyciem należy sprawdzić stan zdmuchiwacza, a w szczególności wylot spalin, dopływ powietrza i filtr powietrza.
- Przed użyciem zdmuchiwacza, odklejcie od ziemi śmieci przy pomocy grabek lub mioty. Jeżeli strefa jest bardzo zakurzona, uprzednio, jeżeli to możliwe, nawilgotnijcie ją lekko .
- Sprawdźcie czy w strefie, w której zamierzać użyć zdmuchiwacza nie ma dzieci, zwierząt domowych, otwartych okien, świeżo umytych samochodów.
- Oprócz rurek używajcie również dyszy w celu ewakuacji strumienia powietrza blisko ziemi.
- WYCZYŚĆCIE strefę po użyciu waszego zdmuchiwacza. Wyrzucajcie śmieci w odpowiedni sposób.

PRZEKŁADNIA ZMIANY MOCY (Rys.3)

Przekładnia zmiany mocy(13) pozwala używać zdmuchiwacza na stałej mocy bez potrzeby przytrzymywania palca na spuście przepustnicy (12).

W celu wybrania stałej prędkości :

- Przesuwajcie przekładnię zmiany mocy w dół aż do uzyskania pożądanej prędkości silnika. Silnik kontynuuje obroty na tej samej prędkości przez cały czas używania zdmuchiwacza.
- Aby uwolnić przekładnię zmiany prędkości, przesuwajcie dźwignię zupełnie do góry aż do ustawienia jej w pozycji początkowej.



OSTRZEŻENIE

Kiedy używacie tego urządzenia, zakładajcie okulary ochronne i ochronniki słuchu.



OSTRZEŻENIE

Unikajcie wszelkiego kontaktu z gorącymi powierzchniami zdmuchiwacza. Nie zastosowanie się do tego wymogu może spowodować ciężkie obrażenia ciała.

KONSERWACJA



OSTRZEŻENIE

W przypadku wymiany, należy używać tylko oryginalnych części zamiennych Ryobi. Użycie jakiegokolwiek innej części może spowodować zagrożenie lub też uszkodzić wasze urządzenie.



OSTRZEŻENIE

Kiedy używacie zdmuchiawca, zwłaszcza w strefie zakurzonej zakładajcie zawsze okulary ochronne lub okulary zabezpieczające wyposażone w boczne osłony. Zakładajcie również osłonę na twarz, jeżeli przy pracy wydziela się pył.



OSTRZEŻENIE

Przed przystąpieniem do inspekcji, czyszczenia czy wykonywania czynności konserwacyjnych na urządzeniu, należy zatrzymać silnik, upewnić się czy wszystkie ruchome części są zatrzymane, odłączyć kabel ze świecy i oddalić go od świecy. Nie zastosowanie się do tych zaleceń może spowodować ciężkie obrażenia ciała lub duże straty materialne.

OGÓLNA KONSERWACJA

Nie używajcie rozpuszczalników do mycia części plastikowych. Większość tworzyw sztucznych, mogłyby zostać uszkodzone przez użycie rozpuszczalników dostępnych w sprzedaży. Używajcie czystej szmatki do usunięcia zabrudzeń, pyłu, oleju, smaru, itd.



OSTRZEŻENIE

Nie pozwólcie by części plastikowe weszły w kontakt z płynem hamulcowym, benzyną, produktami na bazie ropy, przenikliwymi olejami itd. Te produkty chemiczne zawierają substancje, które mogłyby uszkodzić, osłabić czy zniszczyć plastik.

WYMIANA I CZYSZCZENIE FILTRA POWIETRZA (Rys. 4)

Zatkany lub zmoczony filtr powietrza powoduje utrudnienie rozruchu, słabsze osiągi i skrócenie żywotności silnika. **Sprawdzajcie stan filtra powietrza i czyśćcie go co 8 godzin użytkowania.**

W celu uzyskania optymalnej skuteczności, wymieńcie filtr powietrza przynajmniej raz na rok.

Aby wyczyścić filtr powietrza, należy iść za następującymi etapami (22):

- Odkręcić przycisk (23) usytuowany na pokrywie schowka filtra powietrza.
- Zdejmijcie pokrywkę (21) schowka filtra powietrza.

- Podnieście ostrożnie brzeg filtra powietrza i wyjmijcie go.
- Wyczyśćcie filtr ciepłą wodą z mydłem.
- Przepłuczcie i wykręćcie go.
- Założyć ponownie na miejsce filtr powietrza, gdy tylko jest suchy.

Objaśnienie: Upewnijcie się, że filtr jest należycie umieszczony w schowku. Jeżeli nie jest odpowiednio założony, mógłby się dostać kurz do silnika i spowodować jego przedwczesne zużycie.

- Załóżcie ponownie pokrywkę schowka filtra powietrza.
- Dokręćcie mocno przycisk pokrywki.

ISKROCHWYT

Wylot spalin wyposażony jest w siatkę iskrochwytu. Po przedłużonym użyciu, siatka ta może się zatłuścić i wtedy wylot spalin powinien zostać wymieniony w Autoryzowanym Punkcie Serwisowym.



OSTRZEŻENIE

Nie używajcie zdmuchiawca, jeżeli iskrochwytny nie jest na swoim miejscu. Nie zastosowanie się do tego wymogu może pociągnąć za sobą ryzyko ciężkich obrażeń ciała.

CZYSZCZENIE OTWORU WYLOTU SPALIN I TŁUMIKA

Otwór wylotowy spalin i tłumik mogą być zatkane osadami węglowymi; wielkość tego zanieczyszczenia zależy od rodzaju stosowanego paliwa, gatunku i ilości oleju i /lub warunków użytkowania. Jeżeli stwierdzicie, że wasz zdmuchiawca traci moc, skontrolujcie otwór wylotowy spalin przez wykwalifikowanego technika. Już po usunięciu nadmiaru osadu węglowego, wasz zdmuchiawca powinien odzyskać początkową wydajność.

KOREK WLEWU PALIWA



OSTRZEŻENIE

Nieszczelny korek wlewu paliwa stwarza zagrożenie pożarowe i musi być natychmiast wymieniony. Nie zastosowanie się do tego wymogu może pociągnąć za sobą ryzyko ciężkich obrażeń ciała.

W korku wlewu paliwa znajduje się filtr oraz zwór zwrotny, których nie da się naprawić. Zatkany filtr przeszkadza sprawnemu działaniu silnika. Jeżeli po poluzowaniu korka wlewu paliwa praca silnika poprawi się, to może to oznaczać, że zawór zwrotny jest uszkodzony lub filtr jest zatkany. Wymieńcie korek wlewu paliwa, jeżeli to konieczne.

Polski

KONSERWACJA

ŚWIECA ZAPŁONOWA

Silnik funkcjonuje na świecy Champion RCJ-6Y z rozstawem elektrody 0,63 mm. Używajcie jedynie modeli zalecanych przez producenta i zmieniajcie świecę co roku.



OSTRZEŻENIE

Uważajcie, aby nie doprowadzić do zwarcia kabla świecy zapłonowej : to mogłoby poważnie uszkodzić wasze narzędzie.

PRZECHOWYWANIE (DŁUŻEJ NIŻ 1 MIESIĄC)

- Spuścić całe pozostałe paliwo ze zbiornika do pojemnika zatwierdzonego dla benzyny. Uruchomić silnik i odczekać aż sam zgaśnie.
- Wyczyścić starannie wasz zdmuchiwacz. Przechowujcie go w dobrze przewietrzonym miejscu, poza zasięgiem dzieci. Nie chowajcie go w pobliżu czynników żrących, jak ogrodowe produkty chemiczne czy sole odmrażające.
- Zastosujcie się do lokalnych przepisów w celu bezpiecznego przechowywania i manipulowania benzyną. Możecie użyć pozostałe paliwo do innego urządzenia z silnikiem dwusuwowym.

ROZWIĄZYWANIE PROBLEMÓW

JEŻELI TE ROZWIĄZANIA NIE POZWOLĄ ROZWIĄZAĆ NAPOTKANEGO PROBLEMU, TO NALEŻY ZWRÓCIĆ SIĘ DO AUTORYZOWANEGO PUNKTU SERWISOWEGO RYOBI.

| PROBLEM | PRZYCZYNA | ROZWIĄZANIE |
|--------------------------|--|---|
| Silnik nie startuje. | Zbiornik na paliwo jest pusty. Świeca jest źle podłączona lub zabrudzona. Świeca jest zepsuta (pęknięta izolacja lub połamane elektrody). Kabel zasilający świecy jest źle podłączony, zepsuty lub odłączony. Zapłon nie działa. | Wypełnijcie zbiornik paliwa. Wymień świecę. Wymień świecę. Wymień kabel zasilający świecy i podłączyć go należyście. Skontaktujcie się z autoryzowanym punktem serwisowym. |
| Trudno uruchomić silnik. | Woda w benzynie lub mieszanka paliwowa jest zwietrzała. Zbyt dużo oleju w mieszance paliwowej. Silnik się dławi, lub jest zalany. Zapłon na poziomie świecy jest słaby. | Opróżnijcie bak i wypełnijcie go czystym paliwem. Opróżnijcie bak i wypełnijcie go mieszanką benzyny i oleju z zachowaniem zalecanych proporcji. Wyregulujcie starter. Skontaktujcie się z autoryzowanym punktem serwisowym. |
| Silnikowi brakuje mocy | Filtr powietrza jest zatkany. | Wyczyścić lub wymienić filtr powietrza. |
| Silnik jest przegrzany. | Nie ma wystarczająco dużo oleju w mieszance paliwowej. | Mieszajcie paliwo przestrzegając instrukcji rozdziału "Mieszanka paliwowa". |

Slovensko

SPLOŠNA VARNOSTNA NAVODILA



**OPOZORILO
PREBERITE IN SE SEZNANITE Z VSEMI
NAVODILI.** Neupoštevanje vseh spodnjih navodil
lahko povzroči udar elektrike, požar in/ali resne
poškodbe.

SHRANITE TA NAVODILA.

- Ne dovolite, da bi ta izdelek uporabljali otroci ali neuke osebe.
- Nikoli ne zaženite ali pustite teči motorja v zaprtem prostoru, saj je vdihovanje izgorovalnih plinov življenjsko nevarno.
- Pri uporabi tega orodja morate nositi zaščitna očala in opremo za varovanje sluha.
- Poskrbite, da bodo opazovalci, otroci in živali oddaljeni vsaj 15 m.
- Oblecite si močne dolge hlače, škornje in rokavice. Nikoli ne nosite ohlapnih oblačil, kratkih hlač, kateregakoli nakita ter z napravo nikoli ne delajte bosonogi.
- De bi zmanjšali nevarnost poškodb zaradi predmetov, ki bi jih potegnili v vrteče dele, ne nosite ohlapnih oblačil, šalov, verižic ipd.
- Dolge lase spnite nad višino ramen, da se ne bi zamotali v vrteče dele.
- Ne uporabljajte naprave, če ste utrujeni, bolni, pod vplivom alkohola ali drog ali v primeru, da jemljete zdravila.
- Ne delajte v slabih svetlobnih pogojih.
- Poskrbite, da so vsi deli vašega telesa proč od premikajočih se delov in vročih površin naprave.
- Da bi zmanjšali nevarnost poškodb zaradi vdihavanja prahu, nosite obrazno filtrsko masko, če nastaja veliko prahu.
- Pred vsako uporabo preglejte območje, kjer boste delali. Odstranite vse predmete, na primer kamne, razbito steklo, žebelje, žice ali vrvice, ki bi jih stroj lahko izvrgel ali pa bi se lahko vanj zapletli.
- Pazite na trdno oporo nog in ravnotežje. Ne poskušajte preveč iztegniti rok. Če se preveč iztegnete, lahko izgubite ravnotežje ali se dotaknete vročih površin.
- Nikoli ne uporabljajte naprave brez zasлона za odvod isker; ta zaslon se nahaja v dušilcu.
- Pred uskladiščenjem pustite, da se motor ohladi.
- Pred prevozom v vozilu spraznite posodo za gorivo in pritrdite napravo, da se ne more premikati.
- Z gorivom ravnajte previdno, da zmanjšate nevarnost požara in opeklin. Gorivo je izredno vnetljivo.
- Med rokovanjem z gorivom ne kadite.

- Gorivo mešajte in skladiščite v posodi, odobreni za bencin.
- Gorivo mešajte zunaj, tam kjer ni iskrenja ali plamena.
- Izberite golo zemljo, zaustavite motor in pustite, da se ohladi, preden dolijete gorivo.
- Počasi zrahljajte pokrovček za gorivo, da sprostite pritisk in da preprečite uhajanje goriva okrog pokrovčka.
- Po polnjenju trdno privijte pokrovček za gorivo.
- Obrišite polito gorivo na napravi. Po dolivanju goriva se morate od mesta, kjer ste dolili gorivo, oddaljiti za najmanj 9 metrov.
- Nikoli in pod nobenimi okoliščinami ne poskušajte zažigati politega goriva.
- Uporabljajte le originalne rezervne dele, opremo in priključke proizvajalca. Če uporabite kak drug del, lahko povzročite nevarnost ali okvaro izdelka.
- Napravo vzdržujte v skladu z navodili o vzdrževanju v tem priložniku za uporabo.
- Pred vsako uporabo preglejte napravo glede majavih sponk, puščanja goriva ipd. Zamenjajte poškodovane dele.
- Napravo uporabljajte samo zunaj zaradi nevarnih izpušnih plinov.







POSEBNA VARNOSTNA NAVODILA

- Krmilni ročaj vedno držite v desni roki. Dodatna navodila najdete v poglavju Delovanje v tem priložniku.
- Da bi zmanjšali nevarnost poškodbe sluha zaradi nivoja hrupa, morate nositi zaščito za ušesa.
- Da bi zmanjšali nevarnost poškodb zaradi stika z vrtečimi deli, zaustavite motor pred nameščanjem ali odstranjevanjem priključkov. Pred vzdrževanjem ali dostopom do globljih delov vedno izključite vžigalno svečko.
- Ne namerite šobe pihalnika v smeri ljudi ali domačih živali.
- Nikoli ne pustite delovati stroja brez priključene ustrezne opreme. Vedno se prepričajte, ali so nameščene pihalne cevi.



Slovensko

SIMBOLI

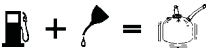
Na svojem orodju boste našli nekatere od sledečih simbolov. Prosimo, da jih preučite in spoznate njihov pomen. Pravilno razumevanje teh simbolov vam bo omogočilo učinkovitejše in varnejše delo z orodjem.

| SIMBOL | NAZIV | OZNAKA/RAZLAGA |
|---|-----------------------------------|--|
|  | Varnostno opozorilo | Opozorila, povezana z vašo varnostjo. |
|  | Preberite Priročnik za uporabnika | Pred uporabo mora uporabnik prebrati in razumeti Priročnik za uporabnika. Tako bo nevarnost poškodbe manjša. |
|  | Zaščita za oči in ušesa | Pri uporabi tega orodja morate nositi zaščitna očala in opremo za varovanje sluha. |
|  | Dolgi lasje | Nevarnost, da dolge lase potegne v dovod zraka. |
|  | Vroča površina | Izogibajte se stiku z vročimi površinami, da zmanjšate nevarnost opeklin ali poškodbe. |
|  | Vakuumska vrata | Ne uporabljajte naprave z nepritrjenimi vakuumskimi vrati. |
|  | Ohlapna oblačila | Nevarnost, da ohlapna oblačila potegne v dovod zraka. |
|  | | Bencin in motorno olje mešajte v določenem razmerju. |

S pomočjo naslednjih signalnih besed in njihovih pomenov boste razumeli vrste tveganja, povezane s tem orodjem.

| SIMBOL | SIGNAL | POMEN |
|--|------------------|---|
|  | NEVARNOST | Označuje neposredno nevaren položaj, ki povzroči smrt ali resno poškodbo, če se mu ne izognete. |
|  | OPOZORILO | Označuje potencialno nevaren položaj, ki lahko povzroči smrt ali resno poškodbo, če se mu ne izognete. |
|  | POZOR | Označuje potencialno nevaren položaj, ki lahko povzroči manjšo ali zmerno poškodbo, če se mu ne izognete. |
| | POZOR | (Brez simbola za varnostno opozorilo) Označuje položaj, ki lahko povzroči materialno škodo. |

Slovensko

SERVISIRANJE

Servisiranje zahteva izredno pazljivost in znanje, zato naj ga izvaja samo kvalificiran tehnik. Svetujemo vam, da orodje za servisiranje prinesete v najbližji **POOBLAŠČENI SERVISNI CENTER**, kjer vam ga bodo popravili. Ob servisiranju uporabljajte samo identične nadomestne dele.



OPOZORILO

Ne uporabljajte orodja, dokler niste natančno prebrali in razumeli Priročnika za uporabnika. Tako se boste izognili resnim telesnim poškodbam. Shranite Priročnik za uporabnika in ga pogosto preglejte, da boste vedno delali varno. Uporabljajte ga, da poučite morebitne druge uporabnike naprave.

SHRANITE TA NAVODILA.

FUNKCIJE

TEHNIČNI PODATKI IZDELKA

| | |
|---|------------------------|
| Teža | 6,9 kg |
| Premik motorja | 25,4 cc |
| Hitrost zraka | 290 km/h |
| Zračna prostornina | 12 m ³ /min |
| Raven zvočne moči | 104 dB(A) |
| Raven zvočnega tlaka | 93 dB(A) |
| Največja storilnost motorja | 0,90 kW |
| Največja frekvenca vrtenja motorja | 8500 rpm |
| Hitrost prostega teka motorja | 2800~3800 rpm |
| Poraba goriva pri maks. storilnosti motorja | 0,55 l/h |
| Prostornina posode za gorivo | 0,45 l |
| Vibracije | |
| - Glavna ročica | 1,95 m/s ² |
| - Celo telo | 0,26 m/s ² |

OPIS

1. Šoba
2. Gornja cev
3. Komolec
4. Meh
5. Kabelska vez
6. Cevna(e) spojka(e)
7. Ročaj dušilne lopute
8. Motor
9. Jermenji nosilnega ogrodja
10. Nastavitev višine nosilnega ogrodja
11. Stikalo za vžig
12. Stikalo dušilne lopute
13. Tempomat (zapora dušilne lopute)

14. Pasni jermen
15. Gornja cev
16. Vzvod lopute za hladni zagon
17. Kabel dušilne lopute
18. Gumb vbrizgalke
19. Ročaj za zagon
20. Vijaki
21. Pokrov zračnega filtra
22. Zračni filter
23. Gumb zračnega filtra

SESTAVLJANJE

RAZPAKIRANJE

- Previdno vzemite napravo in ves pribor iz škatle. Preverite, ali so prisotni vsi deli s seznama zapakiranega blaga.
- Skrbno preglejte napravo in preverite, da med prevozom ni prišlo do nobenih okvar ali poškodb.
- Ne zavrzite embalaže, dokler niste naprave skrbno pregledali in ugotovili ali je njeno delovanje zadovoljivo.



OPOZORILO

Če na pihalniku ni vseh sestavnih delov, ga ne uporabljajte, dokler ne nadomestite manjkajočih delov. Če ne bi ravnali tako, lahko povzročite hude telesne poškodbe.

OPOMBA: Preberite in odstranite vse obesne etikete in jih shranite s priročnikom za uporabo.



OPOZORILO

Pred montažo delov, nastavitvami, čiščenjem ali kadar naprave ne uporabljajte, ugasnite motor in odstranite vžigalno svečko. Če ne bi ravnali tako, lahko povzročite hude telesne poškodbe.

SESTAVLJANJE PIHALNIH CEVI (Slika 2)



POZOR

Pred zagonom pihalnika nastavite jermene nosilnega ogrodja, da preprečite možnost poškodb.

NASTAVITEV JERMENOV NOSILNEGA OGRODJA IN PASNEGA JERMENA

Jermene je treba nastaviti v udoben položaj pred zagonom pihalnika.

Nastavitev sestava jermenov nosilnega ogrodja:

- Pred začetkom nastavljanja jermenov nosilnega ogrodja mora biti pihalnik v delovnem položaju. Roko vtaknite skozi jermen nosilnega ogrodja in namestite jermen na ramo, nato to ponovite z drugim ramenom.

Slovensko

SESTAVLJANJE

- Nosilno ogrodje lahko enostavno nastavite za tri možne višine.
- Gornjo sponko potegnite iz nastavitvene reže in jo namestite v položaj zelene višine.
- Po potrebi zategnite (povlecite jermen navzdol) ali zrahljajte (potegnite navzgor jeziček na sponki jermena) vsak jermen nosilnega ogrodja, dokler niso vsi nastavljeni za udoben položaj delovanja.

Nastavitev sestava pasnega jermena:

- Pasni jermen zategnite ali zrahljajte, dokler ni nastavljen v udoben položaj delovanja.

DELOVANJE



OPOZORILO

Bencin je izredno vnetljiv in eksploziven. Ogenj ali eksplozija zaradi bencina bo ožgala vas in druge.

MEŠANJE GORIVA

- Napravo poganja dvotaktni motor, zato je treba predhodno narediti mešanico bencina in dvotaktnega olja. Neosvinčen bencin in dvotaktno motorno olje mešajte v čistem vsebniku, primernem za bencin.
- Ta motor je certificiran za obratovanje z neosvinčenim gorivom za avtomobile z oktanskim številom 87 ((R + M) / 2) ali višje.
- Ne uporabljajte nobenih pripravljenih mešanic bencina/olja z bencinskih črpalk, kamor spadajo tudi mešanice bencina/olja za mopede, motorna kolesa itd.
- Uporabljajte izključno sintetično olje za dvotaktne motorje. Nikoli ne uporabljajte olja za avtomobile ali olja za izvenkrmne dvotaktne motorje.
- Sintetično dvotaktno olje pomešajte z bencinom, delež olja mora biti 2%. To je razmerje 50:1.
- Pred dolivanjem dobro premešajte gorivo.
- Mešajte majhne količine. Ne mešajte večjih količin, kot jih lahko uporabite v roku 30 dni. Priporočamo sintetično 2-taktno olje, ki vsebuje stabilizator goriva.



POLNJENJE POSODE ZA GORIVO

- Očistite okolico pokrova posode za gorivo, da preprečite onesnaževanje.
- Počasi zrahljajte pokrovček za gorivo, da sprostite pritisk in preprečite uhajanje goriva okrog pokrovčka.

- Previdno nalijte mešanico goriva v posodo. Pazite, da ne prelije. Preden ponovno namestite pokrovček za gorivo, očistite in pregledajte tesnilo.
- Takoj ponovno namestite pokrovček za gorivo in ga ročno pritegnite. Obrišite morebitno razlito gorivo. Pred zaganjanjem motorja se umaknite 9 m od mesta, kjer ste dolili gorivo.

OPOMBA: Normalno je, če med prvo uporabo uhaja dim iz novega motorja.



OPOZORILO

Pred dolivanjem goriva morate vedno ugasniti motor. Nikoli ne dolivajte goriva v stroj pri delujočem ali vročem motorju. Pred zaganjanjem motorja se umaknite vsaj 9 m od mesta, kjer ste dolili gorivo. Ne kadite!



| | | | | |
|----------|---|--------|---|--------|
| 1 liter | + | 20 ml | = | } 50:1 |
| 2 litra | + | 40 ml | = | |
| 3 litri | + | 60 ml | = | |
| 4 litri | + | 80 ml | = | |
| 5 litrov | + | 100 ml | = | |

ZAGON IN USTAVITEV (SI. 3)

Zaganjanje naprave se razlikuje glede na to, ali je motor hladen ali topel.

ZAGON HLADNEGA MOTORJA

- Položite puhalnik na ravno in prazno površino. Stikalo za vžig (11) pomaknite v položaj "I" (delovanje).
- Zagotovite, da je tempomat (13) blokiran v položaju za prosti tek. Med postopkom zaganjanja ne vključujte stikala dušilne lopute (12) ali tempomata.
- Pritisnite gumb vbrizgalke (18) 4-krat.
- Vzvod lopute za hladni zagon (16) pomaknite v položaj, prikazan na sliki 3(a).
- Povlecite ročaj za zagon (19), dokler se motor ne zažene.
- Pustite, da motor teče 15 sekund, nato pa vključite stikalo dušilne lopute za začetek obratovanja.

ZAGON TOPLEGA MOTORJA

- Stikalo za vžig (11) pomaknite v položaj "I" (delovanje).
- Zagotovite, da je tempomat (13) blokiran v položaju za prosti tek. Med postopkom zaganjanja ne vključujte stikala dušilne lopute (12) ali tempomata.
- Vzvod lopute za hladni zagon (16) pomaknite v položaj, prikazan na sliki 3(b).

Slovensko

DELOVANJE

- Povlecite ročaj za zagon (19), dokler se motor ne zažene.

IZKLOP

Sprostite stikalo dušilne lopute in potisnite stikalo za vžig (11) v položaj zaustavitve "0".

SNEMANJE PUHALNIKA:

- Jermena nosilnega ogrodja snemite z ramen in ju pustite, da zdrsneta po rokah navzdol.
- Primate za jermena in spustite puhalnik na tla.



OPOZORILO

Ne dovolite si, da bi bili zaradi dobrega poznavanja stroja nepazljivi. Zapomnite si, da je že delec sekunde nepazljivosti dovolj, da povzročite resne poškodbe.

UPORABA PUHALNIKA

- Roko vtaknite skozi jermen nosilnega ogrodja in namestite jermen na ramo, nato ponovite z drugim ramenom. Jermene nastavite v udoben položaj. Glejte poglavje "Nastavitev jermenov nosilnega ogrodja" v tem priročniku. Nato snemite stroj, da ga zaženete.
- Zaženite puhalnik. Glejte poglavje "Zagon in zaustavitev" v tem priročniku.
- Ponovno si optrajte puhalnik. Stroj uporabljajte z desne strani.
- Da preprečite raztresanje odpadkov, pihajte okrog zunanjih robov kupa smeti. Nikoli ne pihajte neposredno v sredino kupa.
- Za zmanjšanje nivoja hrupa omejite število delov opreme, ki jih uporabljate istočasno.
- Puhalnik uporabljajte pri najmanjši možni hitrosti za določeno operacijo.
- Pred uporabo preverite opremo, še posebej dušilec, dovode zraka in zračne filtre.
- Uporabite grablje in metle za zrahljanje smeti pred odpihovanjem. V prašnih pogojih rahlo ovlažite površine, če je na voljo voda.
- Pazite na otroke, domače živali, odprta okna ali sveže oprane avtomobile in varno odpihujte smeti.
- Uporabljajte šobo z večjo prostornino, tako da lahko zračni tok deluje tik ob tleh.
- Po uporabi puhalnikov ali druge opreme POČISTITE za seboj! Smeti odstranite na primeren način.

TEMPOMAT (ZAPORA DUŠILNE LOPUTE) (Slika 3)

Tempomat (zaporo dušilne lopute) (13) lahko uporabljamo za obratovanje puhalnika, ne da bi bilo potrebno stalno držati stikalo dušilne lopute (12).

Za vklop tempomata:

- Vzvod tempomata potegnite navzdol in zaustavite pri zeleni nastavitvi dušilne lopute.
- Tempomat sprostite tako, da vzvod tempomata potisnete do konca navzgor.



OPOZORILO

Pri uporabi tega stroja morate nositi zaščitna očala in opremo za varovanje sluha.



OPOZORILO

Držite se proč od vseh vročih površin puhalnika. Če ne ravnate tako, lahko povzročite hude telesne poškodbe.

VZDRŽEVANJE



OPOZORILO

Pri vzdrževanju orodja uporabljajte le enake nadomestne dele Ryobi. Če uporabite kak drug del, lahko povzročite nevarnost ali okvaro izdelka.



OPOZORILO

Ko delate z motornim orodjem ali čistite prah, si vedno nadenite varnostne naočnike ali zaščitna očala. Če se pri delu dviga prah, nosite tudi protiprašno masko.



OPOZORILO

Pred pregledom, čiščenjem ali servisiranjem stroja izključite motor, počakajte, da se zaustavi vsi premikajoči se deli, izključite žico vžigalne svečke ter jo odmaknite od vžigalne svečke. Če ne boste upoštevali teh navodil, lahko pride do težke telesne poškodbe ali materialne škode.

SPLOŠNO VZDRŽEVANJE

Izogibajte se uporabi topil za čiščenje plastičnih delov. Večina plastičnih materialov je občutljiva na mnoge vrste komercialno dostopnih topil in jih ta lahko poškodujejo. Za odstranjevanje umazanije, prahu, olja, masti in podobnega uporabljajte čisto krpo.



OPOZORILO

Pazite, da zavorne tekočine, bencin, izdelki na petrolejski osnovi, olja za penetriranje, ipd. nikoli ne pridejo v stik z plastičnimi deli. Kemikalije lahko poškodujejo, oslabijo ali uničijo plastiko, kar lahko ima za posledico tudi resne telesne poškodbe.

VZDRŽEVANJE

ZAMENJAVA IN ČIŠČENJE ZRAČNEGA FILTRA (Sl. 4)

Moker ali umazan zračni filter lahko vpliva na zagon, storilnost in obrabo motorja. **Zračni filter je treba pregledati in očistiti vsakih 8 ur delovanja.**

Za boljšo storilnost zamenjajte zračni filter enkrat na leto.

Čiščenje zračnega filtra (22):

- Zrahljajte gumb (23) na pokrovu zračnega filtra.
- Odstranite pokrov (21).
- Previdno dvignite rob zračnega filtra in ga potegnite ven.
- Zračni filter očistite v topli milnici.
- Izplaknite in ožmite, da se posuši.
- Ponovno namestite zračni filter.

OPOMBA: Pazite, da filter dobro leži na svojem mestu v pokrovu. Nepravilna lega filtra bi povzročila vstop umazanije v motor in povzročila naglo obrabo motorja.

- Ponovno namestite pokrov.
- Pritegnite gumb za pritrditev.

ODVODNIK ISKER

Dušilec je opremljen z zaslonom za odvod isker, ki se nahaja v ohišju dušilca. Po daljši uporabi se lahko zaslon umaže, tako da morate zamenjati dušilec v pooblaščenem servisu.



OPOZORILO

Če odvodnik isker ni nameščen, ne uporabljajte pihalnika. Če tega ne storite, lahko pride do požara in težke telesne poškodbe.

ČIŠČENJE ODPRTINE ZA IZPUH IN DUŠILCA

Ovisno od vrste uporabljenega goriva kot tudi od vrste in količine uporabljenega olja in/ali pogojev uporabe, lahko ostanki ogljika blokirajo odprtino za izpuh in dušilec. Če opazite, da ima pihalnik nizko moč, naj vam usposobljen serviser pregleda odprtino za izpuh in dušilec glede ostankov ogljika. Z odstranitvijo ostankov ogljika se bo izboljšala storilnost pihalnika.

POKROV POSODE ZA GORIVO



OPOZORILO

Pokrov posode za gorivo, ki pušča, predstavlja nevarnost za nastanek požara in ga je treba takoj zamenjati. Če tega ne storite, lahko pride do požara, ki lahko povzroči težko telesno poškodbo.

Pokrov posode za gorivo vsebuje filter, ki ga ni treba vzdrževati, kot tudi kontrolni ventil. Zamašen filter za gorivo ima za posledico slabo zmogljivost motorja. Če se zmogljivost motorja izboljša, ko zrhljate pokrov posode za gorivo, je lahko okvarjen kontrolni ventil ali zamašen filter. Po potrebi zamenjajte pokrov posode za gorivo.

VŽIGALNA SVEČKA

Motor je opremljen s svečko Champion RCJ-6Y z elektrodno režo 0,63 mm. Uporabljajte izključno to svečko ter jo zamenjajte najmanj enkrat letno.



OPOZORILO

Pazite, da svečke ne privijete v nasprotni smeri. Nasprotno privijanje bi resno poškodovalo izdelek.

SHRANJEVANJE (1 MESEČ ALI DLJE)

- Spraznite vsebino posode za gorivo v vsebnik, ki je primeren za gorivo. Motor naj obratuje, dokler se ne ustavi.
- Očistite vse tujke iz pihalnika. Shranite v dobro prezračen prostor, ki ni dostopen otrokom. Hranite ga proč od jedkih sredstev, kot so kemikalije za vrtnarjenje in soli za odmrzovanje.
- Upoštevajte vse državne in krajevne predpise glede varnega skladiščenja in rokovanja z bencinom. Odvečno gorivo uporabite za druge stroje z dvotaktnim motorjem.

Slovensko

ODPRAVLJANJE TEŽAV

ČE SLEDEČE REŠITVE NE ODPRAVIJO NASTALIH TEŽAV, SE OBRNITE NA POOBlašČENEGA SERVISERJA.

| TEŽAVA | MOŽEN VZROK | REŠITEV |
|--|--|---|
| Motor ne vžge. | V posodi ni goriva. Vžigalna svečka v kratkem spoju ali umazana. Vžigalna svečka zlomljena (razpokan porcelan ali zlomljene elektrode). Kabel vžigalne svečke v kratkem stiku, okvarjen ali odklopljen od vžigalne svečke. Vžig ne deluje. | Napolnite posodo. Zamenjajte vžigalno svečko. Zamenjajte vžigalno svečko. Zamenjajte kabel ali ga priključite na vžigalno svečko. Obrnite se na pooblašČeni servisni center. |
| Motor se težko zažene. Prešibka moč motorja je. | Voda v bencinu ali postana mešanica goriva. Preveč olja v mešanici goriva. Preslabo ali premočno dušenje motorja. Šibka iskra vžigalne svečke. | Spraznite celotni sistem in ga napolnite s svežim gorivom. Spraznite in napolnite s pravilno mešanico. Po potrebi nastavite loputo za hladni zagon. Obrnite se na pooblašČeni servisni center. |
| Motor se pregreva. | Zamašen zračni filter. | Očistite ali zamenjajte zračni filter. |
| | Premalo olja v mešanici goriva. | Pomešajte gorivo, kot je opisano v navodilih za zagon. |

Hrvatski

OPĆA SIGURNOSNA PRAVILA



UPOZORENJE

S RAZUMIJEVANJEM PROČITAJTE UPUTE.

Nepriдрžavanje ovih uputa može prouzročiti nepozbode poput požara, strujnih udara i/ili teških tjelesnih ozljeda.

SAČUVAJTE OVE UPUTE.

- Ne puštajte djeci i nestručnim osobama da rabe ovaj alat.
- Nikad ne pokrećite motor u zatvorenom ili slabo prozračenom prostoru, jer ispušni plinovi mogu biti smrtonosni.
- Nosite sigurnosne naočale i štitnike za uši kad rabite ovaj alat.
- Djecu, posjetitelje i domaće životinje držite na odstojanju od najmanje 15 m od mjesta na kojem radite.
- Obucite duge deblje hlače, čizme i rukavice. Nemojte nositi široku odjeću, kratke hlače i nakit, i nikad ne radite bosih stopala.
- Kako biste smanjili opasnost od ozljeda, nikad ne nosite široku odjeću, šalove, ogrlice, lance i sl. jer bi se mogli zaplesti u pokretne dijelove.
- Ako imate dugu kosu, zakačite ju iznad razine ramena tako da se ona ne bi zaplitala u elemente u pokretu.
- Ne rabite ovaj alat ako ste umorni, bolesni, pod utjecajem alkohola ili droga ili ako uzimate lijekove.
- Ne rabite ovaj alat ako je osvijetljenje za rad nedovoljno.
- Držite se dalje od pokretnih dijelova i nikad ne dirajte površine koje se tijekom uporabe ugriju.
- Nosite masku koja filtrira mikroskopske čestice, ako to što radite stvara prašinu, kako biste izbjegli opasnost povezanu s udisanjem štetne prašine.
- Prije pokretanja alata očistite zonu u kojoj ćete ga upotrebljavati. Uklonite kamenje, otpadno staklo, klinove, metalne kabele, žice i ostale predmete koji bi se mogli izbacivati ili se zaglaviti u alatu.
- Uvijek držite dobru ravnotežu tijela. Stabilno stojte na nogama i nemojte stajati predaleko od aparata. U protivnom biste mogli pasti ili dodirnuti vruće dijelove.
- Nikad ne rabite svoj alat ako zaustavljač iskri nije na mjestu. Zaustavljač iskri nalazi se unutar ispušnog sustava.
- Neka se alat ohladi prije odlaganja.
- Prije no što ćete prevoziti alat u vozilu, ispraznite spremnik i učvrstite alat da se on ne bi pokretao tijekom prijevoza.
- Kako biste smanjili rizik od požara i opekline, pažljivo rukujte gorivom. Riječ je o vrlo zapaljivoj supstanci.

- Ne pušite kad rukujete gorivom:
- Miješajte i čuvajte gorivo u kantici namijenjenoj za držanje benzina.
- Miješajte i sipajte gorivo na otvorenome, daleko od bilo kakvih iskri ili plamena.
- Alat postavite na slobodnu površinu, zaustavite motor i ostavite ga da se ohladi prije nego što spremnik napunite gorivom.
- Lagano odvijte čep spremnika da bi se olabavio tlak i da se gorivo ne bi razasulo oko čepa.
- Čvrsto zavijte čep spremnika nakon punjenja.
- Obrisite alat ako ste prolili gorivo. Udaljite se najmanje 9 m od mjesta gdje ste punili spremnik gorivom prije no što pokrenete motor.
- ne pokušavajte zapaliti proliveno gorivo.
- U slučaju zamjene rabite samo originalne rezervne dijelove, dodatke i alat. Uporaba bilo kojih drugih rezervnih dijelova može predstavljati opasnost ili oštetiti proizvod.
- Brižno održavajte alat u skladu s uputama u odjeljku "Održavanje" u ovom priručniku.
- Prije svake uporabe provjerite stanje vašeg alata. Pazite da su dijelovi za učvršćivanje dobro stegnuti, da gorivo ne curi te da niti jedan dio nije oštećen. Zamijenite sve oštećene dijelove.
- Ovaj alat osmišljen je isključivo za uporabu na otvorenom jer ispušta opasne ispušne plinove.







POSEBNE SIGURNOSNE UPUTE

- Ručku pihalice uvijek držite desnom rukom. Za detaljnije obavijesti pogledajte odjeljak "Uporaba" u ovom priručniku.
- Nosite štitnike za uši kako biste smanjili opasnost od gubitka sluha povezanog s razinom zvuka koji proizvodi stroj.
- Kako biste izbjegli opasnost od ozljeda izazvanih dodirom s pokretnim dijelovima, zaustavite motor prije nego što postavljate ili uklanjate dodatke. Uvijek otpojite kabel svječiće prije svakog postupka održavanja ili intervencije na pokretnim dijelovima.
- Mlaznicu pihalice nikad nemojte usmjeriti prema osobama ili domaćim životinjama.
- Nikad ne uključujte stroj ako nisu postavljeni potrebni dodaci. Uvijek provjerite jesu li postavljeni cijev i mlaznica.LI



Hrvatski

SIMBOLI

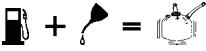
Neki od donjih simbola mogu se pojaviti na vašem alatu. Naučite ih raspoznavati i zapamtite njihovo značenje. Točnim tumačenjem tih simbola moći ćete rabiti svoj alat s više sigurnosti i na odgovarajući način.

| SIMBOL | NAZIV | ZNAČENJE |
|---|---|--|
|  | Upozorenje | Označava da zbog svoje sigurnosti trebate poduzeti mjere opreza. |
|  | Pažljivo pročitajte ovaj Korisnički priručnik | Da bi se smanjio rizik od ozljeda, neophodno je pažljivo pročitati i razumjeti ovaj priručnik za uporabu prije uporabe ovog alata. |
|  | Nosite sigurnosne naočale i štitnike za uši | Nosite sigurnosne naočale i štitnike za uši kad rabite ovaj alat. |
|  | Duga kosa | Pazite da se duga kosa ne zaplete u dovod zraka. |
|  | Vruće površine | Kako biste izbjegli opasnost od ozljeda, izbjegavajte kontakt s vrućim površinama. |
|  | Poklopac kartera | Ne pokrećite alat ako poklopac kartera nije ispravno zatvoren. |
|  | Široka odjeća | Nemojte nositi široku odjeću kako biste izbjegli da bude uvučena u dovod zraka. |
|  | | Benzin i motorno ulje miješajte u naznačenom omjeru. |

Sljedeći simboli, kao i nazivi s kojima su povezani, omogućavaju da se pojasne različite razine rizika povezane s rabljenjem ovog alata.

| SIMBOL | NAZIV | ZNAČENJE |
|--|-------------------|--|
|  | OPASNOST | Ukazuje na direktno opasnu situaciju, koja može dovesti do smrti ili ozbiljnih ozljeda ako se ne izbjegne. |
|  | UPOZORENJE | Ukazuje na potencijalno opasnu situaciju, koja može dovesti do ozbiljnih ozljeda ako se ne izbjegne. |
|  | UPOZORENJE | Ukazuje na potencijalno opasnu situaciju, koja može uzrokovati lakše do umjerene ozljede ako se ne izbjegne. |
| | UPOZORENJE | (Bez sigurnosnog simbola.) Ukazuje na situaciju koja može uzrokovati materijalnu štetu. |

Hrvatski

POPRAVCI

Održavanje zahtijeva mnogo pažnje i dobro poznavanje alata: to treba obavljati kvalificirani tehničar. Kod svakog popravka, savjetujemo vam da odnesete svoj alat u najbliži **OVLAŠTENI SERVIS**. U slučaju zamjene treba koristiti samo originalne rezervne dijelove.



UPOZORENJE

Ne pokušavajte rabiti ovaj alat prije no što ste u cijelosti pročitali i razumjeli ovaj korisnički priručnik. Sačuvajte ovaj korisnički priručnik i redovito ga konzultirajte kako bi mogli raditi sasvim sigurno i informirati eventualne druge korisnike.

SACUVAJTE OVE UPUTE.

KARAKTERISTIKE

KARAKTERISTIKE PROIZVODA

| | |
|---|--------------------------|
| Težina | 6,9 kg |
| Cilindar | 25,4 cm ³ |
| Brzina zraka | 290 km/h |
| Protok zraka | 12 m ³ /min |
| Razina akustičke snage | 104 dB(A) |
| Razina akustičkog pritiska | 93 dB(A) |
| Maksimalna performansa motora | 0,90 kW |
| Maksimalna brzina vrtnje motora | 8500 okretaja/min |
| Brzina motora u leru | 2800 č 3800 okretaja/min |
| Potrošnja goriva pri maksimalnoj brzini | 0,55 l/h |
| Kapacitet spremnika za gorivo | 0,45 l |
| Razina vibracija | |
| - Glavna ručka | 1,95 m/s ² |
| - Cijeli alat | 0,26 m/s ² |

OPIS

1. Mlaznica
2. Srednja cijev
3. Koljenasta cijev
4. Savitljiva cijev
5. Držać
6. Vijak
7. Kontrolna ručica
8. Motor
9. Naramenice
10. Otvori za namještanje dužine naramenica
11. Sklopka za uključivanje/isključivanje
12. Otponac za ubrzavanje
13. Sklopka za odabir snage
14. Remen
15. Cijev za blokiranje kontrolne ručice

16. Ručica startera
17. Kabel kontrolne ručice
18. Gumb za startanje
19. Drška lansera
20. Vijak
21. Poklopac kućišta zračnog filtra
22. Zračni filter
23. Dugme poklopca kućišta zračnog filtra

POSTAVLJANJE

OTPAKIRAVANJE

- Pažljivo izvadite alat i sve dodatke iz ambalaže. Provjerite jesu li svi dijelovi s popisa na broju.
- Pažljivo pregledajte alat kako biste se uvjerali da nije jedan dio nije bio oštećen u transportu.
- Ne bacajte ambalažu prije nego što ste pažljivo kontrolirali alat i uvjerali se da ispravno radi.



UPOZORENJE

Ako nedostaje neki dio, ne koristite se alatom dok taj dio ne nabavite. Nepoštivanje ovog savjeta može dovesti do teških tjelesnih ozljeda.

Napomena: Pročitajte etiketu koja se odnosi na miješanje goriva, zatim je uklonite i spremite s korisničkim priručnikom.



UPOZORENJE

Zaustavite motor i otpojite kabel svjećice prije montiranja dodatka, podešavanja ili održavanja kao i kad se ne koristite alatom. Nepoštivanje ovog savjeta može dovesti do teških tjelesnih ozljeda.

POSTAVLJANJE CIJEVI PUHALICE (slika 2)



UPOZORENJE

Kako biste izbjegli teške tjelesne ozljede, podesite dužinu naramenica prije pokretanja puhalice.

PODEŠAVANJE NARAMENICA

Prije uključivanja puhalice, morate podesiti bretele i remen naramenica kako biste dobili udobni položaj pri radu.

Podešavanje bretela naramenica

- Prije podešavanja naramenica, vaša puhalica treba biti u cijelosti sastavljena i spremna za rad. Provucite jednu ruku kroz remen naramenice i namjestite je na ramenu. Isto učinite i s drugom rukom.
- Lako možete podesiti dužinu naramenice, tako što ćete gornju kopču naramenice provesti kroz otvor koji odgovara duljini koja vam najviše paše.

Hrvatski

POSTAVLJANJE

- Stegnite naramenice povlačači na bretele ili ih otpustite otpuštajući svaku bretelu, kako biste dobili ugodan položaj pri radu.

Podešavanje remena

- Stegnite ili otpustite remen kako biste dobili udoban položaj pri radu.

UPORABA



UPOZORENJE

Benzin je vrlo zapaljiva i eksplozivna supstanca. Požar ili eksplozija uzrokovana benzinom može dovesti do teških opekлина.

MIJEŠANJE GORIVA

- Vaš alat funkcionira s dvotaktnim motorom kojemu je potrebna mješavina benzina i dvosintetiziranog ulja. Miješajte bezolovni benzin i dvosintetizirano ulje u odgovarajućoj čistoj posudi posebno namijenjenoj za držanje benzina.
- Motor funkcionira s bezolovnim benzinom za vozila s oktanskim pokazateljem od 87 (ŠR + MČ / 2) ili više.
- Ne rabite mješavine benzin/ulje koje se prodaju na benzinskim crpkama, posebno mješavine za motore, motorbicycle, itd.
- Rabite samo dvosintetizirano ulje. Ne rabite ulje za motore za vozila niti dvosintetizirano ulje za glisere.
- Rabite samo dvosintetizirano ulje. Dobit ćete tako omjer 50:1.
- Dobro izmiješajte gorivo prije svakog nadopunjavanja spremnika.
- Miješajte gorivo u malim količinama: pripremite samo količinu koja je dovoljna za jedan mjesec uporabe. Također vam preporučamo da rabite dvosintetizirano ulje koje sadržava stabilizator za gorivo.



PUNJENJE SPREMNIKA

- Očistite spremnik oko čepa da se gorivo ni na koji način ne bi onečistilo.
- Lagano odvijte čep spremnika da bi se olabavio tlak i da se gorivo ne bi razasulo oko čepa.
- Sipajte mješavinu goriva u spremnik s oprezom, da se ne bi razlijevalo. - Prije no što ponovno zavijete čep, očistite spoj i osigurajte se da je u dobrom stanju.
- Odmah ponovno postavite na mjesto čep spremnika

za gorivo i čvrsto ga stegnite rukom. Pazite da obrišete svaki trag goriva koje se eventualno razlilo. Udaljite se najmanje 9 m od mjesta gdje ste punili spremnik gorivom prije no što pokrenete motor. Napomena: Normalno je da se iz motora ispušta dim tijekom prve uporabe,



UPOZORENJE

Uvijek zaustavite motor prije no što ćete puniti spremnik. Nikad ne puniti spremnik alata dok je motor u radu ili dok je još vruć. Udaljite se najmanje 9 m od mjesta gdje ste punili spremnik gorivom prije no što pokrenete motor. Nemojte pušiti!



| | | | | |
|----------|---|--------|---|--------|
| 1 litra | + | 20 ml | = | } 50:1 |
| 2 litre | + | 40 ml | = | |
| 3 litre | + | 60 ml | = | |
| 4 litre | + | 80 ml | = | |
| 5 litara | + | 100 ml | = | |

STAVLJANJE U RAD I ZAUSTAVLJANJE (slika 3)

Pokretanje alata ne obavlja se na isti način ako je motor hladan ili vruć.

POKRETANJE HLADNOG MOTORA:

- Postavite puhalicu postrance na slobodnu površinu. Postavite sklopku (11) u položaj UKLJUČENO "I".
- Provjerite je li sklopka za odabir snage (13) u položaju lera. Tijekom pokretanja ne dirajte otkopac za ubrzanje (12) ni sklopku za odabir snage.
- Pritisnite gumb za startanje (18) 4 puta.
- Postavite ručicu startera (16) u položaj prikazan na slici 3 (a).
- Povucite ručicu lansera (19) dok se motor ne pokrene.
- Ostavite motor da radi 15 sekundi, zatim pritisnite na otkopac za ubrzanje kako biste započeli s radom.

POKRETANJE VRUĆEG MOTORA:

- Postavite sklopku (11) u položaj UKLJUČENO "I".
- Provjerite je li sklopka za odabir snage (13) u položaju lera. Tijekom pokretanja ne dirajte otkopac za ubrzanje (12) ni sklopku za odabir snage.
- Postavite ručicu startera (16) u položaj prikazan na slici 3 (b).
- Povucite ručicu lansera (19) dok se motor ne počne okretati.

ZA ISKLJUČIVANJE STROJA:

Hrvatski

UPORABA

Otpustite otkopac i postavite sklopku (11) u položaj ISKLJUČENO "O".

SKIDANJE PUHALICE

- Uklonite bretele naramenica s vaših ramena i pustite ih da skliznu niz ruke.
- Primitite bretele i odložite pihalicu na tlo.



UPOZORENJE

Neka vam koncentracija pri radu ne popusti ni kad upoznate kako radi vaš stroj. Uvijek imajte na umu da je dovoljna samo jedna sekunda nepažnje kako biste se teško ozlijedili.

UPORABA PUHALICE

- Provucite jednu ruku kroz bretelu naramenice i namjestite je na ramenu. Isto učinite i s drugom rukom. Podesite bretele tako da dobijete udoban položaj pri radu. Pogledajte odjeljak "Podešavanje naramenica". Skinite zatim pihalicu kako biste je pokrenuli.
- Uključite pihalicu. Pogledajte odjeljak "Stavljanje u rad i zaustavljanje".
- Ponovno stavite pihalicu na leđa. Cijevi i mlaznica za puhanje moraju se nalaziti s vaše desne strane.
- Kako biste izbjegli štrcanje otpadaka, okrenite mlaznicu pihalice prema vanjskim rubovima hrpe otpada. Nikad ne pušite izravno u sredinu hrpe otpadaka.
- Kako biste ograničili buku, nemojte upotrebljavati više aparata odjednom.
- Upotrebljavajte pihalicu brzinom koja je dovoljna za obavljanje posla i ne upotrebljavajte je prevelikom brzinom.
- Prije svake uporabe kontrolirajte vašu pihalicu, a posebno ispušnu cijev, dovod zraka i zračni filtar.
- Prije uporabe pihalice, odlijepite otpad s tla pomoću grablji ili metle. Ako u toj zoni ima mnogo prašine, lagano je prethodno navlažite ako je moguće.
- Uvjerite se da u zoni u kojoj ćete upotrebljavati pihalicu nema djece, životinja, otvorenih prozora ili nedavno opranih automobila.
- Mlaznicu upotrebljavajte zajedno s cijevima kako bi se mlaz zraka ispraznio u blizini tla.
- OČISTITE zonu nakon što ste upotrijebili vašu pihalicu. Smeće bacite na odgovarajuće mjesto.

SKLOPKA ZA ODABIR SNAGE (slika 3)

Sklopka za odabir snage (13) omogućava vam puhanje konstantnom snagom tako da ne morate držati prst na

otponcu za ubrzavanje (12).

Za odabir konstantne brzine:

- Gurnite sklopku za odabir snage prema dolje dok se ne dobije željena brzina motora. Motor se nastavlja okretati tom istom brzinom tijekom cijelog trajanja uporabe vaše pihalice.
- Kako biste oslobodili sklopku za odabir brzine, sasvim gurnite ručicu prema gore kako biste je stavili u početni položaj.



UPOZORENJE

Nosite sigurnosne naočale i štitnike za uši kad rabite ovaj stroj.



UPOZORENJE

Izbjegavajte kontakt s vrućim površinama pihalice. Nepoštivanje ovog savjeta može dovesti do teških tjelesnih ozljeda.

ODRŽAVANJE



UPOZORENJE

U slučaju zamjene treba koristiti samo originalne rezervne dijelove. Uporaba bilo kojih drugih rezervnih dijelova može predstavljati opasnost ili oštetiti proizvod.



UPOZORENJE

Dok upotrebljavate pihalicu, uvijek nosite sigurnosne naočale ili zaštitne naočale opremljene bočnim zaštitama, posebno ako u zoni ima mnogo prašine. Ako se pri korištenju stvara prašina, dobro je da također nosite zaštitu za lice ili masku.



UPOZORENJE

Prije provjere, čišćenja ili održavanja stroja, zaustavite motor, pričekajte da se svi pokretni dijelovi zaustave, isključite kabel za napajanje svjeće i udaljite ga od nje. Nepoštivanje ove upute može dovesti do teških tjelesnih ozljeda ili velike materijalne štete.

ODRŽAVANJE

Za čišćenje plastičnih dijelova ne upotrebljavajte razrjeđivače. Razrjeđivači dostupni na tržištu oštetit će većinu plastičnih materijala. Za uklanjanje nečistoća, prašine, ulja, masti i drugog upotrebljavajte čistu krpu.



UPOZORENJE

Plastični dijelovi nikad ne smiju doći u dodir s tekućinom za kočnicu, benzinom, proizvodima na bazi nafte, uljima itd. Ti kemijski proizvodi sadrže supstance koje mogu oštetiti, oslabiti ili uništiti plastiku.

ODRŽAVANJE

ZAMJENA I ČIŠĆENJE ZRAČNOGA FILTRA (slika 4)

Vlažni ili prljavi zračni filtar dovodi do poteškoća pri pokretanju, manjoj performansi i kraćem vijeku trajanja motora. **Provjerite stanje zračnog filtra i čistite ga svakih 8 sati uporabe.**

Za optimalni rad, zamijenite zračni filtar najmanje jednom godišnje.

Poduzmite sljedeće korake kako biste očistili zračni filtar (22):

- Odvijte dugme (23) koje se nalazi na poklopcu kućišta zračnog filtra
 - Uklonite poklopac (21) kućišta zračnog filtra.
 - Oprezno podignite rub zračnog filtra i izvadite ga.
 - Očistite zračni filtar vrućom vodom pomiješanom s malo sapuna.
 - Isperite ga i ostavite da se osuši.
 - Vratite zračni filtar na mjesto kad se sasvim osuši.
- Napomena:** osigurajte se da je filtar dobro uklopljen na mjesto u kućištu. Ako nije ispravno postavljen na mjesto, postoji opasnost da prašina uđe u motor koji bi se tako mogao prerano pohabati.
- Postavite poklopac kućišta zračnog filtra na mjesto.
 - Čvrsto ponovno stegnite dugme poklopcu.

ZAUSTAVLJAČ ISKRI

Ispušna cijev je opremljena zaustavljačem iskri. Nakon dugog razdoblja korištenja taj zaustavljač može se zaprljati i ispušnu cijev treba zamijeniti u ovlaštenom servisu.



UPOZORENJE

Nikad ne upotrebljavajte pihalicu ako zaustavljač iskri nije na mjestu. Nepoštivanje ove upute može dovesti do teških tjelesnih ozljeda.

ČIŠĆENJE ISPUŠNOG OTVORA I SUSTAVA

Ovisno o vrsti rabljenoga goriva, vrsti i količini rabljenoga ulja i/ili uvjetima uporabe, ispušni otvor i sustav se mogu začepiti viškom karbona. Ako ustanovite da vaša pihalica radi s manje snage, neka ovlašteni serviser pregleda ispušni otvor i sustav. Nakon što se ukloni višak karbona, pihalica bi trebala raditi jednakom snagom kao i prije.

ČEP SPREMNIKA ZA GORIVO



UPOZORENJE

Nehermetičan čep spremnika može dovesti do rizika od zapaljenja i mora se odmah zamijeniti. Nepoštivanje ove upute može dovesti do teških ozljeda.

Čep spremnika sadržava filtar i zaustavni ventil, koji se ne mogu popraviti. Začepljeni filtar ugrožava dobro funkcioniranje motora. Ako motor radi bolje kad je čep spremnika lagano odvijen, moguće je da je zaustavni ventil pokvaren ili je filtar začepljen. Po potrebi zamijenite čep spremnika.

SVJEĆICA

Motor rabi svjećicu Champion RCJ-6Y s elektrodnim jazom od 0,63 mm. Rabite samo preporučeni model i mijenjajte svjećicu svake godine.



UPOZORENJE

Pazite da ne dođe do kratkog spoja s kablom svjećice: to bi moglo ozbiljno oštetiti alat.

ODLAGANJE (NA 1 MJESEC ILI VIŠE)

- Naspite svo preostalo gorivo u spremniku u kanticu posebno namijenjenu za držanje benzina. Pustite motor da se okreće dok se sam ne zaustavi.
- Pažljivo očistite pihalicu. Odložite ju u prostor dobro prozračen, van dosega djece. Nemojte ga ostavljati u blizini korozivnih agenasa poput vrtnih kemijskih proizvoda ili soli za odmrzavanje.
- Poštujte lokalne propise o sigurnom skladištenju i rukovanju benzinom. Možete rabiti preostalo gorivo kod drugog stroja koji ima dvotaktni motor.

Hrvatski

KAKO RIJEŠITI PROBLEME

AKO VAM OVA RJEŠENJA NE OMOGUĆUJU DA RIJEŠITE NASTALI PROBLEM, KONTAKTIRAJTE SVOJ OVLASŦENI RYOBI SERVIS.

| PROBLEMOGUĆI | UZROK | RJEŠENJE |
|-------------------------|---|---|
| Motor se ne pokreće. | Spremnik za gorivo je prazan. Svjećica je loše povezana ili zaprljana. Svjećica je potrgana (raspuknuta izolacija ili potrgane elektrode). Kabel svjećice je loše povezan, potrgan ili odpojen. Paljenje ne radi. | Napunite spremnik za gorivo. Zamijenite svjećicu. Zamijenite svjećicu. Zamijenite kabel svjećice ili ga ispravno priključite. Obratite se ovlaštenom servisu. |
| Motor se teško pokreće | U gorivu ima vode ili je mješavina goriva ishlapila. U mješavini goriva ima previše ulja. Motor je zagušen ili preplavljen. Slabo je paljenje svjećice. | Ispraznite spremnika za gorivo i napunite ga čistim gorivom. Ispraznite spremnik i napunite ga mješavinom ulja i benzina, poštujući preporučeni omjer. Podesite starter. Obratite se ovlaštenom servisu. |
| Motoru nedostaje snage. | Zračni filter je zapriječen. | Očistite ili zamijenite zračni filter. |
| Motor se pregrijava. | U mješavini goriva nema dovoljno ulja. | Pomiješajte gorivo poštujući upute u odjeljku "Miješanje goriva". |

Türkçe

GENEL GÜVENLİK TALİMATLARI



UYARI

BÜTÜN TALİMATLARI OKUYUNUZ VE ANLAYINIZ. Aşağıdaki talimatlara uyulmaması, yangın, elektrik çarpması ve/veya bedende ciddi yaralanmalara sebep olabilir.

BU TALİMATLARI SAKLAYINIZ.

- Çocukların veya deneyimsiz kişilerin bu aleti kullanmasına izin vermeyiniz.
- Motoru asla kapalı veya yetersiz havalanmış bir odada çalıştırmayınız çünkü egzoz gazları öldürücü olabilir.
- Aleti kullandığınız zamanlarda, daima koruma gözlüğü ve ses koruyucusu kullanınız.
- Çocukları, ziyaretçileri ve evcil hayvanları çalıştığınız alandan en az 15 m uzak bir mesafede tutun.
- Uzun ve kalın bir pantolon ve çizmeler giyip eldiven takınız. Bol giysiler, şort giymeyiniz veya takı takmayınız ve yalınayak çalışmayınız.
- Yaralanma risklerini sınırlandırmak için, asla hareket halindeki parçalar tarafından kapılabilecek bol giysiler, eşarp, kolye, zincir, vs kullanmayınız.
- Saçlarınız uzunsa, hareket halindeki parçalara kapılmanızı engellemek için omuzlarınız seviyesinde bağlayınız.
- Yorgun veya hastaysanız, alkol veya uyuşturucu ya da ilaç aldığınızda elektrikli aleti kullanmayınız.
- Işık çalışmak için yetersiz olduğunda aleti kullanmayınız.
- Hareket eden nesnelere ile mesafenizi koruyunuz ve kullanım sırasında ısınan yüzeylere asla dokunmayınız.
- Çalışmanız toz oluşturuyorsa, zararlı tozları solumaya bağlı risklerini önlemek için mikroskopik partikülleri filtreleyen bir maske takınız.
- Aleti çalıştırmadan önce, kullanacağınız bölgeyi temizleyiniz. Sıçrama yapabilecek ve aletin içine girebilecek taşları, cam kalıntılarını, çivileri, elektrik kabloları, ipleri ve diğer cisimleri çıkarınız.
- Daima dengenizi koruyunuz. Bacaklarınız üzerine iyi basınız ve kolunuzu çok ileri uzatmayın. Yoksa düşebilirsiniz ve/veya yanıcı parçalara dokunabilirsiniz.
- Kivılcım koruyucusu yerinde değilse bu aleti asla kullanmayınız. Kivılcım koruyucusunu egzozun içinde yer alır.
- Yerine koymadan önce aletinizin soğumasını bekleyiniz.
- Aletinizi bir araca taşımadan önce, yakıt deposunu boşaltın ve taşıma sırasında hareket etmesini önlemek için aleti sabitleyiniz.
- Yangın risklerini azaltmak için, yakıtı dikkatlice tutunuz. Çok yanıcı bir maddedir.
- Yakıt ile ilgili bir işlem yaptığınızda sigara kullanmayınız.

- Yakıtın benzin içermek için tasarlanmış bir kaptaki karıştığınız ve muhafaza ediniz.
- Yakıtı, her türlü kıvılcım veya alevden uzakta açık havada karıştırmayınız ve muhafaza ediniz.
- Aleti boş bir yüzeye yerleştiriniz, motoru durdurunuz ve yakıt deposunu doldurmadan önce soğumasını bekleyiniz.
- Basıncı boşaltmak için ve yakıtın kapağın çevresine yayılmasını önlemek için depo kapağını yavaşça açınız.
- Doldurduktan sonra, depo kapağını sıkıca kapatınız.
- Yakıt dağıldıysa aleti dikkatlice siliniz. Motoru çalıştırmadan önce yakıt deposunu doldurduğunuz yerden en az 9 m uzaklaşınız.
- Asla yayılan yakıtı yaktmaya çalışmayınız.
- Değiştirme durumunda sadece orijinal parça, aksesuar ve aletler kullanınız. Başka parçaların kullanılmasını tehlike arzedebilir ya da ürüne zarar verebilir.
- Aletinizin bakımını, bu kılavuzdaki "Bakım" bölümündeki talimatlara uygun şekilde dikkatlice yapınız.
- Her kullanımdan önce aletinizin durumunu kontrol ediniz. Tespit parçalarının düzgün şekilde sıkıldığından ve yakıt sızıntısı olmadığından ve parçaların hasar görmediğinden emin olunuz. Hasar gören tüm parçaları değiştiriniz.
- Bu alet dışarıda kullanım için tasarlanmıştır çünkü tehlikeli egzoz gazları yayar.

ÖZEL GÜVENLİK TALİMATLARI

- Üfleyicinin sapını her zaman sağ elinizle tutunuz. Daha fazla bilgi için bu kullanım kılavuzunun "Kullanım" bölümüne bakınız.
- Makinenin ses seviyesinden kaynaklanan ses kaybı risklerini sınırlandırmak için ses koruyucuları takınız.
- Hareket eden parçalar ile temasın neden olduğu riskleri sınırlamak için, aksesuarlar takmadan veya çıkarmadan önce motoru durdurunuz. Bir bakım işlemi gerçekleştirmeden önce veya hareketli parça üzerinde müdahale yapmadan önce bujinin telini her zaman çıkarınız.
- Üfleyici çıkış ağzını asla insanlara veya evcil hayvanlara doğru yönlendirmeyiniz.
- Gereken aksesuarlar takılmamışsa asla üfleyicini çalıştırmayınız. Her zaman borunun ve çıkış ağzının takılı olup olmadığını kontrol ediniz.

Türkçe

SEMBOLLER

Aşağıdaki bazı semboller aletinizde yer alabilir. Bunları tanımayı ve anlamlarını aklınızda tutmayı öğreniniz. Bu sembollerin doğru şekilde yorumlanması, bu aleti daha güvenli ve uygun şekilde kullanmanızı sağlayacaktır.

| SEMBOLLER | ADI | TANIMLAMA / AÇIKLAMA |
|-----------|---|---|
| | Uyarı | Güvenliğiniz için almanız gereken önlemleri belirtir. |
| | Kullanım kılavuzunu dikkatle okuyunuz | Yaralanma risklerini azaltmak için, aleti kullanmadan önce bu kılavuzu okumak ve iyi anlamak gerekmektedir. |
| | Güvenlik gözlükleri takınız ve kulaklarınızı sese karşı koruyunuz | Aleti kullandığınız zamanlarda, daima koruma gözlüğü ve ses koruyucusu kullanınız. |
| | Uzun saçlar | Uzun saçların hava gelişlerine girmemesine dikkat ediniz. |
| | Sıcak yüzeyler | Yaralanma risklerini sınırlandırmak için, sıcak yüzeyler ile her türlü temastan kaçınınız. |
| | Karter kapağı | Karter kapağı doğru kapatılmadıysa aleti çalıştırmayınız. |
| | Geniş giysiler | Hava gelişlerinin çekmemesi için bol giysiler giymeyiniz. |
| | | Motor için benzin ve yağı belirtilen oranda karıştırınız. |

Aşağıdaki semboller ve adları bağlantılıdır, aletin kullanımına bağlı çeşitli risk seviyelerini açıklamayı sağlarlar.

| SEMBOLLER | ADI | AÇIKLAMASI |
|-----------|--------------------|---|
| | TEHLİKE | Önlenmediği durumda ölüme veya ciddi yaralanmalara yol açabilecek çok tehlikeli bir durumu belirtir. |
| | UYARI | Önlenmediği durumda ciddi yaralanmalara yol açabilecek olası tehlikeli bir durumu belirtir. |
| | DİKKAT ETME | Önlenmediği durumda, hafif ve orta seviyede yaralanmalara yol açabilecek olası tehlikeli bir durumu belirtir. |
| | DİKKAT ETME | (Güvenlik sembolü yoktur.) Maddi hasarlara neden olabilecek bir durumu belirtir. |

Türkçe

ONARIMLAR

Bakım, özen ve aleti iyi tanımayı gerektirir. Nitelikli bir teknisyen tarafından gerçekleştirilmelidir. Onarım işlemleri için, aletinizi size en yakın **YETKİLİ SERVİS MERKEZİNE** getirmenizi öneririz. Değiştirme durumunda sadece orijinal yedek parçalar kullanılmalıdır.



UYARI

Aleti, bu kullanım kılavuzunu tamamen okuyup anlamadan önce kullanmayı denemeyiniz. Bu kullanım kılavuzunu saklayınız ve güvenlik içinde çalışmak için düzenli olarak kılavuza danışın, ayrıca olası tüm kullanıcıları da bilgilendiriniz.

BU TALİMATLARI SAKLAYINIZ.

ÖZELLİKLER

TEKNİK ÖZELLİKLER

| | |
|------------------------------------|------------------------|
| Ağırlık | 6,9 kg |
| Silindir hacmi | 25,4 cm ³ |
| Havanın hızı | 290 km/s |
| Hava tüketimi | 12 m ³ /dak |
| Akustik güç seviyesi | 104 dB(A) |
| Akustik basınç seviyesi | 93 dB(A) |
| Maksimum motor randımanı | 0,90 kW |
| Motor dönüş yönünün maksimum devri | 8500 dev/dak |
| Motorun rölanlı devri | 2800 ~ 3800 dev/dak |
| Maksimum hızda yakıt tüketimi | 0,55 l/s |
| Yakıt haznesi kapasitesi | 0,45 l |
| Titreşim seviyesi | |
| - Esas tutacak | 1,95 m/s ² |
| - Komple alet | 0,26 m/s ² |

TANIMLAMA

- Üfleme ağız
- Ara boru
- Dirsekli boru
- Esnek boru
- Bağlantı
- Vida
- Kontrol kolu
- Motor
- Takım
- Takım uzunluğunu ayarlama kertikleri
- Açma/kapama anahtarı
- Hızlandırma düğmesi

- Güç değiştiricisi
- Kayış
- Kontrol kolu tespit borusu
- Marş motoru kolu
- Kontrol kolu kablosu
- Amorsaj elması
- Tahrik sapı
- Vida
- Hava filtre kısım kapağı
- Hava filtresi
- Hava filtresi bölmesi kapak düğmesi

MONTAJ

PAKETTEN ÇIKARMA

- Aleti ve aksesuarları ambalaj kartonundan dikkatlice çıkarınız. Listedeki tüm parçaların mevcut olduğundan emin olunuz.
- Nakliye sırasında, hiçbir parçanın hasar görmediğinden emin olmak için aletinizi dikkatlice kontrol ediniz.
- Aleti dikkatlice kontrol etmeden ve çalışıp çalışmadığından emin olmadan ambalajı atmayınız.



UYARI

Bir parça eksik ise, bu parçanın tedarik edilmesinden önce aletinizi kullanmayınız. Bu uyarıya uymama, ciddi beden yaralanmalarına sebep olabilir.

Dikkat: Yakıt karışımı ile ilgili etiketi okuyunuz ve sonra çıkarıp bu kullanım kılavuzu ile birlikte saklayınız.



UYARI

Aksesuar takmadan önce, ayarlama veya bakım işlemleri gerçekleştirmeden önce ve aleti kullanmadığınızda, motoru durdurunuz ve bujini telini çıkarınız. Bu uyarıya uymama, ciddi beden yaralanmalarına sebep olabilir.

ÜFLEYİCİ BORULARININ MONTAJI (Şek. 2)



DİKKAT ETME

Ciddi fiziksel yaralanma tehlikelerini önlemek için üfleyicini çalıştırmadan önce takımın uzunluğunu ayarlayınız.

TAKIM AYARI

Üfleyicini çalıştırmadan önce, rahat bir çalıştırma pozisyonu elde etmek için takımın kayışını ve askıları ayarlamalısınız.

Türkçe

MONTAJ

Takım askılarının ayarlanması

- Üfleyicinin tamamen birleştirilmelidir ve takımı ayarlamadan önce çalışmaya hazır olmalıdır. Takım askısından bir kolunuzu geçirin ve omzunuz üzerinde düzeltiniz. Aynısını diğer kolunuz ile yapınız.
- Takımın üst tokasını size en uygun uzunluktaki kertiğe geçirerek, takımınızın uzunluğunu kolayca ayarlayabilirsiniz.
- Rahat bir çalışma pozisyonu elde etmek için, askıları çekerek veya her askıyı gevşeterek takımı sıkınız.

Kayışın ayarlanması

- Rahat bir çalışma pozisyonu elde etmek için, kayışları sıkınız veya gevşetiniz.

KULLANIM



UYARI

Benzin, çok yanıcı ve patlayıcı bir maddedir. Benzinin neden olduğu yangın veya patlama ciddi yanık risklerine neden olur.

YAKIT KARIŞTIRMA

- Alet, benzin ve 2 zamanlı sentez yağı karışımı gerektiren 2 zamanlı bir motor ile çalışmaktadır. Kurşunsuz benzini ve motor için 2 zamanlı yağı benzini almaya uygun temiz bir kaptaki karıştırınız.
- Motor, 87 veya daha fazla oktandır. Endisine sahip ((R+M)/2) otomobillere yönelik kurşunsuz benzin ile çalışmaktadır.
- Özellikle motorlar, motosikletler gibi benzin istasyonlarında satılan benzin/yağ karışımını kullanmayınız.
- Yalnızca 2 zamanlı sentez yağı kullanınız. Araba motor yağı veya diğer 2 zamanlı yağları kullanmayınız.
- Benzine %22 zamanlı sentez yağı karıştırınız. Böylece 50:1 bir oran elde edersiniz.
- Depoyu doldurmadan önce yakıtı her zaman iyi karıştırınız.
- Yakıtı küçük miktarlarda karıştırınız: bir aylık kullanımdan fazlasına tekabül edecek bir miktar hazırlamayınız. Yakıt stabilizatörüne sahip 2 zamanlı sentez yağı kullanmanızı öneririz.



DEPO DOLDURMA

- Yakıt bulaşmasını engellemek için deponun kapağının çevresini temizleyiniz.
- Basıncı boşaltmak için ve yakıtın kapağın çevresine yayılmasını önlemek için depo kapağını yavaşça açınız.
- Yakıt karışımını depoya yayılmasını önleyerek dikkatlice dökünüz. Kapağı kapatmadan önce, contayı temizleyiniz ve düzgün durumda olduğunu kontrol ediniz.
- Depo kapağını derhal takınız ve elle sıkıca kapatınız. Yayılan her türlü yakıt kalıntısını silmeye dikkat ediniz. Motoru çalıştırmadan önce yakıt deposunu doldurduğunuz yerden en az 9 m uzaklaşınız.

Dikkat: İlk ve bazen sonraki birkaç kullanım sırasında motorda duman çıkması normaldir.



UYARI

Depoyu doldurmadan önce motoru her zaman durdurunuz. Çalışma durumundayken veya hala sıcak olduğunda aletin deposunu asla doldurmayınız. Motoru çalıştırmadan önce yakıt deposunu doldurduğunuz yerden en az 9 m uzaklaşınız. Sigara içmeyiniz !



| | | | | |
|---------|---|--------|---|--------|
| 1 Litre | + | 20 ml | = | } 50:1 |
| 2 Litre | + | 40 ml | = | |
| 3 Litre | + | 60 ml | = | |
| 4 Litre | + | 80 ml | = | |
| 5 Litre | + | 100 ml | = | |

ÇALIŞTIRMA VE DURDURMA (Şek. 3)

Aletin çalıştırılması motorun soğuk veya sıcak olmasına bağlı olarak değişiklik gösterir.

SOĞUKTA ÇALIŞTIRMA

- Üfleyiciyi kalabalık olmayan bir yüzey üzerine yerleştiriniz. Akım anahtarını (11) ÇALIŞTIRMA " I " konumuna getiriniz.
- Güç seçicisinin (13) rölanı konumunda olduğundan emin olunuz. Marş sırasında, hızlandırma düğmesini (12) ve güç seçicisini çalıştırmayınız.
- Hava alma elmasını (18) 4 defa çalıştırınız.
- Starter kolunu (16) şekil 3'te gösterilen pozisyona (a) getiriniz.
- Motor marş edene kadar atıcının kolunu (19) çekiniz.
- Motorun 15 saniye çalışmasına izin verin ve çalışmaya başlamak için hızlandırma düğmesine basın.

SICAK MARŞ

Türkçe

KULLANIM

- Akım anahtarını (11) ÇALIŞTIRMA " I " konumuna getiriniz.
- Güç seçicisinin (13) rölantı konumunda olduğundan emin olunuz. Marş sırasında, hızlandırma düğmesinin (12) ve güç seçicisini çalıştırmayınız.
- Starter kolunu (16) şekil 3'te gösterilen pozisyona (b) getiriniz.
- Atıcının kolunu (19) motor dönene kadar çekiniz.

MOTORUN DURMASI

Çalıştırma düğmesini bırakınız ve akım anahtarını (11) STOP " O " konumuna getiriniz.

ÜFLEYİCİYİ ÇIKARMAK İÇİN

- Takımın askılarını omuzlarınızdan çıkarınız ve kollarınızdan inmesine izin veriniz.
- askıları tutunuz ve üfleyiciyi yere yerleştiriniz.



UYARI

Makinenize alışmış olsanız dahi dikkati elden bırakmayınız. Ciddi şekilde yaralanma için bir saniye dikkatsizliğin yeterli olduğunu unutmayınız.

ÜFLEYİCİNİN KULLANIMI

- Takım askısından bir kolunuzu geçirin ve omuzunuz üzerinde düzeltiniz. Aynısını diğer kolunuz ile yapınız. Askıları rahat bir çalışma pozisyonu elde edecek şekilde ayarlayınız. "Takım ayarlama" bölümünün talimatlarına bakınız. Daha sonra çalıştırmak için üfleyiciyi çıkarınız.
- Üfleyiciyi çalıştırınız. "Çalıştırma ve durdurma" bölümüne bakınız.
- Üfleyiciyi yeniden sırtınıza yerleştiriniz. Üfleyicinin boruları ve ağız sağınızda olmalıdır.
- Atıkların yayılmasını engellemek için, çıkış ağızını atık biriktiricinin dış kenarlarına doğru yönlendiriniz. Asla doğrudan bir atık biriktiricinin ortasına doğru üflemeyiniz.
- Ses seviyesini sınırlandırmak için, aynı anda birkaç cihaz kullanmamaya özen gösteriniz.
- Üfleyici, aşırı güç kullanımını önlemek için ilgili çalışma için yeterli bir güçte kullanınız.
- Her kullanımdan önce üfleyicinizi özellikle egzozu, hava gelişleri ve hava filtresi olmak üzere kontrol ediniz.
- Üfleyiciyi kullanmadan önce yerdeki atıkları bir kürek veya süpürge ile çıkarınız. Bölge çok tozluysa mümkünse önceden hafifçe nemlendiriniz.
- Üfleyicinizi kullanacağınız alanda yeni yıkanmış araç,

açık pencere, hayvan veya çocuk olmadığından emin olunuz.

- Üflenen havanın yere yakın verilmesi için borularla birlikte çıkış ağızını kullanınız.
- Üfleyiciyi kullandıktan sonra alanı TEMİZLEYİNİZ. Atıkları uygun şekilde çöpe atınız.

GÜÇ SEÇİCİSİ (ŞEK. 3)

Güç seçicisi (13), üfleyicinin, hızlandırma düğmesinde (12) parmağınızı tutmadan sabit güçte kullanılmasını sağlar.

Sabit bir hız seçmek için:

- İstenen motor devri elde edilene kadar, güç seçiciyi aşağıya doğru itiniz. Üfleyicinizin kullanıldığı süre boyunca motor bu aynı devirde çalışmaya devam eder.
- Hız seçicisini serbest bırakmak amacıyla, başlangıç konumuna geri getirmek için kolu yukarı doğru tamamen itiniz.



UYARI

Bu makineyi kullandığınız zamanlarda, daima koruma gözlüğü ve ses koruyucusu kullanınız.



UYARI

Üfleyici yanıcı yüzeyleri ile her türlü temastan kaçınınız. Bu talimatlara uyulmaması ciddi fiziksel yaralanmalara yol açabilir.

BAKIM



UYARI

Değiştirme durumunda sadece orijinal Ryobi yedek parçalar kullanılmalıdır. Başka parçanın kullanılması tehlike arz edebilir ya da aletinizi bozabilir.



UYARI

Alan tozluysa, özellikle üfleyiciyi kullandığınızda, daima güvenlik gözlüğü ya da yanlarda ekranları bulunan gözlük kullanınız. Çalışma toz çıkartıyorsa, yüz koruyucusu ya da maske kullanınız.



UYARI

Makineniz üzerinde bir bakım işlemi başlatmadan veya temizlemeden önce motoru durdurunuz, tüm hareketli parçaların durmasını bekleyiniz, buji besleme kablosunu devre dışı bırakınız ve bujiden uzaklaştırınız. Bu aletlerin kullanım talimatları dışında kullanımı önemli malzeme zararlarına ya da ciddi yaralanmalara sebep olabilir.

GENEL BAKIM

Türkçe

BAKIM

Plastik parçaların temizliği için solventler kullanmayınız. Plastiklerin büyük çoğunluğu, piyasada bulunan solventler tarafından zarar görmeye elverişlidirler. Lekeleri, tozu, yağı, makine yağını, vb. temizlemek için temiz bir bez kullanınız.



UYARI

Plastik maddeler asla fren hidroliği, benzin, petrol bazlı ürünler, sızıcı yağlar, vb... ile temas etmemelidir. Bu kimyasal ürünler zarar verici, hassaslaştırıcı veya plastiğe zarar verici maddeler içerir.

HAVA FİLTRESİNİN DEĞİŞTİRİLMESİ VE TEMİZLENMESİ (Şek. 4)

Kirli veya ıslak bir hava filtresi, çalıştırma güclüğüne, düşük performansa ve motorun ömrünün kısalmasına sebep olur. **Hava filtresinin durumunu doğrulayınız ve her 8 saatlik kullanımdan sonra temizleyiniz.**

En iyi performansı elde etmek için, hava filtresini yılda bir kere değiştiriniz.

Hava filtresini (22) temizlemek için aşağıdaki talimatlara uyunuz :

- Hava filtresi bölmesinin kapağı üzerinde bulunan düğmeyi (23) çıkarınız.
 - Hava filtresi bölmesinin kapağını (21) çıkarınız.
 - Hava filtresi bordunu kutusunu dikkatle kaldırınız.
 - Hava filtresini sabunlu sıcak su ile temizleyiniz.
 - Çalkalayınız ve havalandırınız.
 - İyice kuruduktan sonra hava filtresini yerine koyunuz.
- Önemli bilgi:** filtrenin bölme içine düzgünce yerleştirildiğinden emin olunuz. Eğer yanlış yerleştirilirse tozların motora girme tehlikesi arz eder.
- Hava filtresi kapağını tekrar yerine koyunuz.
 - Kapağın düğmesini iyice sıkınız.

KIVILCIM KORUYUCUSU

Egzoz, kıvılcımdan koruyucu bir ızgara ile donatılmıştır. Uzun bir kullanımdan sonra, bu ızgara kirlenebilir ve egzoz Bir Ryobi Yetkili Servis Merkezinde değiştirilmelidir.



UYARI

Kıvılcım koruyucusu yerinde değilse üfleyiciyi asla kullanmayınız. Bu uyarıya uymama, ciddi yaralanmalarına risklerine sebep olabilir.

EGZoz ÇIKIŞININ VE EGZozUN TEMİZLENMESİ

Kullanılan yakıt tipine göre, kullanılan yağ tipi ve miktarı

ve/veya kullanım koşulları, egzoz çıkışı ve egzoz kalıntılar yüzünden tıkanabilir. Üfleyicide güç kaybı hissederseniz, kalifiye bir teknisyene egzoz çıkışını ve egzozu kontrol ettirin. Kalamın kalıntısı çıkarıldıktan sonra, üfleyiciniz başlangıçtaki etkisini yeniden kazanır.

YAKIT DEPOSUNUN KAPAĞI



UYARI

Sıkı şekilde kapanmamış depo kapağı yangın risklerine neden olur ve hemen değiştirilmelidir. Bu uyarıya uymama, ciddi yaralanmalarına risklerine sebep olabilir.

Depo kapağı, bir filtre ve onarılmayan geri dönüş önleme klapesi içerir. Kirli bir filtre motorun düzgün çalışmasına engel olur. Motor, depo kapağı hafifçe açıldığında daha iyi çalışıyorsa, dönüş önleme klapesinin arızalı olması veya filtrenin kirli olması mümkündür. Gerekliyorsa depo kapağını değiştiriniz.

BUJİ

Motor, 0,63 mm elektrot farkına sahip Champion RCJ-6Y buji ile çalışır. Yalnızca önerilen modeli kullanınız ve bujiyi her yıl değiştiriniz.



UYARI

Buji telinin kısa devre yapmamasına dikkat ediniz: bu alete ciddi şekilde zarar verebilir.

SAKLAMA (BİR AY YA DA DAHA FAZLASI İÇİN)

- Depoda kalan tüm yakıtı, benzin almaya uygun bir kaba aktarınız. Motor durana kadar çalıştırınız.
- Üfleyiciyi dikkatlice temizleyiniz. Çocukların ulaşamayacağı havadar bir yere kaldırınız. Bahçecilik kimyasal ürünleri veya tuzlar gibi zararlı maddelere yakın saklamayınız.
- Benzini güvenli bir şekilde kullanmak ve saklamak için yerel yasalara uyunuz. Kalan yakıtı iki zamanlı bir motor ile donatılmış başka bir makine ile kullanabilirsiniz.

Türkçe

PROBLEMLERİN ÇÖZÜMÜ

ÇÖZÜMLER KARŞILAŞILAN PROBLEMI ÇÖZMEYİ SAĞLAMİYORSA, RYOBI YETKİLİ SERVİS MERKEZİ İLE TEMASA GEÇİNİZ.

| SORUN | SEBEP | ÇÖZÜM |
|-------------------------------------|--|--|
| Motor çalışmıyor. | Yakıt haznesi boştur. Buji yanlış bağlanmıştır. Buji kırık (çatlak ya da elektrot kırıktır). Buji besleme kablosu yanlış bağlanmış, kırık veya devre dışı. Anahtar çalışmıyor. | Hazneyi yakıtla doldurun. Bujiyi değiştirin. Bujiyi değiştirin. Buji besleme kablosunu değiştiriniz veya düzgün şekilde bağlayınız. Yetkili Servis Merkeziniz ile temas kurunuz. |
| Motoru çalıştırmada güçlük yaşıyor. | Benzin içinde su var veya yakıt karışımı sızmış. Yakıt karışımı içinde çok yağ var. Motor boğuluyor veya tıkanıyor. Buji hizasında yanma zayıftır. | Depoyu boşaltınız ve temiz yakıt ile doldurunuz. Depoyu boşaltınız ve önerilen orana uyarak bir yağ ve benzin karışımı ile doldurunuz. Starteri ayarlayınız. Yetkili Servis Merkeziniz ile temas kurunuz. |
| Motor gücü yetersiz. | Hava filtresi tıkanmış. | Hava filtresini temizleyin ya da değiştirin. |
| Motor aşırı ısınıyor. | Yakıt karışımı içinde yeterince yağ yok. | “Yakıtın karıştırılması“ bölümündeki talimatları izleyerek yakıtı karıştırınız. |

Eesti

ÜLDISED OHUTUSNÕUDED



HOIATUS

LUGEGE KÕIK JUHISED LÄBI. Allpool toodud juhiste mittejärgimine võib põhjustada elektrilöögi, tulekahju ja/või tõsise kehavigastuse.

HOIDKE NEED JUHISED ALLES!

- Ärge lubage lastel ega väljaõppeta isikutel seda toodet kasutada.
- Ärge kunagi käivitage mootorit suletud või halvasti õhutatud ruumis; heitgaasid võivad osutada eluohtlikeks.
- Kandke seadet kasutades kaitseprille ja kõrvaklappe.
- Hoidke kõik kõrvalseisjad, lapsed ja koduloomad vähemalt 15 meetri kaugusel.
- Kandke tugevaid pikki pükse, saapaid ja kindaid. Ärge kandke avaraid rõivaesemeid, lühikesi pükse ega ehteid ning ärge käige paljajalu.
- Et vähendada pöörlevate osade põhjustatavate vigastuste ohtu, ärge kandke avaraid rõivaesemeid, salle, kaelakeesid jms.
- Kinnitage juuksed õlgadest kõrgemal, et vältida nende takerdumist liikuvate osade taha.
- Ärge töötage väsinuna ega uimastite, alkoholi või ravimite mõju all.
- Ärge kasutage viletsa valgustuse korral.
- Hoidke kõik oma kehaosad eemal seadme liikuvatest osadest.
- Kandke tolmuse töö juures maski, et vältida tolmu sissehingamist.
- Puhastage tööpiirkond enne iga kasutamist. Eemaldage kõik kivid, klaasikillud, naelad, juhtmed ja nõõrid, mis võivad seadme vastu lennata või selle külge takerduda.
- Seiske kindlalt ja tasakaalus. Ärge sirutage end liiga kaugele välja. Kükumise võib põhjustada tasakaalukaotust või kokkupuudet kuumade pindadega.
- Ärge kasutage seadet ilma sädemevastase katteta; kate asub summuti sees.
- Laske mootoril jahtuda.
- Tühjendage kütusepaak ning kui transpordite seadet autos, kinnitage see hoolikalt.
- Vähendamaks tule ja põletushaavade ohtu, hoidke kütust hoolikalt. See on äärmiselt tuleohtlik.
- Kütusega tegelemisel ärge suitsetage.
- Segage ja säilitage kütust vastava otstarbega anumas.
- Segage kütust välitingimustes, kus pole tuleohtu.
- Valige tasane maapind, lülitage mootor välja ning laske sellel enne tankimist jahtuda.
- Keerake kork aeglaselt lahti, et alandada rõhku ja

vältida kütuse mahavoolamist.

- Pärast tankimist keerake kütusepaagi kork tugevasti kinni.
- Pühkige seadmelt liigne kütus. Enne mootori käivitamist liikuge vähemalt üheksa meetri kaugusele tankimiskohast.
- Ärge mahavoolanud kütust mingil juhul süüdata.
- Kasutage trimmeri juures ainult tootja varuosi ja lisaseadmeid. Muude varuosede kasutamine võib olla ohtlik ning rikkuda seadme.
- Hooldage seadet vastavalt selles kasutajajuhendis olevatele hooldusjuhistele.
- Kontrollige enne iga kasutuskorda, kas seadmelt pole lahtisi kinnitusi, kütuseleket vms. Vahetage kahjustatud osad enne kasutamist välja.
- Ohtlike heitgaaside tõttu kasutage seadet üksnes välitingimustes.











SPETSIIFILISED OHUTUSNÕUDED

- Hoidke käepidet alati paremas käes; lisainfot vt allpool jäotisest "Kasutamine".
- Et hoida ära müra põhjustatavaid kuulmiskahjustusi, tuleb kanda kõrvaklappe.
- Vähendamaks vigastuste ohtu kokkupuutel liikuvate osadega, peatage enne lisaseadmete paigaldamist või eemaldamist mootor. Enne hooldamist või liikuvate osade puudutamist ühendage lahti süüteküünlad.
- Ärge suunake imuri otsikut inimeste ega loomade poole.
- Ärge kunagi kasutage masinat ilma õigesti paigaldatud varustusega. Veenduge alati, et puhuri turud on küljes.



Eesti

SÜMBOLID

Mõned järgmistest sümbolitest võivad olla kasutusel teie seadme juures. Palun õppige nende tähendus selgeks. Õige arusaamine nendest sümbolitest võimaldab teil kasutada seadet paremini ja turvalisemalt

| SÜMBOL | NIMETUS | SELGITUS |
|---|------------------------------|--|
|  | Turvahoiatus | Teie turvalisust tagavad ettevaatusabinõud. |
|  | Lugege kasutusjuhendit | Et vähendada vigastusohu, peab kasutaja enne selle seadme kasutuselevõttu lugema ja mõistma kasutusjuhendit. |
|  | Kaitseprillid ja kõrvaklapid | Kandke seadet kasutades kaitseprille ja kõrvaklappe. |
|  | Pikad juuksed | Pikad juuksed võivad õhu sissevõtuavasse kinni jääda. |
|  | Kuumad pinnad | Vältige kehavigastuse või kahjustuse ohu vähendamiseks kokkupuudet kuumade pindadega. |
|  | Imuri ava | Ärge käivitage seadet, kui imuri ava on kinnitatamata. |
|  | Rippuvad rõivaesemed | Avarad rõivaesemed võivad õhu sissevõtuavasse kinni jääda. |
|  +  =  | | Segage bensiini ja mootoriõli ettenähtud vahekorras. |

Järgmised märksõnad ja tähendused selgitavad selle seadmega seotud riskide taset.

| SÜMBOL | SIGNAAL | TÄHENDUS |
|--|-------------|--|
|  | OHT | Tähistab otseselt ohtlikku olukorda, mis siis, kui seda ei väldita, võib lõppeda surma või tõsise vigastusega. |
|  | HOIATUS | Tähistab potentsiaalselt ohtlikku olukorda, mis eiramise korral võib lõppeda tõsise vigastusega. |
|  | ETTEVAATUST | Tähistab potentsiaalselt ohtlikku olukorda, mis siis, kui seda ei väldita, võib lõppeda väikese või mööduka vigastusega. |
| | ETTEVAATUST | (Ilma turvahoiatuse sümbolita) Tähistab olukorda, mis võib lõppeda vara kahjustamisega. |

Eesti

TEENINDUS

Hooldus nõuab erilist hoolt ja teadmisi ning sellega peaks tegelema üksnes kvalifitseeritud tehnik. Soovitakse pöörduda seadme parandamiseks lähimasse **VOOVITATUD TEENINDUSKESKUSESSE**. Tööriista parandades kasutage ainult originaalvaruosi.



HOIATUS

Et vältida tõsiseid vigastusi, ärge hakake seda seadet kasutama enne, kui olete kasutusjuhendi põhjalikult läbi lugenud ja seda mõistnud. Hoidke see kasutusjuhend alles ja vaadake seda sageli, et seadmega jätkuvalt turvaliselt töötada ja õpetada ka teisi, kes seda kasutada võivad.

HOIDKE NEED JUHISED ALLES!

OMADUSED

TOOTE SPETSIFIKATSIOON

| | |
|--|------------------------|
| Mass | 6,9kg |
| Mootori kubatuur | 25,4 cm ³ |
| Õhuvoolu kiirus | 290 km/h |
| Õhumaht | 12 m ³ /min |
| Müravõimsuse tase | 104 dB(A) |
| Helirõhu tase | 93 dB(A) |
| Mootori maksimaalne võimsus | 0,90 kW |
| Mootori maksimaalne pöörlemissagedus | 8500 p/min |
| Mootori kiirus tühikäigul | 2800-3800 p/min |
| Kütuse tarve mootori täisvõimsuse juures | 0,55 l/h |
| Kütusepaagi mahutavus | 0,45 l |
| Vibratsioonitase | |
| - Põhikäepide | 1,95 m/s ² |
| - Mootori kere | 0,26 m/s ² |

KIRJELDUS

1. Otsik
2. Ülemine toru
3. Pölv
4. Löötsvoolik
5. Kaablifiksaator
6. Toru klamber (klambrid)
7. Gaasihoob
8. Mootor
9. Kanderihmad
10. Rihmade kõrguse seadistamine

11. Süütelukk
12. Päästik
13. Kiirushoidik (Päästiku lukustus)
14. Vöörihm
15. Ülemine toru
16. Õhuklapi hoob
17. Drosselkaabel
18. Süütekapsel
19. Starteri käepide
20. Kruvid
21. Õhufiltri kate
22. Õhufilter
23. Õhupuhastaja nupp

KOKKUPANEK

LAHTIPAKKIMINE

- Võtke tööriist ja lisaseadmed ettevaatlikult kastist välja. Veenduge, et kõik nimekirjas seisvad esemed on pakendis olemas.
- Kontrollige hoolikalt, kas tööriist pole saatmisel kahjustada saanud.
- Ärge visake pakkematerjali ära enne, kui olete tööriista üle vaadanud ja veendunud, et see töötab rahuldavalt.



HOIATUS

Kui mis tahes osa on puudu, ärge kasutage tööriista enne, kui puuduvad osad on asendatud. Vastasel juhul võite põhjustada tõsiseid kehavigastusi.

MÄRKUS: Lugege läbi pakendi küljes olevad sildid, eemaldage need ja hoidke neid kasutajajuhendi vahel.



HOIATUS

Enne seadistamist, puhastamist, varuosade paigaldamist või hoiule panekut lülitage alati mootor välja ning eemaldage süüteküünla juhe. Vastasel juhul võite põhjustada tõsiseid kehavigastusi.

PUHURI TORUDE KOKKUPANEK (Joonis 2)



ETTEVAATUST

Seadistage rihmad enne puhuri käivitamist, et vältida vigastuste ohtu.

RIHMADE PIKKUSE SOBITAMINE

Kanderihmade pikkus tuleb sobivaks seada enne puhuri käivitamist.

Eesti

KOKKUPANEK

Kanderihmade pikkuse sobitamine:

- Enne pikkuse sobitamist peab puhur olema seatud tööasendisse. Viige käsi läbi kanderihma, nii et see läheb õlale, korrake sama teise käega.
- Kanderihmadel on kolm kõrguseastidustasendit.
- Viige kanderihmade ülemine pannel läbi seadistuspiilu ja seadke see soovitud kõrgusele.
- Pingutage (tõmmake rihma alla) või laske kumbagi kanderihma lõdvemaks (tõstke rihmapandla lapats üles), kuni need on mugavas tööasendis.

Vöörihma sobitamine:

- Vöörihma tuleb pingutada või lasta lõdvemaks, kuni see on mugavas tööasendis.

KASUTAMINE



HOIATUS

Bensiin on äärmiselt tule- ja plahvatusohtlik. Bensiini süttimisel või plahvatamisel saate teie ja teised inimesed põletushaavu.

- Sellel tootel on kahetaktiline mootor, mille puhul on vajalik bensiini ja kahetaktilise õli eelnev segamine. Segage pliivaba bensiin ja kahetaktiline õli kokku puhtas bensiini jaoks sobivas nõus.
- Mootori tööks on vajalik pliivaba autobensiin oktaanarvuga 87 või enam.
- Ärge kasutage bensiinijaamadest saadud õli ja bensiini segusid, sealhulgas neid, mis on mõeldud kasutamiseks mopeedides, mootorratastes jne.
- Kasutage üksnes sünteetilist kahetaktilise mootori õli. Ärge kasutage automootori ega kahetaktilise päramootori õli.
- Segage 2% sünteetilist kahetaktilise mootori õli bensiini sisse. Vahekord on 50:1.
- Segage kütust enne tankimist põhjalikult.
- Segage kütust väikestes kogustes. Ärge segage koguseid, millest jätkub enam kui 30 päevaks. Soovitatav on kasutada sünteetilist kahetaktilise mootori õli, mis sisaldab kütusestabilisaatorit.



PAAGI TÄITMINE

- Saastumise vältimiseks puhastage paagi korgi ümbrus.
- Keerake kork aeglaselt lahti, et alandada rõhku ja vältida kütuse mahavoolamist.
- Valage kütusesegu ettevaatlikult paaki. Vältige mahaloksumist. Enne korgi tagasiasetamist puhastage paak.
- Asetage kork kohe tagasi ja pingutage käsitsi. Pühkige ära mahavoolanud kütus. Enne mootori käivitamist liikuge vähemalt üheksa meetri kaugusele tankimiskohast.

MÄRKUS: Uue mootori puhul on suitsu eraldumine normaalne



HOIATUS

Enne tankimist lülitage alati mootor välja. Ärge lisage kütust töötavale või kuumale mootorile. Enne mootori käivitamist liikuge vähemalt üheksa meetri kaugusele tankimiskohast. Ärge suitsetage.



| | | | | |
|-----------|---|--------|---|--------|
| 1 liiter | + | 20 ml | = | } 50:1 |
| 2 liitrit | + | 40 ml | = | |
| 3 liitrit | + | 60 ml | = | |
| 4 liitrit | + | 80 ml | = | |
| 5 liitrit | + | 100 ml | = | |

PUHURI KÄIVITAMINE JA SEISKAMINE (Joonis 3)

Vastavalt sellele, kas mootor on jahtunud või kuum, on seadme käivitamine erinev.

MOOTORI KÄIVITAMINE KÜLMALT

- Asetage masin lamedale pinnale. Viige süütevõti (11) tööasendisse "I".
- Veenduge, et kiirushoidik (13) on asetatud tühikäigule. Ärge vajutage käivitamise ajal päästikut (12) ega kiirushoidikut.
- Vajutage süütekapslit (18) neli korda.
- Seadke õhuklapi hoob (16) sellisesse asendisse, nagu näidatud joonisel 3(a).
- Tõmmake starterist (19), kuni mootor käivitub.
- Laske mootoril 15 sekundit töötada ning vajutage siis töö alustamiseks päästikule.

Eesti

KASUTAMINE

SOOJA MOOTORI KÄIVITAMINE

- Viige lüliti (11) tööasendisse "I".
- Veenduge, et kiirushoidik (13) on asetatud tühikäigule. Ärge vajutage käivitamise ajal päästikut (12) ega kiirushoidikut.
- Seadke õhuklapi hoob (16) sellisesse asendisse, nagu näidatud joonisel 3(b).
- Tõmmake starterit (19), kuni mootor tööle hakkab.

SEISKAMISEKS

Mootori seiskamiseks vabastage päästik ja vajutage lüliti (11) asendisse "O".

PUHURI SELJAST ÄRAVÕTMINE:

- Lükake kanderihmad õlgadelt maha ja laske neil mööda käsivarsi alla libiseda.
- Haarake rihmadest ja asetage puhur maapinnale.



HOIATUS

Ärge muutuge pärast toote kasutamaõppimist hooletuks. Pidage meeles, et hooletus võib murdosa sekundi jooksul viia raske õnnetuseni.

PUHURI KASUTAMINE

- Viige käsi läbi kanderihma, nii et see läheb õlale, korrake sama teise käega. Seadke rihmade pikkus mugavaks. Lugege selles juhendis eespool paiknevat jaotist "Kanderihmade pikkuse sobitamine". Seejärel võtke seade käivitamiseks seljast.
- Käivitage puhur. Lugege selles juhendis eespool paiknevat jaotist "Käivitamine ja peatamine".
- Pange puhur uuesti seljale. Seadmega tuleb töötada, hoides seda paremal küljel.
- Et vältida prahi laialiajamist, suunake puhur kuhja servadesse. Ärge suunake puhurit otse kuhja keskele.
- Mürataseme alandamiseks piirake samaaegselt kasutatavate masinate hulka.
- Hoidke puhuri kiirust võimalikult madalana, nii et see on töö sooritamiseks piisav.
- Kontrollige enne kasutamist kõiki osasid, eriti summutit, õhuavasid ja õhufiltreid.
- Enne puhuri käivitamist lõõge reha või luuda abil lehed ja oksad üksteise küljest lahti. Tolmustes oludes niisutage veidi vee olemasolul pinnast.
- Olge ettevaatlik laste, loomade, lahtiste akende ja värskest pestud autode läheduses ning suunake praht neist turvaliselt eemale.

- Kasutage suurte koguste puhul otsikut, et õhuvool oleks võimalikult maapinna lähedal.
- Pärast puhurite või muude seadmete kasutamist PUHASTAGE TÖÖKOHT! Paigutage praht selleks ettenähtud kohta.

KIIRUSHOIDIK (PÄÄSTIKU LUKUSTUS) (joonis 3)

Kiirushoidik (päästiku lukustus) (13) võimaldab puhurit kasutada päästikut (12) pidevalt all hoidmata.

Kiirushoidiku rakendamine:

- Tõmmake kiirushoidiku hooba allapoole kuni päästiku soovitud asendini.
- Päästiku lukustuse vabastamiseks vajutage kiirushoidiku hoob üles välja.



HOIATUS

Kandke masinat kasutades kaitseprille ja kõrvaklappe.



HOIATUS

Hoiduge puudutamast puhuri kuumi pindu. Vastasel juhul võite saada raskeid kehavigastusi.

HOOLDAMINE



HOIATUS

Tööriista parandades kasutage ainult originaalvaruosid. Muude varuoside kasutamine võib olla ohtlik ning rikkuda seadme.



HOIATUS

Kandke selle seadme kasutamisel alati küljeklappidega kaitseprille. Kui töötegemisel tekib tolmu, kandke tolmumaski.



HOIATUS

Lülitage enne masina kontrollimist, puhastamist või parandamist mootor välja. Oodake, kuni kõik liikuvad osad on peatunud, ühendage lahti süüteküünla juhe ja viige see süüteküünlast eemale. Nende ohutuseeskirjade mittejärgimine võib kaasa tuua raskeid kehavigastusi või vara kahjustamise.

ÜLDINE HOOLDUS

Vältige lahustite kasutamist plastmassosade puhastamisel. Enamik plaste ei talu mitmesuguseid kaubandusvõrgus müüdivaid lahusteid, mis võivad neid kasutamisel kahjustada. Kasutage mustuse, tolmu, õli, määrded jne kõrvaldamiseks puhast lappi.

Eesti

HOOLDAMINE



HOIATUS

Ärge laske plastmassosadel puutuda kokku pidurivedeliku, bensiini, petrooleumi, söövitava õli või muu taolisega. Kemikaalid võivad plastmassi kahjustada, nõrgestada või hävitada, ja see võib lõppeda tõsise kehavigastusega.

ÕHUFILTRI VÄLJAVAHETAMINE JA PUHASTAMINE (Joonis 4)

Märg või must õhufilter võib mõjutada mootori käivitumist, tööd ja kulumist. **Õhufiltrit tuleb kontrollida ja puhastada iga 8 töötunni järel.**

Parima jõudluse saavutamiseks vahetage õhufiltrit vähemalt kord aastas.

Õhufiltri (22) puhastamine:

- Vabastage õhufiltri kattel olev nupp (23).
- Eemaldage kate (21).
- Tõstke õhufiltri serv ettevaatlikult üles ja tõmmake see välja.
- Peske filtrit sooja, seebise veega.
- Loputage ja pigistage see kuivaks.
- Paigaldage õhufilter tagasi.

MÄRKUS: Veenduge, et filter paikneb korralikult kätte sees. Ebaõigesti paigaldatud filter laseb mustusel mootorisse pääseda, mis omakorda põhjustab mootori kiiret kulumist.

- Paigaldage kaas tagasi.
- Keerake nupp kinni.

SÄDEMEPÜÜDUR

Summuti on varustatud sädemevastase kattega. Pikaajalise kasutamise tagajärjel võib kate määrduda ning vajadusel tuleb summuti volitatud esinduses välja vahetada.



HOIATUS

Ärge kasutage puhurit ilma sädemeprüdurita. Vastasel juhul võib seadme kasutamine põhjustada tulekahju ja kehavigastusi.

VÄLJALASKEAVA JA SUMMUTI PUHASTAMINE

Sõltuvalt kütuse tüübist, õli tüübist ja kogusest ning kasutustingimustest, võib väljalaskeavasse ja summutisse koguneda tahmasadestisi. Kui puhuri võimsus langeb, viige seade esindusse, et kontrollida väljalaskeava ja summutit tahmasadestiste suhtes. Pärast tahmasadestiste eemaldamist peaks puhuri võimsus taastuma.

KÜTUSEPAAGI KORK



HOIATUS

Lekkiv kork on ohtlik ja tuleb viivitamatult välja vahetada. Vahetamata jätmine võib põhjustada tulekahju ja tõsiseid kehavigastusi.

Kork sisaldab kasutuskõlbamatut filtrit ja kaitseventiili. Ummistunud filter takistab mootori tööd. Kui korki lahti keerates jõudlus paraneb, võib ventiil olla katkine või filter ummistunud. Vajadusel vahetage kork välja.

SÜÜTEKÜÜNAL

Trimmeri mootoril on kasutatud Champion RCJ-6Y süüteküünalt 0,63 mm elektroodivahega. Kasutage samasugust varuosa ja vahetage süüteküünal välja kord aastas.



HOIATUS

Kontrollige, et süüteküünal oleks otse. Viltu asetamine kahjustab seadet.

SÄILITAMINE (ÜKS KUU VÕI ROHKEM)

- Kallake kogu kütus paagist kütusemahutisse. Laske mootoril töötada kuni peatumiseni.
- Eemaldage puhurilt igasugune mustus. Säilitage hästi õhutatud ruumis laste käeulatuses eemal. Hoidke eemal söövitavatest ainetest nagu aiakemikaalid ja jäätõrjevahendid.
- Järgige kütuse turvaliseks säilitamiseks ja käsitsemiseks kõiki riiklikke ja kohalikke eeskirju. Ülelligne kütus tuleks kasutada ära muudes kahetakilises mootoriga seadmetes.

Eesti

VEAOTSING

KUI SIINKIRJELDATUD ABINÕUDEST POLE KASU, PÖÖRDUGE VOLITATUD ESINDAJA POOLE.

| PROBLEEM | PÕHJUS | LAHENDUS |
|---------------------------------|--|--|
| Mootor ei käivitu. | <p>Paagis puudub kütus.</p> <p>Süüteküünal on lühises või määrduud.</p> <p>Süüteküünal on katki (pragunenud portselan või katkenud elektroodid).</p> <p>Süüteküünla juhe on lühises, katki või süüteküünla küljest lahti.</p> <p>Süüde ei tööta.</p> | <p>Tankige kütusepaak.</p> <p>Asendage süüteküünal.</p> <p>Asendage süüteküünal.</p> <p>Asendage süüteküünla juhe või ühendage see tagasi.</p> <p>Võtke ühendust volitatud teeninduskeskusega.</p> |
| Mootor käivitub halvasti. | <p>Vesi bensiinis või riknenud kütusesegu.</p> <p>Kütusesegus on liiga palju õli.</p> <p>Õhuklapp on lahti liiga palju või liiga vähe.</p> <p>Süüteküünlal on nõrk säde.</p> | <p>Laske kogu süsteem tühjaks ja tankige uue kütusega.</p> <p>Laske tühjaks ja tankige õige seguga.</p> <p>Seadistage õhuklapp vastavalt vajadusele.</p> <p>Võtke ühendust volitatud teeninduskeskusega.</p> |
| Mootori võimsus on liiga väike. | <p>Õhufiltri kate.</p> | <p>Puhastage või asendage õhufilter.</p> |
| Mootor kuumeneb üle. | <p>Kütusesegus on liiga vähe õli.</p> | <p>Järgige kütusesegu valmistamisel käivitamisjuhiseid.</p> |

Lietuviškai

BENDROS SAUGAUS DARBO INSTRUKCIJOS



ĮSPĖJIMAS

PRAŠOM PERSKAITYTI IR SUPRASTI VISAS INSTRUKCIJAS. Žemiau išdėstytų instrukcijų nesilaikymas gali priversti prie tokių nelaimingų atsitikimų kaip gaisras, elektros smūgis ir/arba sunkus kūno sužalojimas.

SAUGOKITE ŠIAS INSTRUKCIJAS.

- Neleiskite vaikams ir nepatyrusiems žmonėms naudoti šio prietaiso.
- Niekuoomet neįjunkite variklio uždarytoje arba blogai vėdinamoje patalpoje, kadangi išmetamosios dujos gali būti pavojingos.
- Naudodami šį prietaisą, nešiokite apsauginius akinius bet ausų apsaugos priemones.
- Laikykite vaikus, lankytojus ir naminius gyvulius bent 15 m atstumu nuo tos vietos, kur jūs dirbate.
- Dėvėkite ilgas ir tvirtas kelnes, batus ir pirštines. Nedėvėkite laisvų drabužių, šortų ar juvelyrinių papuošalų ir niekuomet nedirbkite, žengdami basomis kojomis.
- Kad sumažintumėte sužalojimų riziką, niekuomet nedėvėkite laisvų drabužių, kaklajuosčių, karolių, grandinėlių ir t.t., kadangi yra rizika, kad jie užsikabins už judančių dalių.
- Jei jūsų plaukai ilgi, tai žiūrėkite, kad jie būtų užfiksuoti aukščiausiai pečių lygio, kad neužsikabintų už judančių dalių.
- Nenaudokite šio prietaiso, jei jūs pavargę, sergate, esate alkoholio ar narkotikų poveikyje, arba geriate vaistus.
- Nenaudokite šio prietaiso, jei darbai per mažai šviesos.
- Būkite geru atstumu nuo judančių dalių ir niekuomet nelieskite paviršių, kurie naudojimo metu tampa karšti.
- Dėvėkite kaukę, filtruojančią mikroskopines daleles, jei jūsų darbas sukelia dulkes, kad išvengtumėte rizikos, susijusios su kenksmingų dulkių įkvėpimu.
- Prieš įjungdami prietaisą, išvalykite plotą, kur jūs ketinate jį naudoti. Pašalinkite akmenis, stiklo nuolaužas, vinis ir kitus daiktus, kurie gali būti išmesti ar patekti į prietaisą.
- Žiūrėkite, kad jūs visuomet išlaikytumėte savo pusiausvyrą. Gerai remkitės savo kojomis ir netieskite rankos per toli. Priešingu atveju jūs galėtumėte parkristi ar paliesti karštas prietaiso dalis.
- Niekuoomet nenaudokite šio prietaiso, jei kibirkščių gesiklio nėra savo vietoje. Kibirkščių gesiklis yra duslintuvo viduje.
- Prieš padedami savo prietaisą į saugojimo vietą, leiskite jam atvėsti.
- Prieš transportuodami savo prietaisą automobilyje, ištuštinkite degalų baką ir pritvirtinkite prietaisą,

kad jis negalėtų judėti transportavimo metu.

- Kad būtų sumažinta gaisro ir nudegimų rizika, atsargiai dirbkite su degalais. Reikalas liečia labai lengvai užsidegančią medžiagą.
- Manipuliuodami degalais, nerūkykite.
- Maišykite ir saugokite degalus kanistre, skirtame benziniui laikyti.
- Maišykite ir pilkite degalus gryname ore, toli nuo bet kokios kibirkštės ar liepsnos.
- Prieš pripildami baką degalų, padėkite prietaisą ant laisvo paviršiaus, sustabdykite variklį ir leiskite jam atvėsti.
- Lėtai atsukite degalų bako dangtelį, kad sumažintumėte slėgį ir išvengtumėte degalų išsiliejimo aplink dangtelį.
- Po pripildymo tvirtai užsukite bako dangtelį.
- Kruopščiai nušluostykite prietaisą, jei išliejote šiek tiek degalų. Prieš įjungdami variklį, pasitraukite bet 9 m atstumu nuo tos vietos, kur jūs pripildėte baką degalų.
- Niekuoomet nebandykite sudeginti išsiliejusių degalų.
- Pakeitimo atveju naudokite vien tik originalias atsargines dalis bet originalius priedus ir įrankius. Bet kokios kitos atsarginės dalies naudojimas gali sukelti pavojų arba sugadinti gaminį.
- Rūpestingai prižiūrėkite savo prietaisą pagal šio vadovo skirsnio "Techninis aptarnavimas" instrukcijas.
- Tikrinkite savo prietaiso būklę prieš kiekvieną naudojimą. Žiūrėkite, kad fiksavimo elementai būtų gerai pritvirtinti, kad nebūtų degalų nutekėjimo, ir kad jokia dalis nebūtų sugedusi. Pakeiskite bet kokią sugedusią dalį.
- Šis prietaisas yra skirtas vien tik naudojimui lauke, kadangi jis išskiria pavojingas išmetamąsias dujas.









YPATINGOS SAUGAUS DARBO INSTRUKCIJOS

- Visada laikykite nupūtėju rankeną dešine ranka. Remkitės šio vadovo skirsnio "Naudojimas", kad gautumėte daugiau informacijos.
- Nešiokite ausų apsaugos priemones, kad sumažintumėte klausos praradimo riziką, susijusią su mašinos triukšmo galios lygiu.
- Prieš prijungdami ar atjungdami priedus, išjunkite variklį, kad apribotumėte susižalojimų riziką, kylančią iš judančių dalių palietimo. Prieš atlikdami bet kokią techninio aptarnavimo veiksmą arba tvarkydami judančią dalį, visuomet atjunkite laidą nuo uždegimo žvakės.
- Nenukreipkite nupūtėjo antgalio į žmonės ar naminius gyvulius.
- Niekada neįjunkite savo nupūtėjo, jei reikalingi priedai nėra prijungti. Visada tikrinkite, ar prijungti nupūtėjo vamzdis ir antgalis.



Lietuviškai

ŽENKLAI

Kai kurie iš žemiau esančių ženklų gali būti ant jūsų prietaiso. Pramokite atpažinti juos ir įsiminkite jų reikšmę. Teisingas šių ženklų interpretavimas leis jums naudoti savo prietaisą saugiau ir tinkamu būdu.

| ŽENKLAS | PAVADINIMAS | REIŠMĖ / PAAIŠKINIMAS |
|---|--|---|
|  | Įspėjimas | Nurodo atsargumo priemones, kurių reikia imtis jūsų apsaugai. |
|  | Atidžiai perskaitykite naudojimo vadovą | Prieš naudojant šį prietaisą reikia gerai perskaityti ir gerai suprasti šį naudojimo vadovą sužalojimų rizikai sumažinti. |
|  | Nešiokite apsauginius akinius ir ausų apsaugos priemones | Naudodami šį prietaisą, nešiokite apsauginius akinius ir ausų apsaugos priemones. |
|  | Ilgai plaukai | Žiūrėkite, kad ilgi plaukai nepatektų į oro įleidimo angas. |
|  | Karšti paviršiai | Venkite bet kokio kontakto su karštais paviršiais sužalojimų rizikai sumažinti. |
|  | Gaubto sienelė | Neįjunkite prietaiso, jei apsauginio gaubto sienelė teisingai neuždaryta. |
|  | Laisvi drabužiai | Nedėvėkite laisvų drabužių, kad jie nebūtų įsiurbti į oro įleidimo angas. |
|  | | Maišykite benzina ir variklinę alyvą nurodytu santykiu. |

Šie ženklai ir prie jų esantys pavadinimai leidžia paaiškinti skirtingus rizikos lygius, susijusius su šio prietaiso naudojimu.

| ŽENKLAS | PAVADINIMAS | REIŠMĖ |
|--|--------------------|---|
|  | PAVOJUS | Nurodo gresiančią pavojingą situaciją, galinčią sukelti mirtį arba sunkių sužalojimų, jei jos neišvengta. |
|  | ĮSPĖJIMAS | Nurodo potencialiai pavojingą situaciją, galinčią sukelti sunkių sužalojimų, jei jos neišvengta. |
|  | PERSPĖJIMAS | Nurodo potencialiai pavojingą situaciją, galinčią sukelti lengvų ar vidutinio sunkumo sužalojimų, jei jos neišvengta. |
| | PERSPĖJIMAS | (Be pavojaus ženklo.) Nurodo situaciją, galinčią pridaryti materialinių nuostolių. |

Lietuviškai

TAISYMAS

Techninis aptarnavimas reikalauja didelio kruopštumo ir gerų prietaiso žinių: reikia, kad jį atliktų kvalifikuotas specialistas. Kad būtų atliktas taisymas, mes patariame jums atnešti savo prietaisą į jums artimiausią **AUTORIZUOTĄ TECHNINIO APTARNAVIMO CENTRĄ**. Dalių pakeitimo atveju reikia naudoti tik originalias atsargines dalis.



ĮSPĖJIMAS

Nebandykite naudoti šio prietaiso, neperskaityę ir nesupratę šio naudojimo vadovo iki galo. Saugokitės šį naudojimo vadovą ir reguliariai remkitės juo, kad dirbtumėte visai saugiai ir informuotumėte kitus potencialius vartotojus.

SAUGOKITE ŠIAS INSTRUKCIJAS.

TECHNINĖS SPECIFIKACIJOS

GAMINIO CHARAKTERISTIKOS

| | |
|--|------------------------|
| Svoris | 6,9 kg |
| Cilindro tūris | 25,4 cm ³ |
| Oro greitis | 290 km/h |
| Oro srautas | 12 m ³ /min |
| Triukšmo galios lygis | 104 dB(A) |
| Triukšmo slėgio lygis | 93 dB(A) |
| Maks. variklio galia | 0,90 kW |
| Maksimalus variklio sukimosi greitis | 8500 aps/min |
| Variklio greitis tuščios eigos režime | 2800 ~ 3800 aps/min |
| Degalų sunaudojimas esant maksimaliam greičiui | 0,55 l/h |
| Degalų bako talpa | 0,45 l |
| Vibracijos lygis | |
| - Pagrindinė rankena | 1,95 m/s ² |
| - Visas prietaisas | 0,26 m/s ² |

APRAŠYMAS

1. Pūtimo antgalis
2. Tarpinis vamzdis
3. Sulenktas vamzdis
4. Lankstus vamzdis
5. Segtukas
6. Varžtai
7. Valdymo rankenėlė
8. Variklis
9. Diržų komplektas

10. Skylutės diržų komplekto ilgii reguliuoti.
11. Įjungimo/išjungimo jungiklis
12. Akseleravimo strektė
13. Galios regulatorius
14. Diržas
15. Valdymo rankenėlės fiksavimo vamzdis
16. Droselinė svirtis
17. Valdymo rankenėlės lynas
18. Pasiurbimo pompytė
19. Starterio lyno rankenėlė
20. Varžtai
21. Oro filtro skyrelio dangtis
22. Oro filtras
23. Oro filtro skyrelio dangčio rankenėlė.

SURINKIMAS

ĮŠPAKAVIMAS

- Atsargiai išimkite prietaisą ir visus jo priedus iš kartono pakuotės. Įsitinkite, kad visos priedų sąrašo dalys yra komplekte.
- Atidžiai patikrinkite savo prietaisą, kad įsitikintumėte, jog nė viena dalis nebuvo sugadinta transportavimo metu.
- Neišmeskite pakuotės, atidžiai neapžiūrėję prietaiso ir nepatikrinę, kad jis teisingai veikia.



ĮSPĖJIMAS

Kurios nors dalies trūkumo atveju nenaudokite šio prietaiso, negavę kalbamosios dalies. Šio nurodymo nesilaikymas gali sukelti sunkių kūno sužalojimų.

Pastaba: Perskaitykite etiketę apie degalų mišinį ir po to nuimkite ją ir saugokite su naudojimo vadovu.



ĮSPĖJIMAS

Prieš prijungdami priedus, prieš atlikdami reguliavimą ar techninio aptarnavimo veiksmus, ir kai jūs nenaudojate prietaiso, sustabdykite variklį ir atjunkite laidą nuo uždegimo žvakės. Šio nurodymo nesilaikymas gali sukelti sunkių kūno sužalojimų.

NUPŪTĖJO VAMZDŽIŲ PRIJUNGIMAS (2 pav.)



PERSPĖJIMAS

Prieš įjungdami savo nupūtėją, sureguliuokite diržų komplekto ilgį sunkių kūno sužalojimų rizikai išvengti.

Lietuviškai

SURINKIMAS

DIRŽŲ KOMPLEKTO REGULIAVIMAS

Prieš įjungdami savo nupūtėją, jums reikia sureguliuoti diržų komplekto perpetę ir diržą, kad gautumėte patogią darbo padėtį.

Diržų komplekto perpečių reguliavimas

- Prieš reguliuojant diržų komplektą, reikia, kad jūsų nupūtėjas būtų visiškai surinktas ir paruoštas veikti. Įkiškite ranką į diržų komplekto perpetę ir po to sureguliuokite ją ant peties. Pakartokite tą pačią procedūrą su kita ranka.
- Jūs galite lengvai reguliuoti savo diržų komplekto ilgį, perkisdami diržų komplekto viršutinę sagtį per skylutę, kuri atitinka jums labiausiai tinkamą ilgį.
- Suveržkite diržų komplektą traukiant už perpečių arba atlaisvinkite jį atleidžiant kiekvieną perpetę, kad gautumėte patogią darbo padėtį.

Diržo reguliavimas

- Suveržkite ar atlaisvinkite diržą, kad gautumėte patogią darbo padėtį

NAUDOJIMAS



ĮSPĖJIMAS

Benzinas yra labai lengvai užsideganti ir sprogstamoji medžiaga. Dėl benzino kilęs gaisras arba sprogimas sukelia sunkių sužalojimų riziką.

DEGALŲ MAIŠYMAS

- Jūsų įrankis veikia su 2 taktų varikliu, kuriam reikia benzino ir sintetinės alyvos 2 taktų varikliams mišinio. Maišykite benzinaž be švino ir alyvą 2 taktų varikliams šviriame inde, kuris oficialiai skirtas benzinui laikyti.
- Variklis veikia naudojant automobiliams skirtą benzinaž be švino, kurio oktaninis skaičius ne mažesnis nei 87 ([R+M]/2).
- Nenaudokite degalinėse parduodamų benzino/alyvos mišinių, būtent motociklams, motoroleriams ir t.t. skirtų mišinių.
- Naudokite vien tik sintetinę alyvą 2 taktų varikliams. Nenaudokite automobilių varikliams ir užbortiniams 2 taktų varikliams skirtos alyvos.
- Įmaišykite 2% sintetinės alyvos į benzinaž. Taip jūs gausite santykį 50:1.
- Prieš kiekvieną bako pripildymą gerai maišykite degalus.
- Maišykite degalus mažais kiekiais: neruoškite daugiau nei vieno mėnesio naudojimosi ekvivalento. Taip pat mes rekomenduojame jums naudoti 2 taktų varikliams

skirtą sintetinę alyvą, kurios sudėtyje yra degalų stabilizatorius.



BAKO PRIPILDYMAS

- Išvalykite baką aplink dangtelį bet kokiam degalų užteršimui išvengti.
- Lėtai atsukite degalų bako dangtelį, kad sumažintumėte slėgį ir išvengtumėte degalų išsiliejimo aplink dangtelį.
- Atsargiai įpilkite degalų mišinį į baką, vengdami jo išsiliejimo. Prieš užsukdami dangtelį iš naujo, išvalykite tarpiklį ir įsitikinkite, kad jis yra geroje būklėje.
- Tuoj pat vėl užsukite bako dangtelį ir tvirtai užveržkite jį ranka. Žiūrėkite, kad visi išsiliejusiu degalų pėdsakai būtų nušluostyti. Prieš įjungdami variklį, pasitraukite bet 9 m atstumu nuo tos vietos, kur jūs pripildėte baką degalų.

Pastaba: Yra normalu, kad iš variklio išsiskiria šiek tiek dūmų pirmo naudojimo metu.



ĮSPĖJIMAS

Prieš pripildami baką degalų, visuomet išjunkite variklį. Niekomet nepripilkite prietaiso bako degalų, kai variklis veikia ar yra dar karštas. Prieš įjungdami variklį, pasitraukite bent 9 m atstumu nuo tos vietos, kur jūs pripildėte baką degalų. Nerūkykite!



| | | | | |
|----------|---|--------|---|--------|
| 1 litras | + | 20 ml | = | } 50:1 |
| 2 litrai | + | 40 ml | = | |
| 3 litrai | + | 60 ml | = | |
| 4 litrai | + | 80 ml | = | |
| 5 litrai | + | 100 ml | = | |

ĮJUNGIMAS IR IŠJUNGIMAS (3 pav.)

Prietaiso įjungimas neatliekamas vienodai, jei variklis yra šaltas arba karštas.

ŠALTAS PALEIDIMAS

- Padėkite nupūtėją horizontaliai ant neužversto paviršiaus. Perjunkite jungiklį (11) į ĮJUNGIMO padėtį "I".
- Įsitinkite, kad galios regulatorius (13) yra tuščios eigos režimo padėtyje. Paleidimo metu nenaudokite nei akseleravimo strektės (12), nei galios regulatoriaus.

Lietuviškai

NAUDOJIMAS

- Panaudokite 4 kartus pasiurbimo pompytę (18).
- Perjunkite droselinę svirtį (16) į padėtį, nurodytą 3 (a) paveiksle.
- Traukite už starterio lyno rankenėlės (19), kol variklis užsives.
- Leiskite varikliui sukis 15 sekundžių ir po to paspauskite akseleravimo strektę darbu pradėti.

KARŠTAS PALEIDIMAS

- Perjunkite jungiklį (11) į ĮJUNGIMO padėtį "I".
- Įsitinkinkite, kad galios reguliatorius (13) yra tuščios eigos režimo padėtyje. Paleidimo metu nenaudokite nei akseleravimo strektės (12), nei galios reguliatoriaus.
- Perjunkite droselinę svirtį (16) į padėtį, nurodytą 3 (b) paveiksle.
- Traukite už starterio lyno rankenėlės (19), kol variklis užsives.

VARIKLIO IŠJUNGIMAS

Atleiskite strektę ir perjunkite jungiklį (11) į IŠJUNGIMO padėtį "O".

NUPŪTĖJUI NUKELTI

- Nusiimkite diržų komplekto perpetes nuo savo pečių ir nuleiskite juos išilgai savo rankų.
- Pagaukite perpetes ir padėkite savo nupūtėją ant žemės.



ISPĖJIMAS

Susipažinę su savo mašina, nepraraskite savo budrumo. Niekada nepamirškite, kad užtenka akimirką trunkančio neatidumo jums sunkiai susižaloti.

NUPŪTĖJO NAUDOJIMAS

- Įkiškite ranką į diržų komplekto perpetę ir po to sureguliuokite ją ant peties. Pakartokite tą pačią procedūrą su kita ranka. Sureguliuokite perpetes tokiu būdu, kad gautumėte patogią darbo padėtį. Remkitės skirsnio "Diržų komplekto reguliavimas" nurodymais. Paskui pakelkite nupūtėją, kad imtumėtės jo įjungimo.
- Įjunkite nupūtėją. Remkitės skirsniu "Įjungimas ir išjungimas".
- Vėl užsidėkite nupūtėją ant nugaros. Vamzdžiai ir pūtimo antgalis turi būti į dešinę nuo jūsų.
- Kad išvengtumėte atliekų išsklaidymo, nukreipkite nupūtėjo antgalį į išorinius atliekų krūvos kraštus. Niekada nepūskite tiesiog į atliekų krūvos centrą.
- Kad apribotumėte triukšmo galią, venkite daugelio

aparatus naudojimo vienu metu.

- Naudokite savo nupūtėją pakankama galia reikalingam darbui atlikti, visada vengdami per didelės galios.
- Tikrinkite savo nupūtėją prieš kiekvieną naudojimą, ypač duslintuvą, oro įleidimo angas ir oro filtrą.
- Prieš naudodami savo nupūtėją, atlaisvinkite atliekas nuo žemės grėblio ar šluotos pagalba. Jei plotas yra labai dulkėtas, tai esant galimybei pirma šiek tiek sudrėkinkite jį.
- Tikrinkite, kad zonoje, kur jūs ketinate naudoti savo nupūtėją, nėra vaikų, gyvulių, atidarytų langų ar neseniai nuplautų automobilių.
- Naudokite antgalį kaip prietaų prieš vamzdžių, kad oro čiurkšlė būtų išmetama arti nuo žemės.
- IŠVALYKITE plotą, panaudoję ten savo nupūtėją. Išmeskite atliekas tinkamu būdu.

GALIOS REGULIATORIUS (3 pav.)

Galios reguliatorius (13) leidžia jums naudoti nupūtėją pastovia galia, nereikalaujant laikyti piršto ant akseleravimo strektės (12).

Pastoviam greičiui pasirinkti :

- Pastumkite galios reguliatorių apačion, kol pasieksite norimą variklio greitį. Variklis ir toliau suksis tuo pačiu greičiu per visą jūsų nupūtėjo naudojimo laiką.
- Kad atlaisvintumėte greičio reguliatorių, pastumkite svirtį į nupūtėjo priekį iki galo jai į pradinę padėtį sugražinti.



ISPĖJIMAS

Naudodami šią mašiną, nešiokite apsauginius akinius bei ausų apsaugos priemones.



ISPĖJIMAS

Venkite bet kokio kontakto su karštais nupūtėjo paviršiais. Šio nurodymo nesilaikymas gali sukelti sunkių kūno sužalojimų.

TECHNINIS APTARNAVIMAS



ISPĖJIMAS

Dalių pakeitimo atveju reikia naudoti tik Ryobi originalias atsargines dalis. Bet kokios kitos atsarginės dalies naudojimas gali sukelti pavojų arba sugadinti gaminį.



ISPĖJIMAS

Visada nešiokite apsauginius akinius arba apsaugos akinius su šoniniais skydeliais, kai jūs naudojate savo nupūtėją, ypač jei plotas yra dulkėtas. Jei darbas sukelia dulkes, tai irgi nešiokite apsauginį veido skydelį ar kaukę.

Lietuviškai

TECHNINIS APTARNAVIMAS



ĮSPĖJIMAS

Prieš apžiūrėdami, valydami savo mašiną ar atlikdami jos techninio aptarnavimo veiksmą, išjunkite variklį, palaukite, kol visos judančios dalys sustos, atjunkite elektros maitinimo laidą nuo uždegimo žvakės ir atitraukite jį nuo žvakės. Šių nurodymų nesilaikymas gali sukelti sunkių sužalojimų ar didelių materialinių nuostolių.

BENDRAS TECHNINIS APTARNAVIMAS

Nenaudokite tirpiklių plastmasinėms dalims valyti. Parduotuvėse parduodami tirpikliai gali sugadinti daugumą plastmasių. Naudokite švarų skudurą nešvarumams, dulksėms, alyvai, tepalui ir t.t. valyti.



ĮSPĖJIMAS

Niekuomet neleiskite stabdžio skysčiui, benzinui, benzino pagrindu pagamintiems produktams, skvarbioms alyvoms ir t.t. kontaktuoti su plastmasinėmis dalimis. Šie cheminiai produktai turi medžiagų, galinčių sugadinti, susilpinti ar sunaikinti plastmasę.

ORO FILTRO PAKEITIMAS IR VALYMAS (4 pav.)

Šlapias ar užterštas oro filtras sąlygoja įjungimo sunkumus, blogesnes eksploatacines savybes ir trumpesnį variklio eksploatacavimo laiką. **Tikrinkite oro filtro būklę ir valykite jį kas 8 naudojimo valandas.**

Keiskite oro filtrą bent kartą per metus optimaliam efektyvumui pasiekti.

Laikykitės šių nurodymų oro filtriui valyti (22) :

- Atsukite rankenėlę (23), esančią ant oro skyrelio dangčio.
- Nuimkite dangtelį (21) nuo oro filtro skyrelio.
- Atsargiai kilstelėkite oro filtro kraštą ir išimkite jį.
- Išvalykite oro filtrą karštu muiluotu vandeniu.
- Praplaukite ir nusausinkite jį.
- Sugražinkite oro filtrą į vietą jam esant visiškai sausam.

Pastaba : įsitikinkite, kad filtras savo skyrelyje teisingai įdėtas. Jei jis neteisingai sugražintas į vietą, tai dulksės gali patekti į variklį, kuris dėl to susidėvėtų prieš laiką.

- Sugražinkite oro filtro skyrelio dangtelį į vietą.
- Tvirtai užsukite dangčio rankenėlę iš naujo.

KIBIRKŠČIŲ GESIKLIS

Duslintuvus aprūpintas kibirkščių gesiklio grotelėmis.

Po ilgo naudojimo šios grotelės gali užsiteršti ir tada reikia pakeisti duslintuvą Ryobi firmos autorizuotame techninio aptarnavimo centre.



ĮSPĖJIMAS

Niekuomet nenaudokite savo nupūtėjo, jei kibirkščių gesiklio nėra savo vietoje. Šio nurodymo nesilaikymas gali sukelti sunkių kūno sužalojimų riziką.

DUJŲ IŠMETIMO ANGOS IR DUSLINTUVO VALYMAS

Pagal naudojamų degalų rūšį, naudojamos alyvos rūšį ir kiekį ir/ar naudojimo sąlygas nuodegų perteklius gali užkimšti dujų išmetimo angą ir duslintuvą. Jeigu konstatuojate, kad jūsų nupūtėjas tapo mažiau galingas, tai tegul kvalifikuotas specialistas patikrina dujų išmetimo angą ir duslintuvą. Pašalinus nuodegų perteklių, pradinis jūsų nupūtėjo efektyvumas turi atsistatyti.

DEGALŲ BAKO DANGTELIS



ĮSPĖJIMAS

Nesandarus bako dangtelis sukelia gaisro riziką, ir jį reikia nedelsiant pakeisti. Šio nurodymo nesilaikymas gali sukelti sunkių kūno sužalojimų riziką.

Bako dangtelyje yra filtras ir atgalinis vožtuvas, kurių negalima taisyti. Purvinas filtras trukdo geram variklio veikimui. Jei variklis veikia geriau, esant šiek tiek atsuktam bako dangteliui, tai galimas daiktas, kad atgalinis vožtuvas yra defektingas, arba filtras yra purvinas. Prireikus pakeiskite bako dangtelį.

UŽDEGIMO ŽVAKĖ

Variklyje naudojama uždegimo žvakė Champion RCJ-6Y su 0,63 mm elektrodo atstumu. Naudokite vien tik rekomenduotą markę ir keiskite žvakę kartą per metus.



ĮSPĖJIMAS

Žiūrėkite, kad trumpai nesujungtumėte uždegimo žvakės laido : tai tikrai sugadintų prietaisą.

SAUGOJIMAS (1 MĖNESIUI ARBA DAUGIAU)

- Išpilkite visus bako likusius degalus į benzinui laikyti skirtą kanistrą. Leiskite varikliui sustis, kol jis sustos.
- Kruopščiai išvalykite nupūtėją. Laikykite jį gerai vėdinamoje ir vaikams neprieinamoje vietoje. Nelaikykite jo arti nuo tokių koroziją sukeliančių reagentų kaip cheminės sodnininkystės medžiagos arba druskos, naudojamos prieš apledėjimą.

Lietuviškai

TECHNINIS APTARNAVIMAS

- Laikykitės vietinių taisyklių, kad visai saugiai sandėliuotumėte degalus ir dirbtumėte su jais. Jūs galite panaudoti likusius degalus kitoje dviejų taktų varikliu aprūpintoje mašinoje.

PROBLEMŲ SPRENDIMAS

JEI ŠIE SPRENDIMAI NELEIDŽIA IŠSPRĘSTI IŠKILUSIŲ PROBLEMŲ, TAI SUSISIEKITE SU RYOBI FIRMOS AUTORIZUOTU APTARNAVIMO CENTRU.

| PROBLEMA | PRIEŽASTIS | SPRENDIMAS |
|---------------------------|--|---|
| Variklis neįsijungia. | <p>Degalų bakas yra tuščias.</p> <p>Uždegimo žvakė blogai prijungta ar užteršta.</p> <p>Uždegimo žvakė yra sugedusi (iškilusi izoliuojanti medžiaga ar sulūžę elektrodai).</p> <p>Žvakės elektros maitinimo laidas blogai prijungtas, sugedęs ar atjungtas.</p> <p>Uždegimas neveikia.</p> | <p>Pripilkite į baką degalų.</p> <p>Pakeiskite žvakę.</p> <p>Pakeiskite žvakę.</p> <p>Pakeiskite žvakės elektros maitinimo laidą arba teisingai prijunkite jį iš naujo.</p> <p>Susisiekite su savo autorizuotu techninio aptarnavimo centru.</p> |
| Sunku įjungti variklį. | <p>Degaluose yra vanduo, arba degalų mišinys išsikvėpė.</p> <p>Degalų mišinyje yra per daug alyvos.</p> <p>Droselinė sklendė atidaryta per mažai ar per daug.</p> <p>Silpna žvakės uždegimo kibirkštis.</p> | <p>Ištuštinkite baką ir pripilkite į jį švarių degalų.</p> <p>Ištuštinkite baką ir pripilkite į jį alyvos ir benzino mišinio laikantis rekomenduoto santykio.</p> <p>Sureguliuokite droselinę sklendę.</p> <p>Susisiekite su savo autorizuotu techninio aptarnavimo centru.</p> |
| Varikliui trūksta galios. | Oro filtras užsikimšęs. | Išvalykite ar pakeiskite oro filtrą. |
| Perkaitintas variklis. | Degalų mišinyje nėra pakankamai alyvos. | Maišykite degalus laikantis skirsnyje "Degalų maišymas" esančių nurodymų. |

Latviski

VISPĀRĪGI PADOMI PAR DROŠĪBU



BRĪDINĀJUMS

LŪDZU, IZLASIET UN SAPROTĪET VISUS ŠOS NORĀDĪJUMUS! Šeit sniegto norādījumu neievērošana var izraisīt negadījumus, piemēram, aizdegšanos, elektriskās strāvas triecienu, smagus savainojumus cilvēkiem.

SAGLABĀJIET ARĪ TURPMĀK ŠO INSTRUKCIJU!

- Nepieļaujiet, ka šo rīku lieto bērni vai cilvēki, kam trūkst pieredzes.
- Nedrīkst iedarbināt dzinēju noslēgtā vai slikti vēdināmā telpā, jo izplūdes gāzes var būt nāvējošas.
- Uzvelciet aizsargacenes, kā arī prettrokšņu austiņas, kad lietojat šo darbarīku.
- Neļaujiet bērniem, ar darbu nesaisītiem cilvēkiem un dzīvniekiem uzturēties tuvāk nekā 15 metru attālumā no vietas, kur strādājat.
- Valkājiet garas un biezas bikses, zābakus un darba cimdus. Nedrīkst valkāt plandošu apģērbu, īsbikses un rotaslietas, nedrīkst strādāt basām kājām.
- Lai samazinātu varbūtību gūt savainojumus, nedrīkst valkāt plandošu apģērbu, šalles, kaklarotas, ķēdītes u. tml., jo šie priekšmeti var iekerties darbarīka kustīgajās daļās.
- Ja jums ir gari mati, sasieniet tos, lai tie nekarātos zemāk par pleciem un nevarētu iekerties rīka kustīgajās daļās.
- Nestrādājiet ar šo rīku, ja esat stipri noguris, apslimis, lietojis alkoholiskus dzērienus vai narkotikas vai ja lietojat zāles.
- Nelietojiet šo rīku, ja vieta nav pietiekami labi apgaismota, lai varētu strādāt.
- Netuvojieties kustīgajām rīka daļām un nepieskarieties tām vietām, kas darba laikā sakarst.
- Strādājot ar šo rīku, rodas putekļi, tāpēc valkājiet sejsēgu, kas nelaiž cauri sīkas daļiņas - tā jūs pasargāsīti sevi no kaitīgu putekļu ieelpošanas.
- Kad grasāties iedarbināt rīku, vispirms atbrīvojiet darba vietu no nevajadzīgiem šķēršļiem. Tur nedrīkst atrasties akmeņi, stikla lauskas, naglas, metāla vadi, auklas un citi priekšmeti, kas varētu iekerties darbarīka daļās vai saduroties tikt sviesti pa gaisu.
- Stāviet stabili un līdzsvarotī. Stāviet stingri uz savām kājām, nesniedzieties ar rokām pārāk tālu. Tādējādi jūs izvairīsities no krišanas un saskaršanās ar karstām rīka daļām.
- Nelietojiet šo darbarīku, ja tam nav uzlikts dzirksteļu slāpētājs. Dzirksteļu slāpētājs atrodas izplūdes caurules iekšpusē.
- Ļaujiet darbarīkam atdzist, pirms to noglabājat.

- Ja gatavojaties vest darbarīku automašīnā, tad ir jāiztukšo degvielas tvertne un jānostiprina pats darbarīks tā, lai tas vešanas laikā nevarētu kustēties.
- Lai novērstu ugunsnelaimi un apdedzināšanos, lūdzu, rīkojieties piesardzīgi ar degvielu! Šī viela ļoti viegli uzliesmo.
- Nedrīkst smēkēt, kad darbojas ar degvielu!
- Jauciet un glabājiet degvielu tādā traukā, kas ir piemērots benzīna glabāšanai.
- Degvielu jauciet un ielejiet tikai zem klajas debess, atstātus no liesmas un dzirkstelēm.
- Šim darbam izvēlieties klaju vietu, apstādiniet dzinēju un ļaujiet tam atdzist, pirms ķeraties pie degvielas tvertnes uzpildīšanas.
- Mierīgi atskrūvējiet tvertnes vāciņu, lai pamazām mazinātos spiediens un degviela neizšļakstītos ap kakliņu.
- Tūlīt pēc uzpildīšanas cieši uzskrūvējiet tvertnei vāciņu!
- Rūpīgi noslaukiet darbarīku, ja ir izšļakstījusies degviela. Pirms iedarbināt dzinēju, pārvietojieties vismaz 9 metrus prom no vietas, kur uzpildījāt degvielas tvertni.
- Nedrīkst dezināt izšļakstīto degvielu!
- Ja jānomaina kāda ierīces daļa, izmantojiet tikai autentiskas rezerves daļas, piederumus un darbarīkus. Ja lietojat kāda cita veida daļas, tad var rasties bīstamība cilvēkam vai bojājumi darbarīkam.
- Darbarīka apkope jāveic rūpīgi, jārikojas saskaņā ar norādījumiem, kas sniegti šīs rokasgrāmatas nodaļā "Apkope".
- Katrreiz, kad sākat lietot darbarīku, pārbaudiet, vai tas ir kārtībā. Raugieties, lai sastiprinājumi būtu labi pievilkti, lai nebūtu izšļakstīta degviela un lai neviena daļa nebūtu bojāta. Ja kāda rīka daļa ir bojāta, tad tā ir jānomaina.
- Šo darbarīku ir paredzēts lietot tikai ārtelpā, jo tas izdala izplūdes gāzes, kas ir bīstamas.

SĪKĀKI PADOMI PAR DROŠĪBU

- Pūtēja rokturi turiet ar labo roku. Iepazīstieties ar instrukcijas nodaļu "Lietošana", kur atradīsiet plašāku informāciju.
- Lai nepieļautu dzirdes bojājumus darbarīka radītā trokšņa dēļ, lietojiet dzirdes aizsardzības līdzekļus.
- Lai negūtu traumas, kas var rasties, pieskaroties darbarīka kustīgajām daļām, pirms piederumu pievienošanas vai noņemšanas vienmēr apturiet motoru. Gatavojieties veikt apkopi vai rīkoties ar kādu no kustīgajām daļām, iepriekš noteikti ir jāatvieno aizdedzes sveces vads.

Latviski











SĪKĀKI PADOMI PAR DROŠĪBU

- Nekādā gadījumā nevērsiet pūtēja sprauslu pret cilvēkiem vai mājdzīvniekiem.



- Pūtēju nekādā gadījumā nedrīkst iedarbināt, ja tam nav pievienoti nepieciešamie piederumi. Vienmēr raugieties, lai būtu uzstādīta caurule un uzgalis.

APZĪMĒJUMI

Uz jūsu darbarīka var būt šādi apzīmējumi. Lūdzu, izpētiet un iegaumējiet to nozīmi! Ja jūs izpratīsīt to jēgu, tad varēsīt lietot savu darbarīku ar mazāku bīstamību, kā arī izmantot pareizus darba paņēmienus.

| APZĪMĒJUMS | NOSAUKUMS | NOZĪME UN IZSKAIDROJUMS |
|---|---|--|
|  | Brīdinājums | Norāda, ka jārikojas piesardzīgi, lai neizraisītu bīstamību. |
|  | Rūpīgi izpētiet lietošanas rokasgrāmatu! | Lai samazinātu iespēju savainoties, ir kārtīgi jāizlasa un jāizprot šī lietošanas rokasgrāmata, un tikai tad drīkstat sākt lietot darbarīku. |
|  | Jāvalkā aizsargacenes un aizsargaustiņas! | Uzvelciet aizsargacenes, kā arī prettrokšņu austiņas, kad lietojat šo darbarīku. |
|  | Gari mati | Piesargieties, lai gari mati neieķertos gaisa iepļūdes atverēs. |
|  | Karstas virsmas | Lai izvairītos no traumām, nekādā gadījumā nepieskarieties karstām virsmām. |
|  | Iepļūdes atveres pārsegs | Neiedarbiniet rīku, ja iepļūdes atveres pārsegs nav kārtīgi aiztaisīts. |
|  | Plandošs apģērbs | Nedrīkst valkāt plandošu apģērbu, jo tas var tikt iesūks gaisa iepļūdes atverēs! |
|  +  =  | | Veicot degvielas un motoreļļas sajaukšanu, ievērojiet norādītās proporcijas. |

Šeit ir parādīti apzīmējumi un to nosaukumi, ar kuru palīdzību raksturota bīstamības pakāpe, veicot dažādus darbus ar šo darbarīku.

| APZĪMĒJUMS | NOSAUKUMS | NOZĪME |
|--|---------------------------|--|
|  | BĪSTAMI! | Apzīmē nepastarpināti bīstamu stāvokli, kurš var izraisīt nāvi vai smagus savainojumus, ja šis stāvoklis netiek pārtraukts. |
|  | BRĪDINĀJUMS | Apzīmē iespējami bīstamu stāvokli, kurš var izraisīt smagus savainojumus, ja šis stāvoklis netiek pārtraukts. |
|  | ESIET PIESARDZĪGĪ! | Apzīmē iespējami bīstamu stāvokli, kurš var izraisīt vieglus vai vidēji smagus savainojumus, ja šis stāvoklis netiek pārtraukts. |
| | ESIET PIESARDZĪGĪ! | (Bez īpaša apzīmējuma.) Apzīmē stāvokli, kas var izraisīt darba līdzekļu bojājumus. |

Latviski

LABOŠANA

Šā rīka apkopšana ir jāveic ļoti rūpīgi, un ir labi jāpazīst tā uzbūve, tādat to ir jāveic kvalificētam meistaram. Ja ir nepieciešama šā darbarīka labošana, tad iesakām nogādāt to kādā no tuvējām APSTIPRINĀTĀM DARBNĪCĀM. Ja darbarīkam ir jānomaina kāda daļa, tad ir jāizmanto tikai sākotnējām daļām atbilstošas rezerves daļas.



BRĪDINĀJUMS

Nešāciet lietot šo darbarīku, kamēr vēl neesat pilnībā izlasījis un izpratis šo lietošanas rokasgrāmatu! Saglabājiet arī turpmāk šo rokasgrāmatu un palaikam ieskatieties tajā, lai varētu strādāt, neapdraudot sevi, kā arī neliežiet šo informāciju citiem ierīces lietotājiem.

SAGLABĀJIET ARĪ TURPMĀK ŠO INSTRUKCIJU!

RAKSTURLIELUMI

IZSTRĀDĀJUMA RAKSTURLIELUMI

| | |
|---|------------------------|
| Masa | 6,9 kg |
| Dzinēja darba tilpums | 25,4 cm ³ |
| Gaisa plūsmas ātrums | 290 km/h |
| Gaisa plūsmas apjoms | 12 m ³ /min |
| Skaņas stipruma līmenis | 104 dB(A) |
| Skaņas spiediena līmenis | 93 dB(A) |
| Motora maksimālā jauda | 0,90 kW |
| Motora maksimālie apgriezieni | 8500 apgr./min |
| Motora apgriezieni tukšgaitā | 2800 ~ 3800 apgr./min |
| Degvielas patēriņš pie maksimālā apgriezienu skaita | 0,55 l/h |
| Degvielas tvertnes tilpums | 0,45 l |
| Vibrācijas līmenis | |
| - Galvenais rokturis | 1,95 m/s ² |
| - Darbarīks kopumā | 0,26 m/s ² |

ZĪMĒJUMU PASKAIDROJUMS

1. Pūšanas uzgalis
2. Vidējā caurule
3. Līkā caurule
4. Šļūtene
5. Stiprinājums
6. Skrūve
7. Vadības svira
8. Dzinējs
9. Uzkaibe

10. Spraugas uzkaibes garuma regulēšanai
11. Ieslēgšanas/izslēgšanas slēdzis
12. Akseleratora slēdzis
13. Jaudas regulators
14. Josta
15. Vadības sviras nostiprināšanas caurule
16. Startera svira
17. Vadības sviras vads
18. Sākumuzpildes balons
19. Palaihdēja rokturis
20. Skrūve
21. Gaisa filtra nodalījuma vāks
22. Gaisa filtrs
23. Gaisa filtra nodalījuma vāka poga

MONTĒŠANA

IZSAIŅOŠANA

- Uzmanīgi izņemiet no iesaiņojuma pūtēju un tā piederumus. Pārbaudiet, vai visi vienumi, kas ir minēti piederumu sarakstā, ir atrodam.
- Kārtīgi pārbaudiet darbarīku, lai būtu droši, ka pārvašanās laikā neviena daļa nav bojāta.
- Neizmētiat iesaiņojumu, kamēr vēl neesat pārbaudījis darbarīku un noskaidrojis, vai tas darbojas pilnīgi pareizi.



BRĪDINĀJUMS

Ja trūkst kādas daļas, nelietojiet šo darbarīku, kamēr neesat sagādājis vajadzīgo daļu. Ja šo noteikumu neievēro, ir iespējams gūt smagus savainojumus.

Piezīme: Uzmanīgi izlasiet zīmīti, kurā skaidrota degvielas sajakšana, pēc tam noņemiet to un noglabājiet to kopā ar lietošanas rokasgrāmatu.



BRĪDINĀJUMS

Apturiet dzinēju un atvienojiet aizdedzes sveces vadu, kad gatavojaties pievienot piederumus, iestatīt darbarīku un veikt tā apkopi, kā arī tad, ja nelietosit to. Ja šo noteikumu neievēro, ir iespējams gūt smagus savainojumus.

PŪTĒJA CAURUĻU UZSTĀDĪŠANA (2. att.)



BRĪDINĀJUMS

Muguruzkaibes siksnu regulēšana pilnībā jāveic pirms pūtēja iedarbināšanas; pretējā gadījumā iespējamas smagas traumas.

Latviski

MONTĒŠANA

UZKABES REGULĒŠANA

Pirms sākat strādāt ar gruzu pūtēju, ir jāpielāgo uzkabes siksnas un josta, lai nodrošinātu stāvokli, kurā ir ērti strādāt.

Uzkabes siksnu regulēšana

- Pirms uzkabes regulēšanas pūtējs pilnībā jāsamontē un jāsgatavo darbam. Uzlieciet plecā vienu uzkabes siksnu un to pielāgojiet plecam. Pēc tam dariet to pašu uz otra pleca.
- Uzkabes siksnu garumu viegli varat regulēt, uzkabes augšējo sprādzi fiksējot robā, kurš atbilst ērtākajam uzkabes garumam.
- Pievelciet vai atlaidiet abas siksnas, līdz iegūstat tādu stāvokli, kas ir ērts darbam.

Jostas regulēšana

- Pievelciet vai atlaidiet jostu, līdz iegūstat tādu stāvokli, kas ir ērts darbam.

LIETOŠANA



BRĪDINĀJUMS

Degviela var itin viegli aizdegties un izraisīt sprādzienu. Ja degvielas dēļ atgadās ugunsnelaime vai sprādziens, tad ir iespējams gūt smagus apdegumus.

DEGVIELAS JAUKŠANA

- Šim darbarīkam ir divtaktu dzinējs, tāpēc ir nepieciešams sajaukt degvielas un divtaktu dzinējiem domātas sintētiskas eļļas maisījumu. Sajauciet bezsvina degvielu un divtaktu dzinējiem domātu sintētisku eļļu tīrā traukā, kas ir piemērots degvielai.
- Dzinējam ir piemērota bezsvina degviela, kura ir domāta spēkratiem un kuras oktānskaitlis ir 87 $([R + M] / 2)$ vai lielāks.
- Lūdzu, nelietojiet degvielas un eļļas maisījumus, ko pārdo degvielas uzpildes stacijās, t.i., maisījumus, kas domāti motocikliem, mopēdiem un tamlīdzīgi.
- Lietojiet tikai tādu sintētisku eļļu, kas domāta divtaktu dzinējiem. Neizmantojiet ne spēkratu dzinēju eļļu, ne arī divtaktu dzinēju eļļu, kas domāta motorlaivām.
- Iejauciet degvielā divus procentus divtaktu dzinējiem domātas sintētiskas eļļas. Tādējādi šo vielu attiecība būs 50:1.
- Uzpildot tvertnei, ik reizi pareizi sagatavojiet pareizu degvielas maisījumu.
- Degviela ir jāsauc nelielā daudzumā, nevajadzētu sajaukt degvielu ilgākam laikam nekā vienam mēnesim. Pie tam iesakām jums izmantot tādu

divtaktu dzinējiem domātu sintētisku eļļu, kas satur degvielas stabilizatoru.



IEPILDĪŠANA TVERTNĒ

- Noslaukiet tvertnes daļu ap vāciņu, lai novērstu to, ka degvielā iekļūst sārņi.
- Mierīgi atskrūvējiet tvertnes vāciņu, lai pamazām mazinātos spiediens un degviela neizšļakstītos ap kakliņu.
- Uzmanīgi ielejiet degvielas maisījumu tvertnē, raugoties, lai nenolīst garām. Pirms vāciņa uzskrūvēšanas notīriet saskrūvējuma vietu un pārliecinieties, vai tur nav bojājumu.
- Tūlīt pēc tam ar roku cieši uzskrūvējiet tvertnei vāciņu! Ja izlīst vai izšļakstās degviela (pat nedaudz), tā ir kārtīgi jānoslauka. Pirms iedarbināt dzinēju, pārvietojieties vismaz 9 metrus prom no vietas, kur uzpildījāt degvielas tvertni.

Piezīme: Nav jāuzskata par novirzi tas, ka pirmajā lietošanas reizē no dzinēja izdalās nedaudz dūmu.



BRĪDINĀJUMS

Noteikti apstādiniet dzinēju, kad vēlaties iepildīt degvielu! Nedrīkst uzpildīt tvertni, kad dzinējs strādā un ja tas vēl nav atdzisis. Pirms iedarbināt dzinēju, pārvietojieties vismaz 9 metrus prom no vietas, kur uzpildījāt degvielas tvertni. Nesmēķējiet!



| | | | | |
|---------|---|--------|---|--------|
| 1 litrs | + | 20 ml | = | } 50:1 |
| 2 litri | + | 40 ml | = | |
| 3 litri | + | 60 ml | = | |
| 4 litri | + | 80 ml | = | |
| 5 litri | + | 100 ml | = | |

IEDARBINĀŠANA UN APSTĀDINĀŠANA (3. zīmējums)

Darbarīka iedarbināšana iesildītā un neiesildītā stāvoklī nav veicama ar vienu un to pašu paņēmieni.

NEIESILDĪTA DZINĒJA IEDARBINĀŠANA

- Novietojiet pūtēju plakani uz brīvas virsmas. Slēdzi (11) iestatiet stāvoklī IESLĒGTS "I".
- Pārliecinieties, ka jaudas regulators (13) ir tukšgaitas stāvoklī. Iedarbināšanas laikā neaizskariet ne akseleratora slēdzi (12), ne jaudas regulatoru.

Latviski

LIETOŠANA

- 4 reizes saspiediet sākmuzpildes balonu (18).
- Startera sviru (16) iestatiet stāvoklī, kas parādīts 3(a). zīmējumā.
- Velciet palaišanas rokturi (19), līdz iedarbojas dzinējs.
- Ļaujiet motoram 15 sekundes darboties, tad nospiediet akselelatora slēdzi, un varat sākt strādāt.

IESILDĪTA DZINĒJA IEDARBINĀŠANA

- Slēdzi (11) iestatiet stāvoklī IESLĒGTS "I".
- Pārlicinieties, ka jaudas regulators (13) ir tukšgaitas stāvoklī. Iedarbināšanas laikā neaizskariet ne akselelatora slēdzi (12), ne jaudas regulatoru.
- Startera sviru (16) iestatiet stāvoklī, kurš parādīts 3(b). zīmējumā.
- Velciet palaišanas rokturi (19), līdz iedarbojas dzinējs.

DZINĒJA APTURĒŠANA

Atļaidiet mēlītes slēdzi un pārslēdziet slēdzi (11) stāvoklī IZSLĒGTS "O".

PŪTĒJA NOŅĒMŠANA NO MUGURAS

- Noņemiet muguruzkabes siksnas no pleciem un ļaujiet tām slīdēt lejup pa rokām.
- Satveriet siksnas un nolieciet grūzu pūtēju zemē.



BRĪDINĀJUMS

Arī pēc iepazīšanās ar darbarīka funkcijām nezaudējiet modrību, veicot darbu. Aterieties, ka pat īss neuzmanības mirklis var izraisīt smagas traumas.

PŪTĒJA LIETOŠANA

- Uzlieciet vienu uzkabes siksnu plecā un pielāgojiet to plecam. Pēc tam dariet to pašu uz otra pleca. Mainiet pleca siksnu garumu, līdz iegūstat tādu stāvokli, kurā varat ērti strādāt. Par to plašāk lasiet instrukcijas nodaļā "Uzkabes regulēšana". Lai pūtēju iedarbinātu, to noņemiet no muguras.
- Iedarbiniet pūtēju. Par to plašāk lasiet nodaļā "Iedarbināšana un apturēšana".
- Pūtēju no jaunu uzceliet sev mugurā. Caurulēm un pūšanas uzgalim jāatrodas pa kreisi no jums.
- Lai grūzi netiktu izvaidīti, pūtēja sprausla ir jāvērs pret grūzu kaudzes ārējām malām. Nepūtiet tieši grūzu kaudzes vidū.
- Lai neradītu pārāk lielu troksni, vienlaikus nestrādājiet ar vairākiem darbarīkiem.
- Darbiniet grūzu pūtēju ar tādu jaudu, kāda ir pietiekama darba veikšanai, un nekad nelietojiet pārāk lielu jaudu.

- Pirms katras lietošanas reizes pārbaudiet darbarīku, it sevišķi izpūtēju, gaisa iepļūdes atveres, kā arī gaisa filtru.
- Vispirms ar grābekļa vai slotas palīdzību grūzus atdaliet no zemes virskārtas, un tikai pēc tam lietojiet pūtēju. Ja vieta ir ļoti putekļaina, tad sākumā to nedaudz samitriniet, ja vien tas ir iespējams.
- Vietā, kur grasāties strādāt ar pūtēju, nedrīkst uzturēties bērni vai mājdzīvnieki; tur arī nedrīkst būt atvērti logi un atrasties neseno nomazgātas automašīnas.
- Izmantojiet ne tikai caurules, bet arī uzgali, lai gaisa izplūde notiktu pie pašas zemes.
- Pēc darba ar pūtēju nepieciešams SAKOPT apkārtni. Grūzus attiecīgi utilizējiet.

JAUDAS REGULATORS (3. att.)

Ar jaudas pārslēdzēju (13) jūs varat noteikt, lai pūtējs strādātu ar vienādu jaudu visu laiku, bet jums nav jātur pirksks uz akselelatora slēdža (12).

Nemainīgu apgriezīgu iestatīšana notiek šādi:

- Jaudas regulatora sviru bīdīet uz leju, līdz ir sasniegts vajadzīgais motora darbības ātrums. Motors turpinās darboties šajā ātrumā visu laiku, kamēr lietojiet pūtēju.
- Lai izslēgtu jaudas regulatoru, to pašu sviru pārvietojiet līdz galam uz augšu - sākotnējā stāvoklī.



BRĪDINĀJUMS

Strādājot ar darbarīku, lietojiet aizsargbrilles un dzirdes aizsardzības līdzekļus.



BRĪDINĀJUMS

Nepieskarieties sakarsušām pūtēja detaļām. Ja šo norādījumu neievēro, tad ir iespējamas smagas traumas.

APKOPE



BRĪDINĀJUMS

Ja darbarīkam ir jānomaina kāda daļa, tad ir jāizmanto tikai sākotnējām daļām atbilstošas "Ryobi" rezerves daļas. Ja lietojat kāda cita veida daļas, tad var rasties bīstamība cilvēkam vai bojājumi darbarīkam.



BRĪDINĀJUMS

Kad strādājat ar pūtēju, it sevišķi, ja vieta ir putekļaina, noteikti uzvelciet aizsargacenes, kurām ir arī aizsargi sānos! Valkājiet arī pretputekļu masku vai sejsegu, ja darba laikā ceļas putekļi.

Latviski

APKOPE



BRĪDINĀJUMS

Pirms darbarīka pārbaudes, tīrīšanas vai apkopes apturiet tā motoru un raugieties, lai visi kustīgie mezgli būtu apstājušies; atvienojiet sveces barošanas vadu un noņemiet no sveces. Ja šos noteikumus neievēro, tad ir iespējamas smagas traumas vai ievērojami materiālie zaudējumi.

VISPĀRĪGI PAR APKOPI

Tīrot plastmasas daļas, nedrīkst lietot šķīdinātājus. Vairums plastmasas daļu var gūt bojājumus, ja tās saskaras ar veikalos nopērkamiem šķīdinātājiem. Lai notīrītu traipus, putekļus, eļļu, ziežvielas u.tml., izmantojiet tīru lupatīņu!



BRĪDINĀJUMS

Plastmasas daļas nekādā gadījumā nedrīkst saskarties ar bremžu šķidrums, degvielu, naftas produktiem, iesūcošos eļļu un tamlīdzīgi. Šādās ķīmiskajās ietilpst tādas vielas, kas var sabojāt, sagraut plastmasu vai samazināt tās izturību.

GAISA FILTRA NOMAINĪŠANA UN TĪRĪŠANA (4. zīmējums)

Ja gaisa filtrs ir piesērējis, tad tas aprūnina iedarbināšanu, samazina ražīgumu un motora kalpošanas laiku. **Lietojot darbarīku, ik pēc 8 stundām pārbaudiet gaisa filtra stāvokli un filtru iztīriet.**

Lai nodrošinātu ražīgu darbu, vismaz reizi gadā veiciet gaisa filtra nomaiņu.

Veicot gaisa filtra (22) tīrīšanu, rīkojieties šādi:

- Atskrūvējiet pogu (23) uz gaisa filtra nodalījuma vāka.
- Noņemiet gaisa filtra nodalījuma vāku (21).
- Uzmanīgi izņemiet gaisa filtru, to satverot aiz malas.
- Gaisa filtru izmazgājiet karstā ziepjūdenī.
- Pēc tam to noskalojiet un noslaukiet.
- Kad gaisa filtrs ir nožuvis, to ievietojiet atpakaļ nodalījumā.

Ievērojiet: jāpārliecinās, ka filtrs ir pareizi ievietots nodalījumā. Ja tas nav pareizi ievietots, tad motorā var iekļūt putekļi, kuru dēļ saīsināsies motora kalpošanas laiks.

- Uzlieciet atpakaļ gaisa filtra nodalījuma vāciņu.
- Stingri pieskrūvējiet vāku pogu.

DZIRKSTĒĻU AIZTURĒTĀJS

Izplūdes atverei ir pretdzirksteļu režģis. Pēc ilgākas lietošanas šis režģis var piesārņoties, un tad kļūst nāvējš ir

jānomaina "Ryobi" apstiprinātā darbnīcā.



BRĪDINĀJUMS

Nelietojiet šo darbarīku, ja tam nav uzlikts dzirksteļu slāpētājs. Ja šo noteikumu neievēro, ir iespējams gūt smagus savainojumus.

IZPLŪDES ATVERES UN IZPLŪDES CAURULES TĪRĪŠANA

Atkarībā no tā, kādu degvielu, kāda veida un eļļu un cik daudz tās izmanto, kā arī no darba apstākļiem izplūdes atvere un izplūdes caurule var ar laiku aizsērēt pārorglotu nogulsņu dēļ. Ja pamanāt, ka pūtēja jauda sarukusi, lieciet, lai izplūdes caurules atveri un kļūsnātāju pārbauda mācīts meistars. Kad pārorglojušies sārnī ir iztīrīti, pūtēja jaudai vajadzētu atkal būt kā sākumā.

DEGVIELAS TVERTNES VĀCIŅŠ



BRĪDINĀJUMS

Ja tvertnes vāciņš nav cieši noslēdzams, tad var rasties ugunsgrēka draudi, tāpēc tas nekavējoties ir jāaizstāj ar jaunu vāciņu. Ja šo noteikumu neievēro, ir iespējams gūt smagus savainojumus.

Degvielas tvertnes vāciņā ietilpst filtrs, kā arī vārstulis, kurus nav iespējams labot. Ja filtrs ir netīrs, tad pasliktinās dzinēja darbība. Ja dzinējs strādā labāk, kad degvielas tvertnes vāciņš ir nedaudz atskrūvēts, tad, iespējams, vārsts ir bojāts vai filtrs piesārņojies. Nomainiet tvertnes vāciņu, ja nepieciešams.

AIZDEZDES SVECE

Dzinējam ir svece "Champion RCJ-6Y", kuras kontaktu savstarpējais attālums ir 0,63 mm. Drīkst lietot tikai ieteiktā veida sveci, un to ir jāmaina reizi gadā.



BRĪDINĀJUMS

Nedrīkst īssavienot sveces vadus, jo tā var pamatīgi sabojāt šo darbarīku!

GLABĀŠANA (UZ 1 MĒNESI VAI ILGĀK)

- Izlejiet no tvertnes visu atlikušo degvielu kādā citā traukā, kas ir piemērots degvielas glabāšanai. Darbiniet dzinēju, līdz tas pilnībā beidz griezties.
- Rūpīgi notīriet pūtēju. Noglabājiet to labi vēdināmā telpā, kur tam nevar piekļūt bērni. Neglabājiet to vietā, kur tuvumā atrodas korozīvas vielas, piemēram dārza darbos izmantojamās ķīmiskajās vai atsaldēšanai domāta sāls.
- Ievērojiet vietējos noteikumus par drošu degvielas glabāšanu un par pareizu apiešanos ar degvielu. Pārpalikušo degvielu varat izmantot, lai darbinātu kādu citu darbarīku, kuram ir divtaktu dzinējs.

Latviski

PROBLĒMU RISINĀŠANA

JA ŠEIT APRAKSTĪTIE PAŅĒMIENI NEPALĪDZ ATRISINĀT GRŪTĪBAS, AR KURĀM ESAT SASAPIES, TAD LŪDZAM SAZINĀTIES AR TUVĀKO APSTIPRINĀTO "RYOBI" APRĪKOJUMA DARBNĪCU!

| PROBLĒMA | IESPĒJAMS CĒLONIS | RISINĀJUMS |
|--------------------------|---|--|
| Nevar iedarbināt motoru. | Degvielas tvertnē nav degvielas. Slikts sveces kontakts vai svece netīra. Svece ir bojāta (plaisas izolācijā vai bojāti elektrodi). Sveces barošanas vads slikti pievienots, bojāts vai atvienots. Nedarbojas aizdedze. | Ielejiet tvertnē degvielu. Nomainiet sveci. Nomainiet sveci. Nomainiet sveces barošanas vadu vai to pareizi pievienojiet. Vērsieties autorizētā servisa darbnīcā. |
| Grūti iedarbināt motoru. | Degvielā ir ūdens piejaukums vai arī degviela ilgas glabāšanas dēļ ir zaudējusi darba īpašības. Degvielai piejaukts par daudz eļļas. Dzinējs ir "aizrijies" vai notikusi pārplūde. Vāji darbojas aizdedzes svece. | Iztukšojiet tvertni un tajā iepildiet tīru degvielu. Iztukšojiet tvertni un tajā iepildiet eļļas un degvielas maisījumu, kas sagatavots ieteiktajās proporcijās. Noregulējiet starteri. Vērsieties autorizētā servisa darbnīcā. |
| Motoram nav jaudas. | Aizsprostots gaisa filtrs. | Iztīriet vai nomainiet gaisa filtru. |
| Dzinējs ir pārkaris. | Degvielai piejaukts par maz eļļas. | Sajauciet degvielu atbilstoši instrukcijām, kas sniegtas nodaļā "Degvielas sajaukšana". |

Slovenčina

VŠEOBECNÉ BEZPEČNOSTNÉ POKYNY



UPOZORNENIE

PREČÍTAJTE SI DÔKLADNE VŠETKY POKYNY. Nedodržanie nižšie uvedených pokynov môže spôsobiť úraz elektrickým prúdom, požiar alebo vážne zranenia.

USCHOVAJTE SI TIETO POKYNY.

- Nedovoľte tento výrobok používať deťom a osobám, ktoré nemajú skúsenosti s jeho používaním.
- Motor nikdy neuvádzajte do chodu v uzavretých priestoroch, pretože výfukové plyny môžu byť smrteľné.
- Pri práci s výrobkom používajte ochranné okuliare a chrániče sluchu.
- Okolostojace osoby, deti a zvieratá musia zostať vo vzdialenosti aspoň 15 metrov od miesta používania výrobku.
- Noste dlhé a hrubé nohavice, vysokú obuv a rukavice. Nenoste voľný odev, šály, náhrdelníky a podobne.
- Pokiaľ máte dlhé vlasy, zopnite si ich alebo stiahnite gumičkou nad úrovňou ramien, aby sa nemohli zachytiť v otáčajúcich sa častiach výrobku.
- Nepoužívajte výrobok, keď ste unavení, chorí alebo pod vplyvom alkoholu, drog alebo liekov, ktoré znižujú pozornosť.
- Nepoužívajte tento výrobok, pokiaľ nemáte dostatočné osvetlenie na prácu.
- Nedotýkajte sa žiadnymi časťami tela pohyblivých častí a horúcich povrchov výrobku.
- V prašnom prostredí noste ochrannú masku s filtrom, aby ste znížili riziko poškodenia zdravia spojeného s vdychovaním prachu.
- Pred každým použitím výrobku skontrolujte pracovnú zónu. Odstráňte kamene, črepiny, klince, kovové káble alebo povrazy, ktoré by mohli byť vymrštené do strán alebo by mohli uviaznuť v náradí.
- Vždy pracujte v rovnovážnej a stabilnej polohe. Zaujmite pevný postoj a ruky nenafahujte príliš ďaleko alebo vysoko. Inak by ste mohli stratiť rovnováhu a spadnúť alebo dotknúť sa horúcich častí výrobku.
- Výrobok nikdy nepoužívajte bez mriežky lapača iskier, ktorá sa nachádza vo vnútri tlmiča výfuku.
- Pred uskladnením výrobku nechajte motor vychladnúť.
- Vyprázdnite palivovú nádrž a výrobok upevnite, aby sa počas prepravy vo vozidle nepohyboval.
- Pri manipulácii s palivom buďte opatrní, aby ste znížili

riziko požiaru a popálenín. Palivo je veľmi horľavá látka.

- Pri manipulácii s palivom nefajčite.
- Palivo miešajte a skladujte v nádobe určenej na skladovanie benzínu (kanister).
- Palivo miešajte vonku, v bezpečnej vzdialenosti od zdrojov iskrenia a otvoreného ohňa.
- Pred doplnaním paliva si vyberte prázdnu plochu, vypnite motor a nechajte ho vychladnúť.
- Pomaly odskrutkujte uzáver palivovej nádrže, aby došlo k uvoľneniu tlaku a aby sa palivo nerozlialo okolo uzáveru.
- Po doplnení paliva uzáver paliva dobre pritiahnite.
- Prípadné rozliate palivo utrite. Pred spustením motora sa postavte do vzdialenosti 9 m od miesta, kde ste nalievali benzín do nádrže.
- Rozliate palivo za žiadnych okolností nezapaľujte.
- Na údržbu výrobku používajte len originálne dielce a príslušenstvo. Použitie iných dielcov môže spôsobiť nebezpečenstvo alebo poškodenie výrobku.
- Výrobok udržiavajte podľa pokynov pre údržbu v tomto návode.
- Pred každým použitím výrobok dôkladne skontrolujte, či žiadna časť nie je uvoľnená, či neuniká palivo a pod. Poškodené časti vymeňte.
- Tento výrobok produkuje nebezpečné výfukové plyny a preto ho používajte len vonku.







ŠPECIFICKÉ BEZPEČNOSTNÉ POKYNY

- Ovládaci rukoväť držte vždy v pravej ruke, ďalšie pokyny nájdete v časti Používanie.
- Aby ste znížili riziko straty sluchu kvôli úrovni hluku, je potrebná ochrana sluchu.
- Aby ste znížili riziko zranenia spojeného s dotykom otáčajúcich sa častí, pred inštalovaním alebo odstraňovaním príslušenstva vypnite motor. Pred vykonávaním údržby alebo pred priblížením sa k pohyblivým častiam vždy odpojte zapaľovaciu sviečku.
- Nesmerujte nástavec fúkača na ľudí alebo zvieratá.
- Výrobok nikdy neuvádzajte do chodu, kým nie je pevné správne príslušenstvo. Vždy skontrolujte, či sú nasadené trubice fúkača.



Slovenčina

SYMBOLY

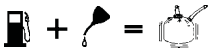
Na výrobku môžu byť vyznačené niektoré z uvedených symbolov. Preštudujte si ich a naučte sa ich význam. Správny výklad týchto symbolov vám umožní používať výrobok lepšie a bezpečnejšie.

| SYMBOL | NÁZOV | URČENIE/VÝZNAM |
|---|---------------------------------|---|
|  | Výstražný symbol | Opatrenia, ktoré sa týkajú vašej bezpečnosti. |
|  | Prečítajte si návod na použitie | Aby sa zmenšilo riziko zranenia, je nevyhnutné pred použitím tohto výrobku preštudovať si a pochopiť návod na použitie. |
|  | Ochrana očí a sluchu | Pri práci s výrobkom používajte ochranné okuliare a chrániče sluchu. |
|  | Dlhé vlasy | Riziko vtiahnutia dlhých vlasov do prívodu vzduchu. |
|  | Horúci povrch | Aby ste znížilo riziko zranenia alebo poškodenia, nedotýkajte sa horúcich povrchov. |
|  | Dvierka fúkača | Výrobok nezapínajte, kým nie sú zaistené dvierka fúkača. |
|  | Voľný odev | Riziko vtiahnutia voľného odevu do prívodu vzduchu. |
|  | | Zmiešajte benzín a motorový olej v predpísanom pomere. |

Nasledujúce signálne slová a významy pomáhajú pri vysvetlení rôznych stupňov rizika spojeného s používaním tohto výrobku.

| SYMBOL | SIGNÁL | VÝZNAM |
|--|-----------------------|---|
|  | NEBEZPEČENSTVO | Označuje bezprostredne nebezpečnú situáciu, ktorá môže zapríčiniť smrť alebo vážne zranenie v prípade, ak sa jej nezabráni. |
|  | UPOZORNENIE | Označuje potenciálne nebezpečnú situáciu, ktorá môže zapríčiniť smrť alebo vážne zranenie v prípade, ak sa jej nezabráni. |
|  | VÝSTRAHA | Označuje potenciálne nebezpečnú situáciu, ktorá môže zapríčiniť ľahšie zranenie v prípade, ak sa jej nezabráni. |
| | VÝSTRAHA | (Bez výstražného symbolu) Označuje situáciu, ktorá môže zapríčiniť materiálne škody. |

Slovenčina

OPRAVY

Opravy vyžadujú mimoriadnu opatrnosť a dobrú znalosť výrobku a vykonávať ich môže len kvalifikovaný technik. Za účelom opravy odporúčame výrobok doniesť do najbližšieho **AUTORIZOVANÉHO SERVISNÉHO CENTRA**. V prípade opravy používajte len originálne náhradné dielce.



UPOZORNENIE

Pred použitím tohto výrobku si pozorne prečítajte tento návod na použitie, aby ste zabránili vážnym zraneniam osôb. Návod si uschovajte, aby ste sa pri práci mohli doň pozrieť a informovať prípadných ďalších používateľov výrobku.

USCHOVAJTE SI TIETO POKYNY.

POPIS

TECHNICKÉ ÚDAJE

| | |
|--|------------------------|
| Hmotnosť | 6,9 kg |
| Obsah valca | 25,4 cm ³ |
| Rýchlosť vzduchu | 290 km/h |
| Objem vzduchu | 12 m ³ /min |
| Hladina akustického výkonu | 104 dB (A) |
| Hladina akustického tlaku | 93 dB (A) |
| Maximálny výkon motora | 0,9 kW |
| Maximálne otáčky motora | 8 500 ot./min. |
| Otáčky motora vo voľnobehu | 2 800 ~ 3 800 ot./min |
| Spotreba paliva pri max. výkone motora | 0,55 l/h |
| Objem palivovej nádrže | 0,45 l |
| Úroveň vibrácií | |
| - Hlavná rukoväť | 1,95 m/s ² |
| - Celé telo | 0,26 m/s ² |

POPIS

1. Nástavec
2. Horná trubica
3. Koleno
4. Ohybná trubica
5. Upínacia spona káblov
6. Upínacie svorky trubice
7. Rukoväť s ovládaním plynu
8. Motor
9. Popruhy
10. Nastavenie výšky popruhov

11. Spínač zapaľovania
12. Plynová páčka
13. Regulátor rýchlosti (zablokovanie plynu)
14. Bedrový pás
15. Horná trubica
16. Páčka sýtiča
17. Plynové lanko
18. Gumový balónik
19. Rukoväť štartéra
20. Skrutky
21. Kryt vzduchového filtra
22. Vzduchový filter
23. Otočný gombík na čistenie vzduchového filtra

MONTÁŽ

VYBALENIE

- Opatrne vyberte výrobok a všetky príslušenstvá z krabice. Skontrolujte, či sú v krabici všetky položky uvedené v obsahu zásielky.
- Dôkladne skontrolujte, či sa zásielka počas prepravy nepoškodila.
- Nevyhadzujte obal, kým výrobok dôkladne neskontrolujete a nevyskúšate.



UPOZORNENIE

Ak akákoľvek časť chýba, nepoužívajte výrobok, kým nebudú chýbajúce časti dodané. V opačnom prípade môže dôjsť k vážnemu zraneniu.

POZNÁMKA: Prečítajte si a odstráňte všetky visačky a uschovajte ich s návodom na použitie.



UPOZORNENIE

Pred inštalovaním dielcov, vykonávaním úprav, čistením, alebo keď výrobok nepoužívate, zastavte motor a odpojte zapaľovaciú sviečku. V opačnom prípade môže dôjsť k vážnemu

MONTÁŽ TRUBÍC FÚKAČA (obr. 2)



VÝSTRAHA

Pred spustením fúkača nastavte popruhy, aby ste zabránili možnému zraneniu.

NASTAVENIE RAMENNÝCH POPRUHOV A BEDROVÉHO PÁSU

Pred začatím práce s fúkačom nastavte popruhy do pohodlnej polohy.

Slovenčina

MONTÁŽ

Postup pri nastavení popruhov:

- Fúkač musí byť pred nastavením popruhov v pracovnej polohe. Prevlečte rameno cez popruh, natiahnite si ho na plece a rovnako postupujte pri druhom popruhu.
- Pre jednoduché nastavenie popruhov môžete použiť tri polohy výšky popruhov.
- Stiahnite hornú pracku popruhov z drážky nastavenia a dajte ju do polohy pre požadovanú výšku.
- Popruhy podľa potreby pritiahnite (zatiehnite za popruh) alebo uvoľnite (zdvihnite jazýček na pracke popruhu) tak, aby ste dosiahli pohodlnú pracovnú polohu.

Postup pri nastavení bedrového pásu:

- Pritiahnite alebo uvoľnite bedrový pás, aby ste dosiahli pohodlnú pracovnú polohu.

POUŽÍVANIE



UPOZORNENIE

Benzín je veľmi horľavý a výbušný. Požiar alebo výbuch benzínu môže spôsobiť popáleniny vám aj iným osobám.

PALIVOVÁ ZMES

- Tento výrobok je vybavený dvojtaktným motorom, ktorý na svoju prevádzku potrebuje zmes benzínu a syntetického oleja pre dvojtaktné motory. Zmiešajte bezolovnatý benzín a syntetický olej pre dvojtaktné motory v čistej nádobe, ktorá zodpovedá bezpečnostným predpisom.
- Motor používa bezolovnatý benzín pre motorové vozidlá s oktánovým číslom 87 $([R + M] / 2)$ a viac.
- Nepoužívajte žiadny druh zmesi benzínu a oleja z benzínových čerpacích staníc, pretože tieto zmesi sú určené pre mopedy, motocykle atď.
- Používajte len syntetický olej pre dvojtaktné motory. Nepoužívajte olej pre motorové vozidlá ani olej pre prívesné dvojtaktné lodné motory.
- Vmiešajte 2 % syntetického oleja pre dvojtaktné motory do benzínu. Teda v pomere 50 : 1.
- Pred doplnením paliva do nádrže palivovú zmes dôkladne premiešajte.
- Pripravte palivovú zmes v malom množstve. Nepripravujte si zmes viac než na mesiac dopredu. Odporúča sa používať syntetický olej pre dvojtaktné motory so stabilizujúcou prísadou.



PLNENIE NÁDRŽE

- Vyčistite povrch okolo uzáveru, aby nedošlo ku kontaminácii paliva.
- Pomaly odskrutkujte uzáver palivovej nádrže, aby došlo k uvoľneniu tlaku a aby sa palivo nerozlialo okolo uzáveru.
- Pomaly a opatrne nalejte palivo do nádrže. Dávajte pozor, aby ste palivo nerozliali. Predtým, ako uzáver znovu zaskrutkujete, vyčistite tesnenie a skontrolujte jeho stav.
- Ihneď nasadíte uzáver a pevne ho pritiahnite. Akýkoľvek rozliaty benzín ihneď utrite. Pred spustením motora sa postavte do vzdialenosti 9 m od miesta, kde ste nalievali benzín do nádrže.

POZNÁMKA: Pri prvom použití náradia je úplne normálne, že sa z nového motora dymí.



UPOZORNENIE

Pred plnením nádrže vždy vypnite motor. Nikdy nedolievajte palivo do nádrže, pokiaľ je motor zapnutý alebo pokiaľ je ešte horúci. Pred spustením motora sa postavte do vzdialenosti aspoň 9 m od miesta, kde ste nalievali benzín do nádrže! Nefajčite!



| | | | | |
|----------|---|--------|---|--------|
| 1 liter | + | 20 ml | = | } 50:1 |
| 2 litre | + | 40 ml | = | |
| 3 litre | + | 60 ml | = | |
| 4 litre | + | 80 ml | = | |
| 5 litrov | + | 100 ml | = | |

ZAPNUTIE A VYPNUTIE (obr. 3)

Zapnutie výrobku sa líši v závislosti od toho, či je motor studený alebo zohriaty.

SPUŠŤANIE MOTORA ZA STUDENA

- Položte fúkač na rovny a prázdny povrch. Nastavte spínač zapalovania (11) do polohy "I" (zapnuté).
- Skontrolujte, či je regulátor rýchlosti (13) zaistený v polohe pre voľnobeh. Pri štartovaní nestláčajte plynovú páčku (12) ani regulátor rýchlosti.
- Stlačte 4-krát gumový balónik (18).
- Prepnite páčku sytiča (16) do polohy podľa obrázku 3 (a).

Slovenčina

POUŽÍVÁNIE

- Zatiahnite za rukoväť štartéra (19), kým sa motor nenašartuje.
- Nechajte motor bežať 15 sekúnd a potom môžete začať pracovať stlačením plynovej páčky.

SPŮŠTANIE MOTORA ZA TEPLA

- Nastavte spínač zapaľovania (11) do polohy "I" (zapnuté).
- Skontrolujte, či je regulátor rýchlosti (13) zaistený v polohe pre voľnobeh. Pri štartovaní nestláčajte plynovú páčku (12) ani regulátor rýchlosti.
- Prepnite páčku sýtiča (16) do polohy podľa obrázku 3 (b).
- Zatiahnite za rukoväť štartéra (19), kým sa motor nenašartuje.

ZASTAVENIE MOTORA

Uvoľnite plynovú páčku a prepnite spínač zapaľovania (11) do polohy "O" (vypnuté).

ZLOŽENIE FÚKAČA Z CHRBTÁ

- Zložte popruhy z pleec a spustite ich z ramien.
- Uchopte popruhy a položte fúkač na zem.



UPOZORNENIE

Dobrá znalosť výrobku vás nesmie robiť neopatrnými. Pamätajte na to, že aj zlomok sekundy nepozornosti môže spôsobiť vážne zranenie.

POUŽÍVÁNIE FÚKAČA

- Prevlečte rameno cez popruh, natiahnite si ho na plece a rovnako postupujte pri druhom popruhu. Nastavte popruhy do pohodlnej polohy. Pozrite si časť "Nastavenie popruhov". Potom zložte fúkač, aby ste ho mohli naštartovať.
- Našartujte fúkač. Pozrite si časť "Zapnutie a vypnutie".
- Fúkač znovu nasadte na chrbát. Fúkač sa ovláda z pravej strany.
- Keď chcete zabrániť rozptýleniu lístia a iného záhradného odpadu, fúkajte okolo vonkajšieho okraja kopy. Nikdy nefúkajte priamo do stredu kopy.
- Úroveň hluku znížite obmedzením počtu strojov používaných súčasne.
- Fúkač používajte s čo najnižšou rýchlosťou.
- Pred použitím výrobok skontrolujte, najmä tlmíč výfuku, privody vzduchu a vzduchové filtre.
- Pred fúkaním uvoľnite záhradný odpad pomocou hrabli a metly. V prašnom prostredí povrch mierne

zvlhčite, ak máte k dispozícii vodu.

- Dávajte pozor, aby ste odpad nefúkali na deti, domáce zvieratá, otvorené okná alebo čerstvo umyté autá.
- Použite nástavec pre väčšie objemy, aby ste mohli prudý vzduchu nasmerovať čo najbližšie k danému povrchu.
- Fúkač alebo ostatné zariadenia po použití VYČISTITE! Lístie a iný záhradný odpad náležite zlikvidujte.

REGULÁTOR RÝCHLOSTI (ZABLOKOVANIE PLYNU) (obr. 3)

Regulátor rýchlosti (zablokovanie plynu) (13) umožňujú používať fúkač bez toho, aby ste museli neustále držať stlačenú plynovú páčku (12).

Použitie regulátora rýchlosti:

- Potiahnite páčku regulátora rýchlosti smerom dole a zastavte ju na požadovanej rýchlosti.
- Regulátor rýchlosti uvoľníte zatlačením páčky regulátora rýchlosti úplne hore.



UPOZORNENIE

Pri práci so strojom používajte ochranné okuliare a chrániče sluchu.



UPOZORNENIE

Nedotýkajte sa horúcich povrchov fúkača. V opačnom prípade môže dôjsť k vážnemu zraneniu.

ÚDRŽBA



UPOZORNENIE

V prípade výmeny dielcov používajte len pôvodné náhradné dielce značky Ryobi. Použitie iných dielcov môže spôsobiť nebezpečenstvo alebo poškodenie výrobku.



UPOZORNENIE

Pri používaní motorového náradia alebo fúkaní prachu vždy noste bezpečnostné alebo ochranné okuliare s bočnými krytmi. Ak pracujete v prašnom prostredí, noste tiež ochrannú masku.



UPOZORNENIE

Pred kontrolou, čistením alebo opravou stroja vypnite motor, počkajte, kým sa všetky pohybujúce časti zastavia a odpojte kábel zapaľovacej sviečky. Nedodržanie týchto pokynov môže spôsobiť vážne zranenia alebo poškodenie majetku.

ÚDRŽBA

VŠEOBECNÁ ÚDRŽBA

Pri čistení plastových častí nepoužívajte rozpúšťadlá. Väčšina plastov je náchylná na poškodenie pri používaní rôznych typov komerčných rozpúšťadiel. Na odstránenie špiny, prachu, oleja, maziva atď. použite čisté handry.



UPOZORNENIE

Nedovoľte, aby sa do kontaktu s plastovými časťami dostali brzdové kvapaliny, benzín, ropné produkty, penetračné oleje atď. Chemikálie môžu poškodiť, oslabiť alebo zničiť plast, čo môže viesť k vážnemu zraneniu.

VÝMENA A ČISTENIE VZDUCHOVÉHO FILTRA (obr. 4)

Mokrý alebo špinavý vzduchový filter môže spôsobiť ťažkosti pri štartovaní, znížený výkon a skrátenie životnosti motora. **Vzduchový filter kontrolujte a čistíte po 8 hodinách prevádzky.**

Pre dosiahnutie optimálneho výkonu by sa vzduchový filter mal vymieňať raz za rok.

Postup pri čistení vzduchového filtra (22):

- Odskrutkujte otočný gombík (23) na kryte vzduchového filtra.
- Zložte kryt (21).
- Nadvihnite opatrne okraj vzduchového filtra a vytiahnite ho von.
- Vzduchový filter umyte v teplej mydlovej vode.
- Opláchnite ho a vyžmýkajte.
- Vzduchový filter znovu nasadte.

POZNÁMKA: Skontrolujte, či filter dobre dosadá vnútri krytu. Ak nainštalujete filter nesprávne, môžu do motora vniknúť nečistoty a spôsobiť rýchle opotrebovanie motora.

- Nasadte kryt na miesto.
- Otočný gombík dobre priiahnite.

LAPAČ ISKIER

Tlmič výfuku je vybavený mriežkou lapača iskier vnútri tlmiča výfuku. Po dlhšom používaní sa mriežka môže zašpiníť a v takom prípade si musíte dať tlmič výfuku vymeniť autorizovanému servisnému technikovi.



UPOZORNENIE

Nikdy nepoužívajte fúkač bez namontovaného lapača iskier. V opačnom prípade môže dôjsť k požiaru a tým k vážnemu zraneniu.

ČISTENIE VÝFUKOVÉHO OTVORU A TLMIČA

V závislosti od použitého typu paliva, typu a množstva

použitého oleja a od prevádzkových podmienok môže dôjsť k zaneseniu výfukového otvoru a tlmiča uhlíkom. Ak si všimnete nižší výkon fúkača, dajte výfukový otvor a tlmič výfuku skontrolovať kvalifikovanému servisnému technikovi, či nie sú zanesené uhlíkom. Odstránením uhlíka by sa mal znovu obnoviť výkon fúkača.

UZÁVER PALIVOVEJ NÁDRŽE



UPOZORNENIE

Netesniaci uzáver palivovej nádrže môže predstavovať riziko požiaru a preto sa musí ihneď vymeniť. V opačnom prípade môže dôjsť k požiaru a tým k vážnemu zraneniu.

Uzáver palivovej nádrže obsahuje filter a spätnú klapku. Zanesený filter bráni správne mu výkonu motora. Ak motor pracuje lepšie, keď je uzáver palivovej nádrže mierne povolený, je možné, že spätná klapka je chybná alebo je filter zanesený. V prípade potreby vymeňte uzáver palivovej nádrže.

ZAPAĽOVACIA SVIEČKA

V tomto motore sa používa zapaľovacia sviečka Champion RCJ-6Y so vzdialenosťou medzi elektródami 0,63 mm. Zapaľovaciu sviečku vymieňajte raz ročne za rovnaký model sviečky.



UPOZORNENIE

Dbajte na správne nasadenie sviečky do závit. Inak by mohlo dôjsť k vážnemu poškodeniu výrobku.

SKLADOVANIE VÝROBKU (NA OBDOBIE VIAC AKO 1 MESIAC)

- Vylejte palivo z nádrže do kanistra alebo do inej nádoby, určenej na uchovávanie benzínu. Nechajte motor bežať, kým sa sám nezastaví.
- Odstráňte z fúkača všetky nečistoty. Uskladňujte ho na dobre vetranom mieste, mimo dosahu detí. Neuskladňujte ho v blízkosti žieravých látok, ako napríklad v blízkosti záhradníckych chemických prípravkov alebo solí na zimný posyp komunikácií.
- Dodržiavajte miestne predpisy týkajúce sa bezpečného skladovania a manipulácie s benzínom. Zvyšné palivo môžete použiť pre iné zariadenia poháňané dvojtaktným motorom.

Slovenčina

RIEŠENIE PROBLÉMOV

AK PONÚKNUTÉ RIEŠENIA NEUMOŽNIA PROBLÉM ODSTRÁNIŤ, OBRÁŤTE SA NA NIEKTORÉ Z AUTORIZOVANÝCH SERVISNÝCH STREDÍSK.

| PROBLÉM | PRÍČINA | ODSTRÁNENIE PROBLÉMU |
|---------------------------------|---|--|
| Motor nie je možné naštartovať. | V nádrži nie je palivo. Zapaľovacia sviečka je vyskratovaná alebo je zanesená. Zapaľovacia sviečka je poškodená (prasknutý porcelán alebo porušené elektródy). Kábel zapaľovania je vyskratovaný, prerušený alebo odpojený od zapaľovacej sviečky. Nefunguje zapaľovanie. | Naplňte nádrž. Vymeňte zapaľovaciu sviečku. Vymeňte zapaľovaciu sviečku. Vymeňte kábel alebo ho pripevnite k zapaľovacej sviečke. Obráťte sa na autorizované servisné stredisko. |
| Motor sa ťažko štartuje. | V benzíne alebo palivovej zmesi je voda. V palivovej zmesi je príliš veľa oleja. Motor je nedostatočne nasýtený alebo presýtený. V zapaľovacej sviečke je slabá iskra. | Vyprázdňte celý systém a naplňte ho novým palivom. Systém vyprázdňte a naplňte ho správnou zmesou. V prípade potreby nastavte sýtič. Obráťte sa na autorizované servisné stredisko. |
| Znížený výkon motora. | Je upchatý vzduchový filter. | Vyčistite alebo vymeňte vzduchový filter. |
| Motor sa prehrieva. | V palivovej zmesi je málo oleja. | Urobte palivovú zmes podľa pokynov pre zapnutie motora. |

Български

ОБЩИ ПРАВИЛА ЗА БЕЗОПАСНОСТ



ПРЕДУПРЕЖДЕНИЕ

ПРОЧЕТЕТЕ И РАЗУЧЕТЕ ВСИЧКИ

УКАЗАНИЯ. При непознаване на делените по-долу инструкции може да се причинят злополуки като пожар, токов удар или тежки телесни повреди.

ЗАПАЗЕТЕ ТЕЗИ ИНСТРУКЦИИ.

- Не допускайте деца и необучени лица да използват тази машина.
- Никога не стартирайте двигателя в затворено или зле проветрено помещение, тъй като отработените газове може да са смъртоносни.
- По време на работа трябва да носите предпазни очила, както и предпазни средства за ушите.
- Децата, страничните лица и домашните животни трябва да стоят на разстояние най-малко 15 м от мястото, където работите.
- Трябва да носите дълъг и плътен панталон, ботуши и ръкавици. Не трябва да обличате широки дрехи, къси панталони и бижута и никога не работете с боси крака.
- За да избегнете опасността от телесни повреди, никога не носете широки дрехи, шалове, огърлици, верижки и др., тъй като могат да се закачат в движещите се части.
- Ако сте с дълга коса, вдигнете я над рамената, за да не се закачи в движещите се части.
- Не работете с този инструмент, ако сте изморени, болни, под въздействие на алкохол или опиати, или ако взимате лекарства.
- Не използвайте този инструмент, ако светлината е недостатъчна за работа.
- Стойте на безопасно разстояние от движещите се части и не докосвайте повърхности, които могат да се нагорещат по време на работа.
- Носете микрофилтърна маска, ако при работата ви се вдига прах, за да избегнете проблемите, причинени от вдъшването на вреден прах.
- Преди да пуснете машината, разчистете участъка, където ще работите. Махнете всички предмети като камъни, счупени стъкла, пирони, жици, тел и др., които могат да бъдат отхвърлени или да се закачат в машината.
- Винаги трябва да пазите равновесие. Стъпете стабилно на земята и не протягайте ръце надалеч. В прогивен случай може да паднете или да се допрете до горещи повърхности.
- Никога не използвайте машината, ако искрогасителят не е на място. Искрогасителят се намира в изпускателната тръба.
- Оставете машината да изстине, преди да я приберете.
- Преди транспортиране на продукта с автомобил изпразнете резервоара за гориво и застопорете машината, за да не мъдра по време на движение.

- За да се ограничи опасността от пожар и изгаряния, внимавайте при работа с горивото. Това е изключително запалим продукт.
- Не пушете, когато боравите с горивото.
- Смесвайте и съхранявайте горивото в съд, предвиден за бензин.
- Смесвайте и сипвайте горивото на открито, далеч от искри и пламък.
- Поставете машината върху гола повърхност, спрете двигателя и го оставете да се охлади, преди да заредите резервоара с гориво.
- Бавно развийте капачката, за да се изпусне налягането и горивото да не се разсипе около нея.
- Завинтете добре капачката на резервоара след зареждане.
- Почистете внимателно инструмента, ако сте разсипали гориво. Отдръпнете се поне на 9 м от мястото, където сте пълнили резервоара с гориво, преди да пуснете двигателя.
- Никога не тръгвайте да горите разсипано гориво.
- При подмяна на части, принадлежности и инструменти използвайте единствено оригинални резервни части. Ако използвате други части, това може да породи опасност или да доведе до повреди в продукта.
- Машината трябва да се поддържа добре и в съответствие с указанията в раздел "Поддръжка" от това ръководство.
- Всеки път преди употреба проверете състоянието на машината. Уверете се, че всички фиксиращи елементи са добре затегнати, че няма изтичане на гориво и няма неизправни части. Подменете неизправните части.
- Този продукт е разработен единствено за работа на открито, тъй като изхвърля опасни отработени газове.







СПЕЦИФИЧНИ ПРАВИЛА ЗА БЕЗОПАСНОСТ

- Дръжте винаги с дясната си ръка дръжката на моторната метла. За повече информация вижте раздел "Начин на работа" от това ръководство.
- Носете антифони, за да ограничите риска от загуба на слуха поради шумовите емисии на машината.
- За да ограничите опасността от наранявания, причинени при контакт с движещите се части, преди поставяне или сваляне на принадлежности спирайте двигателя. Винаги изключвайте стартерното въже преди поддръжка или манипулация по движеща се част.
- Никога не насочвайте накрайника за издухване към хора или домашни животни.
- Никога не пускайте метлата, ако не са поставени необходимите аксесоари. Винаги проверявайте дали тръбата и накрайникът са поставени.



Български

СИМВОЛИ

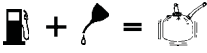
Някои от посочените по-долу символи могат да се видят върху машината. Разучете ги и запомнете обозначението им. Като запомните правилно символите, ще можете да използвате продукта по по-безопасен и ефективен начин.

| СИМВОЛ | НАЗВАНИЕ | ОБОЗНАЧЕНИЕ / ОБЯСНЕНИЕ |
|---|--|---|
|  | Предупреждение | Обозначава предпазните мерки, свързани с вашата безопасност. |
|  | Прочетете внимателно ръководството за употреба | За да избегнете опасността от телесни повреди, преди експлоатация трябва да прочетете и разучите ръководството за употреба. |
|  | Носете предпазни очила и предпазни средства за ушите | По време на работа трябва да носите предпазни очила, както и предпазни средства за ушите. |
|  | Дълга коса | Ако сте с дълга коса, внимавайте да не бъде захваната от входния въздуховод. |
|  | Горещи повърхности | За да се ограничи опасността от наранявания, не докосвайте горещите повърхности. |
|  | Капак на корпуса | Не пускайте машината, ако капакът на корпуса не е плътно затворен. |
|  | Широки дрехи | Не носете широки дрехи, за да не бъдат засмукани във входния въздуховод. |
|  | | Смесвайте бензина и моторното масло в указаното съотношение. |

Долните символи и названията им обясняват различното ниво на риска, свързано с експлоатацията на продукта.

| СИМВОЛ | НАЗВАНИЕ | ОБОЗНАЧЕНИЕ |
|--|-----------------------|---|
|  | ОПАСНОСТ | Обозначава непосредствена опасност, която, ако не бъде избегната, може да доведе до смърт или сериозни телесни повреди. |
|  | ПРЕДУПРЕЖДЕНИЕ | Обозначава потенциална опасност, която ако не бъде избегната, може да доведе до сериозни телесни повреди. |
|  | ВНИМАНИЕ | Обозначава потенциална опасност, която ако не бъде избегната, може да доведе до леки и средни телесни повреди. |
| | ВНИМАНИЕ | (Без предупредителен символ.) Обозначава случай, при който може да се причинят материални щети. |

Български

РЕМОНТ

Поддръжката изисква много грижи и добро познаване на машината: трябва да се извършва от квалифициран техник. При необходимост от сервизно обслужване ви препоръчваме да се обърнете към най-близкия **ОТОРИЗИРАН СЕРВИЗ**. При подмяна да се използват единствено оригинални резервни части.



ПРЕДУПРЕЖДЕНИЕ

Не използвайте този продукт, преди да сте прочели изцяло и разучили това ръководство за употреба. Запазете ръководството за употреба и се консултирайте с него редовно, за да работите в безопасни условия и инструктирате други евентуални потребители.

ЗАПАЗЕТЕ ТЕЗИ ИНСТРУКЦИИ.

ХАРАКТЕРИСТИКИ

ТЕХНИЧЕСКА ИНФОРМАЦИЯ

| | |
|--|------------------------|
| Тегло | 6,9 кг |
| Работен обем | 25,4 см ³ |
| Скорост на въздуха | 290 км/ч |
| Въздушен поток | 12 м ³ /мин |
| Сила на звука | 104 dB(A) |
| Акустично налягане | 93 dB(A) |
| Максимална мощност на двигателя | 0,90 kW |
| Максимална ротационна скорост на двигателя | 8500 об./мин. |
| Скорост на двигателя на празен ход | 2800 ~ 3800 об./мин. |
| Разход на гориво при максимална скорост | 0,55 л/ч |
| Вместимост на резервоара за горивото | 0,45 л |
| Ниво на вибрациите | |
| – Основна дръжка | 1,95 м/с ² |
| – Цялата машина | 0,26 м/с ² |

ОПИСАНИЕ

1. Накрайник за издухване
2. Междинна тръба
3. Коляно
4. Силфонна тръба
5. Връзка
6. Винт
7. Ръчка за управление
8. Двигател
9. Ремък

10. Отвори за регулиране на дължината на ремъка
11. Прекъсвач пускане/спиране
12. Тригер за скоростта
13. Регулатор на мощността
14. Колан
15. Тръба за фиксиране на ръчката за управление
16. Лост на дроселната клапа
17. Кабел на ръчката за управление
18. Пусков балон
19. Ръчка на стартера
20. Винт
21. Капак на кутията на въздушния филтър
22. Въздушен филтър
23. Бутон върху капака на кутията на въздушния филтър

МОНТИРАНЕ

РАЗОПАКОВАНЕ

- Внимателно извадете машината и всички принадлежности от кашона. Уверете се, че всички части от списъка с принадлежностите са налице.
- Огледайте внимателно машината, за да се уверите, че няма повредени части по време на транспортирането.
- Не изхвърляйте опаковка, преди внимателно да сте проверили дали продуктът функционира изправно.



ПРЕДУПРЕЖДЕНИЕ

Ако има липсваща част, не работете с машината, преди да сте доставили въпросната част. При неспазване на тази инструкция може да се причинят тежки телесни повреди.

Бележка: Прочетете етикета, свързан със смесването на горивото, след това го свалете и приберете с ръководството за употреба.



ПРЕДУПРЕЖДЕНИЕ

Спрете двигателя и изключете стартерното въже, преди да поставяте принадлежности, преди релгаж или поддръжка и когато не използвате машината. При неспазване на тази инструкция може да се причинят тежки телесни повреди.

ПОСТАВЯНЕ НА ТРЪБИТЕ НА МОТОРНАТА МЕТЛА (фиг. 2)



ВНИМАНИЕ

Преди да включите моторната метла, регулирайте дължината на ремъка, за да избегнете риска от тежки телесни повреди.

Български

МОНТИРАНЕ

РЕГУЛИРАНЕ НА ДЪЛЖИНАТА НА РЕМЪЦИТЕ

Преди да пуснете метлата, трябва да регулирате дължината на ремъците и колана за по-голямо удобство при работа.

Регулиране на ремъците

- Преди да регулирате дължината на ремъците, метлата трябва да е напълно сглобена и готова за работа. Пъхнете ръка в ремъка, след това го нагласете на рамото. Направете същото и от другата страна.
- За по-лесно регулиране на дължината можете да пъхнете горната катарам в този отвор, при който се осигурява най-удобна дължина.
- Затегнете, като дръпнете ремъците, или разхлабете, като отпуснете всеки ремък, за да можете да работите удобно.

Регулиране на колана

- Стегнете или отпуснете колана за по-голямо удобство при работа.

НАЧИН НА РАБОТА



ПРЕДУПРЕЖДЕНИЕ

Бензинът е изключително запалим и взривоопасен продукт. При пожар или взрив, предизвикан от бензин, съществува опасност от сериозни изгаряния.

СМЕСВАНЕ НА ГОРИВОТО

- Машината ви работи с двутактов двигател, при който трябва да се смесят бензин и синтетично масло. Смесете безоловен бензин с масло за двутактов двигател в чист съд, предвиден за съхранение на бензин.
- Двигателят работи с безоловно гориво, предназначено за автомобили, с октаново число $87 \left(\frac{R + M}{2} \right)$ или по-високо.
- Не използвайте смеси бензин/гориво, които се продават по бензиностанциите, предвидени единствено за мотоциклети, моторицикли и др.
- Използвайте единствено синтетично масло за двутактови двигатели. Не използвайте автомобилно масло, нито пък масло за двутактови двигатели на лодки.
- Смесете 2% синтетично масло за двутактови двигатели в бензина. Така ще получите съотношение 50:1.
- Всеки път преди зареждане на резервоара смесете хубаво горивото.
- Смесвайте горивото в малки количества: не приготвяйте смес за повече от месец напред. Препоръчваме ви да използвате синтетично масло за двутактови

двигатели, което съдържа стабилизатор за горивото.



ЗАРЕЖДАНЕ НА РЕЗЕРВОАРА

- Почистете резервоара около капачката, за да не се замърси горивото.
- Бавно развийте капачката, за да се изпусне налягането и горивото да не се разсипе около нея.
- Внимателно изсипете горивната смес в резервоара, като внимавате да не я разсипете. Преди отново да завиете капачката, почистете уплътнението и проверете дали е в добро състояние.
- Поставете веднага капачката и хубаво я затегнете с ръка. Почистете напълно, ако има разсипано гориво. Отдръпнете се поне на 9 м от мястото, където сте пълнили резервоара с гориво, преди да пуснете двигателя.
- **Бележка:** Двигателят може да запуши, когато пуснете машината за първи път.



ПРЕДУПРЕЖДЕНИЕ

Преди зареждане на резервоара винаги спирайте двигателя. Никога не зареждайте машината, ако двигателят е още в движение или ако не е изстинал. Отдръпнете се поне на 9 м от мястото, където сте пълнили резервоара с гориво, преди да пуснете двигателя. Не пушете!



| | | | | |
|---------|---|--------|---|--------|
| 1 литър | + | 20 мл | = | } 50:1 |
| 2 литра | + | 40 мл | = | |
| 3 литра | + | 60 мл | = | |
| 4 литра | + | 80 мл | = | |
| 5 литра | + | 100 мл | = | |

ПУСКАНЕ И СПИРАНЕ (фиг. 3)

Машината се пуска по различен начин в зависимост от това дали двигателят е студен или топъл.

СТАРТИРАНЕ ПРИ СТУДЕН ДВИГАТЕЛ

- Сложете метлата върху равна и гола повърхност. Поставете прекъсвача (11) в положение ПУСКАНЕ "I".
- Уверете се, че регулаторът на мощността (13) е в положение за работа на празен ход. Когато пускате машината, не натискайте тригера за скоростта (12) и регулатора на мощността.

НАЧИН НА РАБОТА

- Натиснете и отпуснете 4 пъти пусковия балон (18).
- Поставете лоста на дроселната клапа (16) в положението, показано на фигура 3 (а).
- Дръпнете ръчката на стартера (19), докато двигателят тръгне.
- Оставете двигателя да поработи в продължение на 15 секунди, след това натиснете тригера за скоростта, за да започнете работата.

СТАРТИРАНЕ ПРИ ТОПЪЛ ДВИГАТЕЛ

- Поставете прекъсвача (11) в положение ПУСКАНЕ “I”.
- Уверете се, че регулаторът на мощността (13) е в положение за работа на празен ход. Когато пускате машината, на натискайте тригера за скоростта (12) и регулатора на мощността.
- Поставете лоста на дроселната клапа (16) в положението, показано на фигура 3 (b).
- Дръпнете ръчката на стартера (19), докато двигателят тръгне.

СПИРАНЕ НА ДВИГАТЕЛЯ

Отпуснете тригера и поставете прекъсвача (11) в положение СПИРАНЕ “O”.

СВАЛЯНЕ НА МЕТЛАТА

- Вдигнете ремъците от рамената си и ги пуснете по продължение на ръцете.
- Хванете ремъците и оставете метлата на земята.



ПРЕДУПРЕЖДЕНИЕ

Дори и след като свикнете да работите с машината, не се разсейвайте. Не забравяйте, че и при миг невнимание можете да пострадате тежко.

РАБОТА С МЕТЛАТА

- Пхнете ръка в ремъка, след това го нагласете на рамото. Направете същото и от другата страна. Регулирайте дължината на ремъците, за да можете да работите удобно. Вижте указанията в раздел “Регулиране на дължината на ремъците”. След това вдигнете метлата, за да я включите.
- Включете метлата. Вижте раздела “Пускане и спиране”.
- Поставете отново метлата на гръб. Тръбите и кракът на издуване трябва да са от дясната ви страна.
- За да не се разпръскват отпадъците, първо оберете външните краища на купа с отпадъци. Никога не насочвайте кракът директно към центъра на купчината.

- За да ограничите шумовите емисии, не включвайте няколко машини едновременно.
- Включвайте метлата на достатъчна мощност и избягвайте експлоатация при по-голяма мощност от необходимата.
- Всеки път преди употреба преглеждайте метлата и по-конкретно изпускателната тръба, въздуховодите и въздушния филтър.
- С гребло или обикновена метла отделете отпадъците от земята, преди да включите моторната метла. Ако участъкът е много пращен, по възможност леко го намокрете преди работата.
- Уверете се, че няма деца, животни, отворени прозорци и току-що измити автомобили в участъка, където ще работите с метлата.
- Използвайте кракът към тръбите, за да може въздушната струя да е близко до повърхността.
- ПОЧИСТЕТЕ участъка след работа с метлата. Изхвърлете отпадъците по съответния начин.

РЕГУЛАТОР НА МОЩНОСТТА (фиг. 3)

Регулаторът на мощността (13) ви позволява да използвате метлата при постоянна мощност, без да натискате тригера на скоростта (12).

За да изберете постоянна скорост:

- Натиснете регулатора на мощността надолу до достигане на желаната скорост. Двигателят постоянно ще поддържа тази скорост, докато работите с метлата.
- За да освободите регулатора на скоростта, натиснете докрай лоста нагоре, докато го върнете в началното положение.



ПРЕДУПРЕЖДЕНИЕ

По време на работа трябва да носите предпазни очила, както и предпазни средства за уши.



ПРЕДУПРЕЖДЕНИЕ

Не докосвайте горещите повърхности на метлата. При неспазване на тази инструкция може да се причинят тежки телесни повреди.

ПОДДРЪЖКА



ПРЕДУПРЕЖДЕНИЕ

При подмяна да се използват единствено оригинални резервни части на Ryobi. Ако използвате други части, това може да причини опасности или да доведе до повреди в инструмента.

Български

ПОДДРЪЖКА



ПРЕДУПРЕЖДЕНИЕ

Винаги носете предпазни очила или очила със странични предпазни екрани при работа с метлата, особено ако участвът е прашен. Ако при работа се вдига прах, носете маска за лице.



ПРЕДУПРЕЖДЕНИЕ

Преди да извършвате оглед, почистване или поддръжка на машината, спрете двигателя, изчакайте всички движещи се части да спрат, изключете кабела за запалване на свещта и го отстранете от свещта. При неспазване на тези указания може да се причинят тежки телесни повреди и сериозни материални щети.

ОБЩА ПОДДРЪЖКА

Не почиствайте пластмасовите части с разтворители. Повечето пластмасови части могат да се повредят от разтворителите, предлагани в търговската мрежа. Избършете замърсяванията, праха, маслото, смазката и т.н. с чиста кърпа.



ПРЕДУПРЕЖДЕНИЕ

Никога не допускайте пластмасовите части да влизат в контакт със спиратна течност, бензин, продукти на нефтена основа, проникващи масла и др. Тези химически продукти съдържат вещества, които могат да повредят, изтънят или разрушат пластмасата.

ПОДМЯНА И ПОЧИСТВАНЕ НА ВЪЗДУШНИЯ ФИЛТЪР (фиг. 4)

При мокър или запушен въздушен филтър двигателят стартира по-трудно, работи по-лошо и животът му се съкращава. **Проверявайте състоянието на въздушния филтър и го почиствайте след всеки 8 часа употреба.**

За оптимална работа подменяйте въздушния филтър поне веднъж годишно.

За почистване на филтъра (22) направете следното:

- Развийте бутона (23), намиращ се върху капака на въздушния филтър.
- Свалете капака (21) на кутията на въздушния филтър.
- Повдигнете внимателно въздушния филтър за ръба и го извадете.
- Измийте въздушния филтър с топла вода и сапун.
- Изплакнете го и го изсушете.
- Поставете обратно въздушния филтър, след като изсъхне добре.

Бележка: уверете се, че филтърът е правилно

поставен на мястото си. Ако не е поставен както трябва, в двигателя може да проникне прах и той да се износи преждевременно.

- Поставете обратно капака на кутията на въздушния филтър.
- Затегнете добре бутона на капака.

ИСКРОГАСИТЕЛИ

Изпускателната тръба има искрогасителна решетка. След продължителна употреба тази решетка може да се запуши и изпускателната тръба трябва да се подмени от оторизиран сервиз на Ryobi.



ПРЕДУПРЕЖДЕНИЕ

Никога не използвайте метлата, ако искрогасителят не е на място. При неспазване на тази инструкция може да се причинят тежки телесни повреди.

ПОЧИСТВАНЕ НА ИЗПУСКАТЕЛНАТА ТРЪБА И НА ОТВОРА ъ

В зависимост от използвания тип гориво и количество на маслото и/или условията на експлоатация отворът и самата изпускателна тръба може да се запушат със сажди. Ако забележите спад в мощността на метлата, изпускателната тръба и отворът ѝ трябва да бъдат прегледани от квалифициран техник. След като се почистят натрупаните сажди, метлата ще възвърне първоначалната си ефективност.

КАПАЧКА ЗА ГОРИВОТО



ПРЕДУПРЕЖДЕНИЕ

Ако капачката на горивото не се затваря плътно, създава се опасност от пожар и трябва незабавно да се подмени. При неспазване на тази инструкция може да се причинят тежки телесни повреди.

Капачката за горивото има филтър и спирателен вентил, който не може да се поправи. Запушеният филтър нарушава изправното функциониране на двигателя. Ако двигателят започне да работи по-добре, когато развие леко капачката за горивото, възможно е спирателният вентил да е дефектен или филтърът – запушен. Подменете капачката за горивото, ако е необходимо.

ЗАПАЛНА СВЕЩ

Двигателят работи със запална свещ Champion RCJ-6Y с разстояние между електродите от 0,63 мм. Използвайте единствено препоръчания модел и сменяйте свещта веднъж годишно.

Български

ПОДДРЪЖКА



ПРЕДУПРЕЖДЕНИЕ

Внимавайте да не свържете на късо стартерното въже: машината може да получи сериозна повреда.

СЪХРАНЕНИЕ (ЗА ПОВЕЧЕ ОТ 1 МЕСЕЦ)

- Изсипете останалото в резервоара гориво в съд, предвиден за съхранение на гориво. Пуснете двигателя да работи, докато спре.

- Почистете основно метлата. Приберете я на проветриво и недостъпно за деца място. Не я оставяйте в близост до корозивни материали като градински химикали или соли за размразяване.
- Спазвайте местните разпоредби за безопасно съхраняване и работа с бензин. Можете да използвате останалото гориво за друга машина с двутактов двигател.

РАЗРЕШАВАНЕ НА ПРОБЛЕМИ

АКО ТЕЗИ СЪВЕТИ НЕ ВИ ПОМОГНАТ ДА РАЗРЕШИТЕ ВЪЗНИКНАЛИЯ ПРОБЛЕМ, ОБЪРНЕТЕ СЕ КЪМ ОТОРИЗИРАН СЕРВИЗ НА YUWI.

| ПРОБЛЕМ | ВЕРОЯТНА ПРИЧИНА | РАЗРЕШЕНИЕ |
|-----------------------------|---|---|
| Двигателят не тръгва. | В резервоара няма гориво. Запалната свещ не е добре свързана или е запушена. Свещта е счупена (напукана изолация или счупени електроди). Кабелът за запалване на свещта не е свързан добре, скъсан е или е изключен. Запалването не работи. | Заредете резервоара с гориво. Подменете свещта. Подменете свещта. Подменете кабела за запалване на свещта или го свържете правилно. Обърнете се към оторизиран сервиз. |
| Двигателят стартира трудно. | В бензина има вода или горивната смес е изветряла. В горивната смес има твърде голямо количество масло. Към двигателя е подадено прекалено малко или прекалено много гориво. Запалването на ниво свещ е слабо. | Източете резервоара и го заредете с чисто гориво. Източете резервоара и го заредете със смес от масло и бензин в препоръчаното съотношение. Настройте дроселната клапа. Обърнете се към оторизиран сервиз. |
| В двигателя няма мощност. | Въздушният филтър е запушен. | Почистете или подменете въздушния филтър. |
| Двигателят е прегрял. | В горивната смес няма достатъчно масло. | Направете горивна смес според указанията в раздел "Смесване на горивото". |

F**GARANTIE - CONDITIONS**

Ce produit Ryobi est garanti contre les vices de fabrication et les pièces défectueuses pour une durée de vingt-quatre (24) mois, à compter de la date faisant foi sur l'original de la facture établie par le revendeur à l'utilisateur final.

Les détériorations provoquées par l'usure normale, par une utilisation ou un entretien anormal ou non autorisé, ou par une surcharge sont exclues de la présente garantie de même que les accessoires tels que batteries, ampoules, lames, embouts, sacs, etc.

En cas de mauvais fonctionnement au cours de la période de garantie, veuillez envoyer le produit **NON DÉMONTÉ** avec la preuve d'achat à votre fournisseur ou au Centre Service Agréé Ryobi le plus proche de chez vous.

Vos droits légaux se rapportant aux produits défectueux ne sont pas remis en cause par la présente garantie.

I**GARANZIA - CONDIZIONI**

Questo prodotto Ryobi è garantito contro tutti i difetti di fabbricazione e pezzi difettosi per una durata di ventiquattro (24) mesi, a partire dalla data indicata sull'originale della fattura compilata dal rivenditore e consegnata all'utente finale.

Il deterioramento provocato dall'usura normale, da un utilizzo o una manutenzione non conformi o non autorizzati, o da un sovraccarico, è escluso dalla presente garanzia. La garanzia è esclusa anche per gli accessori come batterie, lampadine, lame, punte, borse, ecc.

In caso di malfunzionamento nel corso del periodo di garanzia, riportare il prodotto **NON SMONTATO** corredato della prova d'acquisto al fornitore o al più vicino Centro di Assistenza Autorizzato Ryobi.

I diritti legali relativi ai prodotti difettosi non sono rimessi in causa dalla presente garanzia.

P**GARANZIA - CONDIÇÕES**

Este produto Ryobi está garantido contra os vícios de fabrico e as peças defeituosas por um prazo de vinte e quatro (24) meses, a contar da data que faz fé no original da factura emitida pelo vendedor ao utilizador final.

As deteriorações provocadas pelo desgaste normal, por uma utilização ou uma manutenção anormal ou não autorizada, ou por uma sobrecarga ficam excluídas da presente garantia assim como os acessórios tais como baterias, lâmpadas, lâminas, ponteiras, sacos, etc.

No caso de mau funcionamento durante o período de garantia, queira enviar o produto **NÃO DESMONTADO** com a prova de compra ao seu fornecedor ou ao Centro de Serviço Autorizado Ryobi mais próximo.

Os seus direitos legais relativos aos produtos defeituosos não são prejudicados pela presente garantia.

NL**GARANTIEVOORWAARDEN**

Dit Ryobi product is gewaarborgd tegen fabricagefouten en defecte onderdelen gedurende een periode van vierentwintig (24) maanden, te rekenen vanaf de officiële datum op het origineel van de door de wederverkoper aan de eindgebruiker uitgeschreven rekening.

Beschadigingen veroorzaakt door normale slijtage, door abnormaal of ongeoorloofd gebruik of onderhoud, of door overbelasting vallen niet onder deze garantie, evenmin als accu's, lampen, bits, snijbladen, zakken enz.

In geval van slechte werking tijdens de garantieperiode, wordt u verzocht het **NIET GEDEMONTEERDE** product samen met de koopbon aan uw leverancier of aan het dichtstbijzijnde Ryobi servicecentrum te sturen.

Deze garantie doet niet af aan uw wettelijke rechten met betrekking tot defecte producten.

S**GARANTI - VILLKOR**

Ryobi garanterar denna produkt mot fabriksfel och defekta delar under tjugo fyra (24) månader, räknat från det datum som anges på originalfakturan fastställt av återförsäljaren och överlämnad till slutanvändaren.

Denna garanti täcker inte skador som försakas av normalt slitage, av onormal eller oöfläten användning eller skötsel, eller av överbelastning. Den täcker inte heller tillbehör som batterier, glödlampor, blad, ändstycken, påsar, osv.

I händelse av felaktig funktion medan garantin är i kraft skall produkten sändas **UTAN ATT DEMONTERAS** tillsammans med inköpsbeviset till leverantören eller till närmaste servicecenter som auktoriserats av Ryobi.

De rättigheter som lagen ger i förhållande till defekta produkter ifrågasätts inte av denna garanti.

GB**WARRANTY - STATEMENT**

All Ryobi products are guaranteed against manufacturing defects and defective parts for a period of twenty four (24) months from the date stated on the original invoice drawn up by the retailer and given to the end user.

Deterioration caused by normal wear and tear, unauthorised or improper use or maintenance, or overload are excluded from this guarantee as are accessories such as battery packs, light bulbs, blades, fittings, bags, etc. In the event of malfunction during the warranty period, please take the **NON-DISMANTLED** product, along with the proof of purchase, to your retailer or nearest Authorised Ryobi Service Centre.

This warranty in no way affects your legal rights concerning defective products.

D**GARANTIE - BEDINGUNGEN**

Für alle Ryobi-Produkte gilt eine Garantie gegen Material- und Verarbeitungsfehler für einen Zeitraum von vierundzwanzig (24) Monaten ab dem Datum der vom Wiederverkäufer für den Endbenutzer ausgestellten Originalrechnung.

Fehler, die auf Grund einer normalen Abnutzung, einer unberechtigten oder falschen Wartung oder Handhabung oder durch eine Überbelastung auftreten, sind von der Garantie ausgeschlossen. Dies gilt auch für Zubehörteile wie Batterien, Glühbirnen, Sägeblätter, Ansatzstücke, Beutel usw.

Senden Sie das Produkt im Fall eines Defekts innerhalb des Garantiezeitraumes in **NICHT ZERLEGTEM** Zustand zusammen mit dem Kaufnachweis an Ihren Händler oder Ihr nächstes Ryobi-Kundendienstzentrum zurück.

Diese Garantie hat keine Auswirkungen auf Ihre gesetzlichen Rechte in Bezug auf fehlerhafte Produkte.

E**GARANTÍA - CONDICIONES**

Este producto Ryobi está garantizado contra los defectos de fabricación y las piezas defectuosas por un período de veinticuatro (24) meses, a partir de la fecha que figura en el original de la factura establecida por el distribuidor al usuario final.

Se excluyen de la presente garantía los deterioros provocados por un desgaste normal, una utilización o mantenimiento incorrecto o no autorizado, y una sobrecarga, así como los diversos accesorios: baterías, bombillas, hojas, puntas, bolsas, etc.

En caso de funcionamiento incorrecto durante el período de la garantía, envíe el producto **SIN DESMONTAR** con la prueba de compra a su proveedor o al Centro de Servicio Acreditado Ryobi más cercano a su domicilio.

Los derechos legales relacionados con los productos defectuosos no son cuestionados por la presente garantía.

DK**GARANTI - REKLAMATIONSRET**

Der er reklamationsret på dette Ryobi produkt for fabriktionsfejl og defekte dele i fireogtve (24) måneder fra gyldighedsdatoen på originalfakturaen udstedt af forhandleren til slutbrugeren.

Skader opstået på grund af almindeligt slid, unormal eller ikke tilladt anvendelse, forkert vedligeholdelse eller overbelastning er ikke dækket af denne reklamationsret, det samme gælder tilbehør som batterier, pærer, klinger, indsatser, poser osv.

I tilfælde af driftsfejl i garantiperioden skal produktet afleveres **IKKE DEMONTERET** med købebevis til forhandleren eller nærmeste autoriserede Ryobi serviceværksted.

De lovbestemte rettigheder i forbindelse med defekte produkter forringes ikke af denne reklamationsret.

N**GARANTI - VILKÅR**

Dette Ryobi produktet er garantert mot fabrikasjonsfeil og defekte deler i tjuoegfire (24) måneder fra datoen som står på fakturaen udstedt av forhandleren til sluttbrukeren.

Garantien bortfaller dersom skadene er forårsaket av normal slitasje, unormal eller uautorisert bruk, eller overbelastning, og gjelder ikke tilbehør som batterier, lyspærer, blad, bits, poser, osv.

I tilfelle funksjonsfeil under garantiperioden, skal produktet leveres i **UDEMONTERT** tilstand sammen med kjøpsbeviset til forhandler eller til nærmeste autoriserte Ryobi servicecenter.

Dine lovmessige rettigheter med hensyn til defekte produkter er ikke påvirket av denne garantien.

FIN**TAKUUEHDOT**

Tällä Ryobi-tuotteella on valmistusvialta ja vialliset osat kattava vuo den (24 kk) takuu alkuperäiseen ostokuittiin tai laskuun merkitystä ostopäivästä lukien.

Takuu ei kata normaalia kulumisesta, epänormaalia tai kielletystä käytöstä tai ylikuormituksesta aiheutuneita vahinkoja eikä lisävarusteita kuten akkuja, polttoaino,terä, pusseja jne.

Mikäli takuuaikana ilmaantuu toimintahäiriöitä, vie **PURKAMATON** tuote ostotodistuksineen myyjäliikkeeseen tai lähimpään Ryobi-keskushuoltoon.

Tämä takuu ei vaikuta viallisia tuotteita koskeviin lakiperusteisiin oikeuksiin.

GR**ΟΡΟΙ ΕΓΓΥΗΣ**

Αυτό το προϊόν Ryobi φέρει εγγύηση κατά των κατασκευαστικών ελαττωμάτων και των ελαττωματικών τμημάτων για μια διάρκεια εικοσιτεσσάρων (24) μηνών, από την ημερομηνία που αναφέρεται στο πρωτότυπο του τιμολογίου που καταρτίστηκε από τον μεταπωλητή για τον τελικό χρήστη.

Οι φυσολογικές φθορές ή εκείνες που θα προκληθούν από μη φυσιολογική ή μη επιτρεπτή χρήση ή συντήρηση, ή από υπερφόρτιση δεν καλύπτονται από την παρούσα εγγύηση καθώς και τα εξαρτήματα όπως μπαταρίες, λάμπες, μύτες, σκακώλες κ.λπ.

Σε περίπτωση κακής λειτουργίας κατά την περίοδο εγγύησης, παρακαλείσθε να απευθύνετε το προϊόν **ΧΩΡΙΣ ΝΑ ΤΟ ΑΝΟΙΞΕΤΕ**, με την αποδείξη αγοράς, στον προμηθευτή σας ή στο κοντινότερο Κέντρο Τεχνικής Εξυπηρέτησης Ryobi.

Τα νόμιμα δικαιώματά σας που αφορούν στα ελαττωματικά προϊόντα δεν αμβλυποιούνται από την παρούσα εγγύηση.

H**A GARANCIA FELTÉTELEI**

Ezt a Ryobi terméket huszonnégy (24) hónapig garantáljuk a gyártáshibák, valamint a készülékben található alkatrészek miatt jelentkező meghibásodás ellen. A garancia az eladó által, a vásárló számára készített, eredeti adásvételei szerződésen feltüntetett dátumtól érvényes.

A normális igénybevételből fakadó elhasználódás, a nem rendeltetésnek megfelelő használat vagy karbantartási művelet miatt fellépő, túlterhelés által okozott meghibásodásra nem terjed ki a garancia. A tartozékokra, mint például az akkumulátorra, izzókra, fúrófejekre, tászkára, stb., a garancia szintén nem vonatkozik.

A garancia periódus által fellépő meghibásodás esetén, juttassa el **NEM SZÉTSZERELT ÁLLAPOTBAN** a Ryobi terméket a vásárlási és annak dátumát igazoló dokumentum kíséretében az eladóhoz vagy az Önhöz legközelebbi Ryobi Szerviz Központba.

A jelen garancia nem zárja ki a fogyasztási eszközökre vonatkozó jogszabályok által elrendelteteket.

CZ**ZÁRUKA - ZÁRUČNÍ PODMÍNKY**

Na tento výrobek značky Ryobi se poskytuje záruka po dobu 24 (dvacetí čtyř) měsíců od data uvedeního na fakturě nebo pokladním bloku, který koncový uživatel obdržel v prodejní při nákupu výrobku. Záruka se vztahuje na výrobní vady a vadné díly.

Záruka se nevztahuje na poškození výrobku způsobené jeho běžným opotřebením, nesprávným nebo neschváleným použitím, nesprávnou údržbou nebo přetížením. Uvedené záruční podmínky se plně vztahují i na příslušenství, jako akumulátory, žárovky, pilové listy, nástavce, vaky apod.

V případě provozních problémů u výrobku v záruce kontaktujte nejbližší autorizovanou servisní opravu výrobků Ryobi. K opravě je nutné předložit **NEDEMONTOVANÝ** výrobek spolu s fakturou nebo pokladním blokem.

Tato záruka nevylučuje případná další Vaše spotřebitelská práva týkající se výrobních závad, v souladu s platnými legislativními předpisy.

RU**ГАРАНТИЯ – УСЛОВИЯ**

Настоящая продукция Ryobi гарантирована от дефектов производства и дефектов изделий на 2 года со дня официального оформления покупки, указанного на оригинале счета, выписанного продавцом покупателю.

Повреждения, полученные в результате обычного износа, ненормального или запрещенного использования или обслуживания, а также перегрузкой, – не покрываются настоящей гарантией, также как и аксессуары, такие как батареи, лампочки, цокли, патроны, мешки и т.д. В случае поломки или неисправности в гарантийный период отошлите продукцию **НЕРАЗОБРАННОЙ** с подтверждением покупки Вашему продавцу или в ближайший Центр технического обслуживания Ryobi.

Настоящая гарантия не влияет на Ваши законные права, по отношению к дефектной продукции.

RO**GARANȚIE - CONDIȚII**

Acest produs Ryobi este garantat în cazul viciilor de fabricație și pieselor cu defecte pentru o durată de douăzecișpatru (24) de luni, începând cu data facturii originale emisă de către comerciant utilizatorului final.

Deteriorările provocate prin uzură normală, printr-o utilizare sau întreținere anormală sau neautorizată, sau prin fortarea utilajului sunt excluse din prezenta garanție acestea aplicându-se și accesoriilor ca baterii, becuri, lame, capete, saci, etc.

În caz de funcționare defectuoasă în perioada de garanție, vă rugăm să trimiteți produsul **NEDEMONTAT** împreună cu factura de cumpărare furnizorului dumneavoastră sau la Centrul Service Agrat Ryobi cel mai apropiat de dumneavoastră.

Drepturile dumneavoastră legale privind produsele defectuoase nu sunt alterate prin prezenta garanție.

PL WARUNKI GWARANCJI

Na niniejszy produkt Ryobi udzielona jest dwuletnia gwarancja na ukryte wady fabryczne oraz na zdefektowane części. Okres gwarancji dwudziestu czterech (24) miesięcy, zaczyna się od wiążącej daty widniejącej na oryginalne faktury wystawionej przez sprzedawcę dla ostatecznego nabywcy.

Gwarancja ta nie obejmuje zniszczenia wynikającego z normalnego zużycia, czy też uszkodzeń spowodowanych nadmierną eksploatacją, lub niewłaściwą konserwacją, czy nieodpowiednim użytkowaniem niezgodnym z przeznaczaniem. Wyłączone są z niej również akcesoria tj. akumulatory, żarówki, ostrza, końcówki, worki, itd.

W wypadku stwierdzenia złego funkcjonowania podczas okresu gwarancyjnego, prosimy o skierowanie **NIE ZDEMONTOWANEGO** produktu, wraz z dowodem zakupu do waszego dostawcy lub do najbliższego Autoryzowanego Punktu Serwisowego Ryobi.

Niniejsza gwarancja nie podważa przysługujących Państwu uprawnień dotyczących wadliwych produktów.

SLO GARANCIJSKA IZJAVA

Vsi izdelki znamke Ryobi imajo garancijo za napake v izdelavi in neustrezne sestavne dele za obdobje 24-ih mesecev od datuma, ki je naveden na originalnem računu, ki ga je prodajalec izdal končnemu uporabniku.

Staranje, ki ga povzroča običajna raba in obraba izdelka, njegova nepooblaščená ali neustrezna uporaba ali vzdrževanje, ali preobremenitev, je izvetno iz te garancije. Enako velja tudi za dodatno opremo kot so baterijski vložki, žarnice, rezila, pribor, vrečke, ipd.

Če pride v garancijskem roku do napake v delovanju izdelka, vas prosimo, da ga **NERAZSTAVLJENEGA**, skupaj z dokazilom o nakupu, odnesete vašemu prodajalcu ali v najbližji Ryobi servisni center.

Ta garancija nikakor ne vpliva na vaše pravice, ki vam jih v zvezi z neustreznimi izdelki daje zakon.

HR UVJETI GARANCIJE

Ovaj Ryobi proizvod je pod garancijom za sve nedostatke unutar dvadeset i četiri (24) mjeseca od datuma koji se nalazi na originalnom računu koji je prodavač izdao krajnjem korisniku.

Oštećenja uzrokovana nenormalnom uporabom, neprikladnim ili nedozvoljenim korištenjem ili održavanjem ili pak prevelikim opterećenjem nisu uključena u ovu garanciju, kao ni dodaci poput baterija, žarulja, noževa, vrhova, torbi itd.

U slučaju da tijekom garancijskog razdoblja alat radi neispravno, proizvod koji **NISTE RASTAVLJALI** zajedno s dokazom o kupnji pošaljite vašem dobavljaču ili najbližem Ovlaštenom Ryobi servisu. Vaša prava koja se odnose na neispravne proizvode ovom se garancijom ne dovode u pitanje.

TR GARANTI - ŞARTLAR

Bu Ryobi ürünü, üretim hatalarına karşı, satıcı tarafından son kullanıcıya verilmiş olan orijinal fatura tarihinden itibaren yirmidört (24) ay için garantilidir.

Normal kullanım sonucunda yıpranmalar, anormal yada izin verilmeyen kullanım yada bakım, yada aşırı yüklenme ve ayrıca bataryalar, ampuller, bıçaklar, yüksükler, torbalar gibi aksesuarlar sözkonusu garantinin dışındadır. Garanti dönemi süresinde meydana gelen bir arıza durumunda, ürünü **SÖKMEDEN** satılma belgesi ile yetkili satıcınıza yada size en yakın Ryobi Yetkili Servis Merkezi'ne gönderiniz. Defolu mallara ilişkin yasal haklarınız sözkonusu garantide bahis konusu edilmemiştir.

EST GARANTITUNNISTUS

Käikidel Ryobi toodetel on alates edasimüüja koostatud ja kasutajale antud esialgsel arvel seisvast kuupäevast kahekümme nelja (24) kuu pikkune garantiitöödeefektide ja vigaste detailide suhtes. Garantii alla ei kuulu seadme kulmisesest, omavõllisest või väärasest kasutamisest või hooldamisest ja ülekõormusest põhjustatud rikked ning sellised kuluv- ja varuosad nagu akud, elektripirnid, terad, tihendid, kottid jne. Garantiaajal juhtunud rikke puhul tooge **LAHTI VOTMATA** seade koos ostukviitungiga lähima edasimüüja või Ryobi volitatud esindaja juurde.

See garantiitöö ei mõjuta mingil mool Teie seaduslikke õigusi vigaste toodete suhtes.

LT GARANTIJA - SĄLYGOS

Ryobi firma suteikia dvidešimt keturių (24) mėnesių garantiją šiam gaminiiu dėl gamybos broko ir defektingių dalių skaičiuojant nuo patikimos datos ant sąskaitos originalo, kurį platintojas išdavė galutiniam vartotojui.

Ši garantija neapima gedimų, atsiradusių dėl normalaus nusidėvėjimo, nenormalaus naudojimo arba nenormalaus ar neautorizuoto techninio aptarnavimo arba per didelę apkrovimą, bei tokių priečių kaip baterijos, lempuotės, ašmenys, antgaliai, maišėliai ir t.t.

Blago veikimo atveju garantijos galiojimo metu malonėkite atsiųsti **NEPATAIŠYTA** gaminį su pirkmio įrodymu savo tiekėjui arba į jums artimiausią Ryobi firmos autorizuotą aptarnavimo centrą. Ši garantija nekeičia jūsų juridinių teisiu, susijusių su defektingais gaminiais.

LV GARANTIJAS NOSACĪJUMI

Šim "Ryobi" izstrādājumiem ar garantija pret izgatavojot nolikūšim klēmēm un bojātām detaļām, un tās termiņš ir divdesmit četri (24) mēneši pēc datuma, kurā ierīces pārdevējs ir izrakstījis rēķinu tās īstenājam lietotājam.

Ši garantija neattiecas uz ierīces darbības pasliktināšanos, kas saistīta ar normālu nodilumu, tādū ierīces lietošanu un apkopi, kas nesaskan ar normām un atļaujām, kā arī ar ierīces pārslēgšanu, un tā nav attiecināma arī uz piederumiem, piemēram, uz baterijām, spuldzītēm, asmeņiem, uzgaliem, somām u.c. Ja, garantijai esot spēkā, ierīces darbība ir sliktā, tad, lūdzu, nogādāiet to **NEIZJAKŪTĀ VEIDĀ** kopā ar pirkmā dokumentu tur, kur jūs to iegādājāties, vai arī tuvākajā "Ryobi" apstiprinātā darbnīcā. Šie garantijas noteikumi nemazina tās tiesības, ko jums piešķir likumi saistībā ar nopirktu preču bojājumiem.

SK ZÁRUKA - ZÁRUČNÉ PODMIENKY

Na tento výrobok značky Ryobi sa poskytuje záruka na obdobie 24 (dvadsiatich štyroch) mesiacov od dátumu uvedeného na faktúre alebo na pokladničnom bloku, ktorý konečný používateľ dostal v predajni pri nákupe výrobku. Záruka sa vzťahuje na výrobné chyby a chýbné dielce.

Záruka sa nevzťahuje na poškodenie výrobku spôsobené jeho bežným opotrebením, nesprávnym alebo neschváleným používaním, nesprávnou údržbou alebo preťažením. Uvedené záručné podmienky sa plne vzťahujú aj na príslušenstvo, ako sú akumulátory, žiarovky, pilové listy, nástroje, vaky atď. V prípade prevádzkových problémov pri výrobkoch v záruke sa obráťte na najbližšiu autorizovanú opravovňu výrobkov Ryobi. Na opravu je potrebné predložiť **NEDEMONTOVANÝ** výrobok spolu s faktúrou alebo pokladničným blokom.

Táto záruka nevylučuje ďalšie vaše spotrebiteľské práva týkajúce sa výrobných chýb v súlade s platnými legislatívnymi predpismi.

BG ГАРАНЦИЯ – УСЛОВИЯ

На този продукт на Ryobi се дава гаранция срещу фабрични дефекти и дефектни части от двадесет и четири (24) месеца от датата на оригиналната фактура, издадена от продавача на крайния потребител.

Дефектите при нормално износване, при неправилна/неупълномощена експлоатация/ поддръжка или при претоварване се изключват от настоящата гаранция, както и аксесоари като батерии, крушки, ножове, дръщи части и др.

При неизправно функциониране в гаранционния период изпратете **НЕРАЗГЛОБЕНА** продукт с документ за покупката на продавача или до най-близкия одобрен сервизен център на Ryobi. Законните ви права по отношение на дефектни продукти не се отменят от настоящата гаранция.

F**DÉCLARATION DE CONFORMITÉ CE**

Nous déclarons sous notre propre responsabilité que ce produit est en conformité avec les exigences en termes de santé et de sécurité stipulées par la Directive Machines 98/37/EC et par d'autres Directives applicables telles que les Directives CEM 89/336/EEC, 2000/14/EC sur les émissions sonores, 97/68/EC sur les émissions de gaz, 2002/88/EC et 2004/26/EC.

Les normes européennes et/ou nationales et/ou les spécifications techniques suivantes ont été consultées afin d'appliquer les exigences en matière de santé et de sécurité formulées dans les directives communautaires : DIN EN 292-2:1995-06, EN 294:1992, ISO 11094:1991, EN ISO 3744:1995, EN ISO 4871:1996, ISO 8662-1:1988, EN55012:2002 (CISPR12), EN ISO 14982:1998, EN 60947-5-1.

Ce produit a été déclaré conforme à la directive 2000/14/EC sur les émissions sonores

Niveau de puissance acoustique mesuré 104 dB (A)

Niveau de puissance acoustique garanti 107 dB (A)

Date d'émission 09/2006

Ce produit a été évalué conforme à la directive 2000/14/EC par le bureau de vérification CETIM, 52 avenue Félix-Louat, B.P. 80067, F-60304 Senlis Cedex, France.

La documentation technique est conservée chez Homelite Far East Co., Ltd. 24/F, 388 Castle Peak Road, Tsuen Wan, N. T., Hong Kong.

Déclaration de conformité établie en septembre 2006 par Homelite Far East Co., Ltd.

D**EU-KONFORMITÄTSERKLÄRUNG**

Wir erklären in eigener Verantwortung, dass dieses Produkt die Gesundheits- und Sicherheitsanforderungen der Maschinenrichtlinie 98/37/EU und der anderen gültigen Richtlinien wie der EMV-Richtlinie 89/336/EWG, 2000/14/EU über Geräuschemissionen, 97/68/EU über Gasemissionen, 2002/88/EU und 2004/26/EU erfüllt.

Zur Erfüllung der Gesundheits- und Sicherheitsanforderungen wurden die folgenden europäischen und/oder nationalen Normen und/oder technischen Spezifikationen herangezogen. DIN EN 292-2:1995-06, EN 294:1992, ISO 11094:1991, EN ISO 3744:1995, EN ISO 4871:1996, ISO 8662-1:1988, EN55012:2002 (CISPR12), EN ISO 14982:1998, EN 60947-5-1.

Dieses Produkt erfüllt die Richtlinie 2000/14/EU über die Geräuschemissionen.

Gemessener Schalleistungspegel 104 dB (A)

Garantierter Schalleistungspegel 107 dB (A)

Ausstellungsdatum 09/2006

Dieses Produkt wurde durch das Prüfbüro CETIM, 52 avenue Félix-Louat, B.P. 80067, F-60304 Senlis Cedex, Frankreich als ein Produkt bewertet, das die Richtlinie 2000/14/EU erfüllt.

Die technischen Dokumente werden von Homelite Far East Co, Ltd. 24/F/CDW Building, 388 Castle Peak Road, Tsuen Wan, Hongkong aufbewahrt.

Von Homelite Far East Co., Ltd im September 2006 ausgestellte Konformitätserklärung.

GB**CE DECLARATION OF CONFORMITY**

We declare in sole responsibility that the product: - to which this certificate applies, conforms to the basic health and safety requirements of the Machinery Directive 98/37/EC and other relevant directives, like EMC Directive 89/336/EEC and Outdoor Directive 2000/14/EC and Gas Emission Directive 97/68/EC, 2002/88/EC and 2004/26/EC.

To effect correct application of the health and safety requirements stated in the EEC directives, the following European and/or national standards and/or technical specifications were consulted: DIN EN 292-2:1995-06, EN 294:1992, ISO 11094:1991, EN ISO 3744:1995, EN ISO 4871:1996, ISO 8662-1:1988, EN55012:2002 (CISPR12), EN ISO 14982:1998, EN 60947-5-1.

We declare this product complies to the requirements of the Out Door Directive, 2000/14/EC.

Measured Sound Power Level 104 dB (A)

Guaranteed Sound Power Level 107 dB (A)

Date of issuance 09/2006

This product has been assessed to conform to the Outdoor Directive 2000/14/EC by means of unit verification by CETIM, 52 avenue Félix-Louat, B.P. 80067, F-60304 Senlis Cedex, France.

Technical documents are kept by Homelite Far East Co., Ltd. 24/F, 388 Castle Peak Road, Tsuen Wan, N. T., Hong Kong.

Declared in Sep 2006 by Homelite Far East Co., Ltd.

E**DECLARACIÓN DE CONFORMIDAD CE**

Declaramos bajo nuestra responsabilidad que este producto es conforme a los requisitos en materia de salud y seguridad de la directiva Máquinas 98/37/EC y de otras Directivas aplicables, como las Directivas CEM 89/336/EEC y 2000/14/EC sobre emisiones sonoras, 97/68/EC sobre emisiones de gases, 2002/88/EC y 2004/26/EC.

Las siguientes normas europeas y/o nacionales y/o especificaciones técnicas han sido consultadas para aplicar los requisitos en materia de salud y seguridad formulados en las directivas comunitarias: DIN EN 292-2:1995-06, EN 294:1992, ISO 11094:1991, EN ISO 3744:1995, EN ISO 4871:1996, ISO 8662-1:1988, EN55012:2002 (CISPR12), EN ISO 14982:1998, EN 60947-5-1.

Este producto ha sido declarado de conformidad con la Directiva 2000/14/EC sobre emisiones sonoras

Nivel de potencia acústica medido 104 dB (A)

Nivel de potencia acústica garantizado 107 dB (A)

Fecha de emisión 09/2006

Este producto ha sido evaluado conforme con la directiva 2000/14/EC por la oficina de verificación CETIM, 52, avenue Félix-Louat, B.P. 80067, F-60304 Senlis Cedex, Francia.

La documentación técnica es conservada por Homelite Far East Co., Ltd. 24/F, 388 Castle Peak Road, Tsuen Wan, N. T., Hong Kong.

Declaración de conformidad establecida en septiembre de 2006 por Homelite Far East Co., Ltd.

I**DICHIARAZIONE DI CONFORMITÀ CE**

Dichiariamo, sotto la nostra responsabilità, che questo prodotto è conforme ai requisiti in materia di salute e sicurezza previsti dalla Direttiva Macchine 98/37/CE e da altre direttive applicabili, quali la Direttiva CEM 89/336/CEE, la Direttiva 2000/14/CE sulle emissioni acustiche, la Direttiva 97/68/CE sulle emissioni di gas e le Direttive 2002/88/CE e 2004/26/CE.

Le norme europee e/o nazionali e/o le specifiche tecniche seguenti sono state consultate al fine di applicare i requisiti in materia di salute e sicurezza richiesti dalle direttive comunitarie: DIN EN 292-2:1995-06, EN 294:1992, ISO 11094:1991, EN ISO 3744:1995, EN ISO 4871:1996, ISO 8662-1:1988, EN55012:2002 (CISPR12), EN ISO 14982:1998, EN 60947-5-1.

Questo prodotto è stato dichiarato conforme alla Direttiva 2000/14/CE sulle emissioni acustiche.

| | |
|--|-------------------|
| Livello di potenza acustica misurato | 104 dB (A) |
| Livello di potenza acustica garantito | 107 dB (A) |
| Data di emissione | 09/2006 |

Questo prodotto è stato ritenuto conforme alla Direttiva 2000/14/CE dall'ufficio di controllo CETIM, 52 avenue Félix-Louat, B.P. 80067, F-60304 Senlis Cedex, France.

La documentazione tecnica è conservata presso Homelite Far East Co., Ltd. 24/F, 388 Castle Peak Road, Tsuen Wan, N. T., Hong Kong.

Dichiarazione di conformità redatta in settembre 2006 da Homelite Far East Co., Ltd.

NL**CONFORMITEITSVERKLARING EG**

Wij verklaren onder onze eigen verantwoordelijkheid dat dit product voldoet aan de fundamentele eisen inzake gezondheid en veiligheid die worden gesteld door Machinerichtlijn 98/37/EG en in andere toepasselijke richtlijnen zoals EMC-richtlijn 89/336/EEG, Richtlijnen 2000/14/EG inzake geluidsemissies en Richtlijn en 97/68/EG inzake gasemissies, 2002/88/EG en 2004/26/EG.

De volgende Europese en/of nationale normen en/of technische specificaties zijn geraadpleegd ten einde de eisen inzake gezondheid en veiligheid toe te passen zoals die in de richtlijnen van de Europese Gemeenschap zijn gesteld: DIN EN 292-2:1995-06, EN 294:1992, ISO 11094:1991, EN ISO 3744:1995, EN ISO 4871:1996, ISO 8662-1:1988, EN55012:2002 (CISPR12), EN ISO 14982:1998, EN 60947-5-1.

Dit product wordt conform de Richtlijn 2000/14/EG inzake geluidsemissies verklaard

| | |
|---|-------------------|
| Gemeten geluidsvermogensniveau | 104 dB (A) |
| Gewaarborgd geluidsvermogensniveau | 107 dB (A) |
| Uitgiftedatum | 09/2006 |

Dit product is conform de Richtlijn 2000/14/EG verklaard door het controlekantoor CETIM, 52 avenue Félix-Louat, B.P. 80067, F-60304 Senlis Cedex, Frankrijk.

De technische documentatie wordt bewaard bij Homelite Far East Co., Ltd. 24/F, 388 Castle Peak Road, Tsuen Wan, N. T., Hong Kong.

Deze conformiteitsverklaring is in mei 2006 door Homelite Far East Co., Ltd opgesteld.

P**DECLARAÇÃO DE CONFORMIDADE CE**

Declaramos sob a nossa própria responsabilidade que este produto obedece aos requisitos em termos de saúde e de segurança estipulados pela Diretiva Máquinas 98/37/EC e outras Directivas aplicáveis como, por exemplo, a Diretiva CEM 89/336/EEC, as Directivas 2000/14/EC sobre as emissões sonoras, a Diretiva 97/68/EC sobre as emissões de gases, 2002/88/EC e 2004/26/EC.

As normas europeias e/ou nacionais e/ou as especificações técnicas seguintes foram consultadas para se aplicar os requisitos em matéria de saúde e de segurança formuladas nas diretivas comunitárias: DIN EN 292-2:1995-06, EN 294:1992, ISO 11094:1991, EN ISO 3744:1995, EN ISO 4871:1996, ISO 8662-1:1988, EN55012:2002 (CISPR12), EN ISO 14982:1998, EN 60947-5-1.

Este produto foi avaliado conforme com a diretiva 2000/14/EC sobre as emissões sonoras

| | |
|---|-------------------|
| Nível de potência acústica medido | 104 dB (A) |
| Nível de potência acústica garantido | 107dB (A) |
| Data de emissão | 09/2006 |

Este produto foi avaliado conforme com a diretiva 2000/14/EC pelo gabinete de verificação CETIM, 52 avenue Félix-Louat, B.P. 80067, F-60304 Senlis Cedex, France.

Os documentos técnicos são conservados pela Homelite Far East Co, Ltd. 24/F/CDW Building, 388 Castle Peak Road, Tsuen Wan, Hong Kong.

Declaração feita em Setembro de 2006 pela Homelite Far East Co., Ltd.

S**FÖRSÄKRAN OM EG-ÖVERENSSTÄMMELSE**

Vi intygar på eget ansvar att denna produkt uppfyller kraven som gäller hälsa och säkerhet i maskindirektivet 98/37/EG och andra tillämpliga direktiv, som t.ex. EMC-direktivet 89/336/EEG, direktivet 2000/14/EG om ljudutsläpp, direktivet 97/68/EG om gasutsläpp samt 2002/88/EG och 2004/26/EG.

De europeiska och/eller nationella standarderna och/eller följande tekniska specifikationer har använts för att tillämpa de krav i fråga om hälsa och säkerhet som formulerats i gemenskapens direktiv. DIN EN 292-2:1995-06, EN 294:1992, ISO 11094:1991, EN ISO 3744:1995, EN ISO 4871:1996, ISO 8662-1:1988, EN55012:2002 (CISPR12), EN ISO 14982:1998, EN 60947-5-1.

Denna produkt har förklarats uppfylla kraven i direktivet 2000/14/EC om ljudutsläpp

| | |
|---------------------------------|-------------------|
| Uppmätt ljudeffektivå | 104 dB (A) |
| Garanterad ljudeffektivå | 107 dB (A) |
| Utfärdandedatum | 09/2006 |

Denna produkt har bedömts uppfylla kraven i direktivet 2000/14/EC av den franska myndigheten CETIM, 52 avenue Félix-Louat, B.P. 80067, F-60304 Senlis Cedex, Frankrike.

Den tekniska dokumentation förvaras hos Homelite Far East Co., Ltd. 24/F, 388 Castle Peak Road, Tsuen Wan, N. T., Hong Kong.

Försäkran om överensstämmelse upprättad i september 2006 av Homelite Far East Co., Ltd.



CE-OVERENSSTEMMELSESERKLÆRING

Vi erklærer på eget ansvar, at produktet overholder sundheds- og sikkerhedskravene i maskindirektiv 98/37/EC og andre gældende direktiver som CEM direktiv 89/336/EEC, 2001/14/EC om støjafgivelse, 97/68/EC om gasudledninger, 2002/88/EC og 2004/26/EC.

Følgende europæiske og/eller nationale standarder og/eller tekniske specifikationer er undersøgt for at overholde sundheds- og sikkerhedskravene i fællesskabsdirektiverne: DIN EN 292-2:1995-06, EN 294:1992, ISO 11094:1991, EN ISO 3744:1995, EN ISO 4871:1996, ISO 8662-1:1988, EN55012:2002 (CISPR12), EN ISO 14982:1998, EN 60947-5-1.

Produktet er erklæret i overensstemmelse med direktiv 2001/14/EC om støjafgivelse

| | |
|-----------------------------------|-------------------|
| Målt lydeffektniveau | 104 dB (A) |
| Garanteret lydeffektniveau | 107 dB (A) |
| Udstedelsesdato | 09/2006 |

Produktet er kontrolleret og fundet i overensstemmelse med direktiv 2000/14/EC af kontrolinstituttet CETIM, 52, avenue Félix Louat, B.P. 80067, F-60304 Senlis Cedex, Frankrig.

Den tekniske dokumentation opbevares hos Homelite Far East Co., Ltd. 24/F, 388 Castle Peak Road, Tsuen Wan, N. T., Hong Kong.

Overensstemmelseserklæring udfærdiget i september 2006 af Homelite Far East Co., Ltd.



EF SAMSVARSERKLÆRING

Vi erklærer på eget ansvar at dette produktet er i samsvar med kravene om helse og sikkerhed i maskindirektiv 98/37/EF og andre gjeldende direktiver, som direktivet om elektromagnetisk kompatibilitet 89/336/EØF, direktivene 2000/14/EF og 79/113/EØF om støjemissioner og direktiv 2002/88/EF om gassutslip.

Følgende europæiske og/eller nationale standarder og/eller tekniske specifikationer er tatt i betragtning for å overholde kravene om helse og sikkerhet som står i europæiske direktiver. DIN EN 292-2:1995-06, EN 294:1992, ISO 11094:1991, EN ISO 3744:1995, EN ISO 4871:1996, ISO 8662-1:1988, EN55012:2002 (CISPR12), EN ISO 14982:1998, EN 60947-5-1.

Dette produkt er erklæret i overensstemmelse med direktivet 2000/14/EF om støjemissioner.

| | |
|--------------------------------|-------------------|
| Målt lydstyrkenivå | 104 dB (A) |
| Garantert lydstyrkenivå | 107 dB (A) |
| Ustedelsesdato | 09/2006 |

Kontrollkontoret CETIM, 52, av. Félix Louat-BP 80067-60304 Senlis Cedex, Frankrike, har vurdert at dette produktet er overenstemmende med direktiv 2000/14/EF.

Den tekniske dokumentasjonen er i besittelse av Homelite Far East Co., Ltd. 24/F, 388 Castle Peak Road, Tsuen Wan, N. T., Hong Kong.

Samsvarserklæring etablert i september 2006 av Homelite Far East Co., Ltd.



CE VAATIMUSTENMUKAISUUSILMOITUS

Ilmoitamme omalla vastuullamme, että tämä tuote on konedirektiivissä 98/37/EC vaadittujen terveys- ja turvallisuusvaatimusten ja muiden sovellettavien direktiivien, kuten direktiivin CEM 89/336/EEC, meluemiisioita koskevan direktiivin 2000/14/EC ja päästö määräyksiä koskevien direktiivien 2002/88/EC ja 2004/26/EC mukainen.

Seuraavat eurooppalaiset ja/tai kansalliset standardit ja/tai tekniset spesifikaatiot on otettu huomioon yhteisön direktiiveissä annettujen terveys- ja turvallisuusvaatimusten soveltamiseksi. DIN EN 292-2:1995-06, EN 294:1992, ISO 11094:1991, EN ISO 3744:1995, EN ISO 4871:1996, ISO 8662-1:1988, EN55012:2002 (CISPR12), EN ISO 14982:1998, EN 60947-5-1.

Tämä tuote on julistettu meluemiisioista annetun direktiivin 2000/14/EC mukaiseksi.

| | |
|-------------------------------|-------------------|
| Mitattu äänen tehotaso | 104 dB (A) |
| Taattu äänen tehotaso | 107 dB (A) |
| Antamispäivä | 09/2006 |

Tarkastustoimisto CETIM, 52, av. Félix Louat-B.P. 80067, F-60304 Senlis Cedex, France, on arvioinut tämän tuotteen direktiivin 2000/14/EC mukaiseksi.

Tekniset asiakirjat ovat Homelite Far East Co., Ltd arkistossa, 24/F, 388 Castle Peak Road, Tsuen Wan, N. T., Hong Kong.

Homelite Far East Co., Ltd on laatinut vaatimustenmukaisuusilmoituksen syyskuussa 2006.



ΔΗΛΩΣΗ ΣΥΜΜΟΡΦΩΣΗΣ CE

Δηλώνουμε υπεύθυνα πως το προϊόν αυτό συμμορφώνεται με τις απαιτήσεις σχετικά με την υγεία και την ασφάλεια που ορίζονται από την Οδηγία Μηχανημάτων 98/37/EC και από άλλες ισχύουσες Οδηγίες όπως οι Οδηγίες CEM 89/336/EEC, 2000/14/EC σχετικά με την εκπομπή θορύβου, 97/68/EC σχετικά με την εκπομπή αερίου, 2002/88/EC και 2004/26/EC.

Εξετάστηκαν τα παρακάτω ευρωπαϊκά ή/και εθνικά πρότυπα ή/και τεχνικές προδιαγραφές ώστε να εφαρμοστούν οι απαιτήσεις ως προς την υγεία και την ασφάλεια οι οποίες διατυπώνονται στις κοινοτικές οδηγίες: DIN EN 292-2:1995-06, EN 294:1992, ISO 11094:1991, EN ISO 3744:1995, EN ISO 4871:1996, ISO 8662-1:1988, EN55012:2002 (CISPR12), EN ISO 14982:1998, EN 60947-5-1.

Το προϊόν αυτό δηλώθηκε σύμφωνο προς την οδηγία 2000/14/EC σχετικά με την εκπομπή θορύβου

| | |
|--|-------------------|
| Μετρημένο επίπεδο ηχητικής ισχύος | 104 dB (A) |
| Εγγυημένο επίπεδο ηχητικής ισχύος | 107 dB (A) |
| Ημερομηνία έκδοσης | 11/2006 |

Το προϊόν αυτό εκτιμήθηκε σύμφωνο προς την οδηγία 2000/14/EC από το γραφείο επαλήθευσης CETIM, 52 avenue Félix-Louat, B.P. 80067, F-60304 Senlis Cedex, Γαλλία.

Η τεχνική βιβλιογραφία διατηρείται στη Homelite Far East Co., Ltd. 24/F, 388 Castle Peak Road, Tsuen Wan, N. T., Hong Kong.

Δήλωση συμμόρφωσης η οποία καταρτίστηκε τον Σεπτέμβριο του 2006 από την Homelite Far East Co., Ltd.



CE MEGFELELŐSÉGI NYILATKOZAT

Felöltségünk teljes tudatában kijelentjük, hogy ez a termék megfelel a következő irányelvek biztonsági és egészségvédelmi előírásainak: a 98/37/EK Gépek, valamint olyan, más vonatkozó irányelvek, mint a 89/336/EK Elektromágneses összeférhetőség (EMC), a 2000/14/EK Nyílított felhasználásra szánt gépek zajkibocsátása és a 97/68/EK gaz szennyezőanyag-kibocsátásról szóló, valamint a 2002/88/EK és a 2004/26/EK irányelvek.

A következő európai és/vagy nemzeti szabványok és/vagy műszaki követelmények szövegei lettek alapul véve az európai uniós irányelvekben lefektetett egészségvédelmi és biztonsági követelmények alkalmazásához: DIN EN 292-2:1995-06, EN 294:1992, ISO 11094:1991, EN ISO 3744:1995, EN ISO 4871:1996, ISO 8662-1:1988, EN55012:2002 (CISPR12), EN ISO 14982:1998, EN 60947-5-1.

Ez a termék tanúsítottan megfelel a 2000/14/EK, zajkibocsátásról szóló irányelvnek.

| | |
|--|-------------------|
| Mért hangteljesítményszint | 104 dB (A) |
| Garantált hangteljesítményszint | 107 dB (A) |
| Kibocsátás időpontja | 09/2006 |

Ez a termék az alábbi vizsgálati és tanúsító szervezet által tanúsítottan megfelel a 2000/14/EK irányelvnek: 52 avenue Félix-Louat, B.P. 80067, F-60304 Senlis Cedex, Franciaország.

A műszaki dokumentáció a következő vállalatnál található: Homelite Far East Co., Ltd. 24/F, 388 Castle Peak Road, Tsuen Wan, N. T., Hongkong.

Megfelelőségi nyilatkozat, kiállítva 2006 szeptemberben a Homelite Far East Co., Ltd. által.



ЗАЯВЛЕНИЕ О СООТВЕТСТВИИ СТАНДАРТАМ ЕС

Мы со всей ответственностью заявляем, что настоящее изделие отвечает требованиям в области здравоохранения и безопасности, изложенным в Директиве по машинному оборудованию 98/37/EC и прочим применимым директивам: Директиве CEM 89/336/EEC, 2000/14/EC по шумовыделению, Директиве 97/37/EC по выхлопам газа, 2002/88/EC и 2004/26/EC.

Чтобы применить требования в области здравоохранения и безопасности европейских директив, были рассмотрены следующие европейские и национальные стандарты и технические спецификации: DIN EN 292-2:1995-06, EN 294:1992, ISO 11094:1991, EN ISO 3744:1995, EN ISO 4871:1996, ISO 8662-1:1988, EN55012:2002 (CISPR12), EN ISO 14982:1998, EN 60947-5-1.

Продукция признана соответствующей требованиям директивы 2000/14/EC по шумовыделению.

| | |
|---|------------------|
| Измеренный уровень акустической мощности | 104 дБ(А) |
| Гарантированный уровень акустической мощности | 107 дБ(А) |
| Дата | 09/2006 |

Соответствие требованиям директивы 2000/14/EC было проверено бюро CETIM, 52, avenue Félix-Louat, B.P. 80067, F-60304 Senlis Cedex, Франция.

Техническая документация хранится в компании Homelite Far East Co., Ltd. 24/F, 388 Castle Peak Road, Tsuen Wan, N. T., Гонконг.

Заявление составлено в сентябре 2006 г. компанией Homelite Far East Co., Ltd.



PROHLÁŠENÍ ES O SHODĚ

Prohlašujeme na svou odpovědnost, že výrobek, na který se vztahuje toto prohlášení, je v souladu s požadavky bezpečnosti a ochrany zdraví při práci směrnice pro strojní zařízení (98/37/ES) a dalších závazných směrnic, jako např. směrnice 89/336/EHS o elektromagnetické kompatibilitě, směrnice 2000/14/ES (hluk zařízení použitých ve venkovním prostoru) a 97/68/ES (sblížení právních předpisů členských států týkajících se opatření proti emisím plynných znečišťujících látek a znečišťujících částic ze spalovacích motorů), směrnice 2002/88/ES (emise malých spalovacích motorů) a 2004/26/ES (kterou se mění směrnice 97/68/ES).

Uvedené EU směrnice vycházejí z evropských a/nebo národních norem a/nebo technických předpisů v oblasti bezpečnosti a ochrany zdraví při práci: DIN EN 292-2:1995-06, EN 294:1992, ISO 11094:1991, EN ISO 3744:1995, EN ISO 4871:1996, ISO 8662-1:1988, EN55012:2002 (CISPR12), EN ISO 14982:1998, EN 60947-5-1.

Prohlašujeme, že tento výrobek je v souladu s požadavky směrnice 2000/14/ES o sblížení právních předpisů členských států týkajících se emisí hluku zařízení, která jsou určena k použití ve venkovním prostoru, do okolního prostředí.

| | |
|--|-------------------|
| Naměřená hladina akustického výkonu | 104 dB (A) |
| Zaručená hladina akustického výkonu | 107 dB (A) |
| Datum vydání | 09/2006 |

Tento výrobek byl prohlášen shodným se směrnicí 2000/14/ES na základě zkoušek provedených certifikační firmou CETIM, 52 avenue Félix-Louat, B.P. 80067, F-60304 Senlis Cedex, Francie.

Příslušná technická dokumentace je uložena u společnosti Homelite Far East Co., Ltd. 24/F, 388 Castle Peak Road, Tsuen Wan, N. T., Hongkong.

Prohlášení o shodě bylo vypracováno v září 2006 společností Homelite Far East Co., Ltd.



DECLARAȚIE DE CONFORMITATE

Declarăm pe proprie răspundere că acest produs este în conformitate cu cerințele privind sănătatea și siguranța prevăzute în Directiva Mașini 98/37/CE și în alte Directive aplicabile cum ar fi Directivale CEM 89/336/CEE, 2000/14/CE privind emisiile sonore, Directiva 97/68/CE privind emisiile de gaz, Directiva 2002/88/CE și 2004/26/CE.

Normele europene și/sau naționale și/sau specificațiile tehnice următoare au fost consultate pentru a aplica exigențele în materie de sănătate și de siguranță formulate în directivele comunitare: DIN EN 292-2:1995-06, EN 294:1992, ISO 11094:1991, EN ISO 3744:1995, EN ISO 4871:1996, ISO 8662-1:1988, EN55012:2002 (CISPR12), EN ISO 14982:1998, EN 60947-5-1.

Acest produs a fost declarat conform cu Directiva 2000/14/CE privind emisiile sonore

| | |
|--|-------------------|
| Nivel de putere acustică măsurată | 104 dB (A) |
| Nivel de putere acustică garantat | 107 dB (A) |
| Data emiterii | 09/2006 |

Acest produs a fost evaluat ca fiind conform cu directiva 2000/14/CE de către biroul de verificare CETIM, 52, avenue Félix-Louat, B.P. 80067, F-60304 Senlis Cedex, Franța.

Documentația tehnică este păstrată la Homelite Far East Co., Ltd. 24/F, 388 Castle Peak Road, Tsuen Wan, N. T., Hong Kong.

Declarațiile de conformitate întocmite în septembrie 2006 de către Homelite Far East Co., Ltd.



DEKLARACJA ZGODNOŚCI CE

Oświadczamy na naszą odpowiedzialność, że niniejszy produkt spełnia wymogi w zakresie zdrowia i bezpieczeństwa zgodnie z Dyrektywą Maszynową 98/37/EC i innymi stosownymi Dyrektywami jak Dyrektywa CEM 89/336/EEC, 2000/14/EC odnośnie emisji dźwięku, 97/68/EC odnośnie emisji gazu, 2002/88/EC i 2004/26/EC.

W celu prawidłowego spełnienia wymogów w dziedzinie zdrowia i bezpieczeństwa zawartych w dyrektywach europejskich posłużono się następującymi normami europejskimi i/lub krajowymi oraz/lub normatywnymi warunkami technicznymi: DIN EN 292-2:1995-06, EN 294:1992, ISO 11094:1991, EN ISO 3744:1995, EN ISO 4871:1996, ISO 8662-1:1988, EN55012:2002 (CISPR12), EN ISO 14982:1998, EN 60947-5-1.

Niniejszy produkt został zadeklarowany jako zgodny z dyrektywą 2000/14/EC odnośnie emisji dźwięku

| | |
|--|-------------------|
| Poziom mocy akustycznej- mierzony | 104 dB (A) |
| Poziom mocy akustycznej- gwarantowany | 107 dB (A) |
| Data wystawienia | 09/2006 |

Produkt ten został oceniony jako zgodny z dyrektywą 2000/14/EC przez biuro weryfikacji CETIM, 52, av.Félix-Louat, B.P. 80067, F-60304 Senlis Cedex, France.

Dokumentacja techniczna przechowywana jest w spółce Homelite Far East Co., Ltd. 24/F, 388 Castle Peak Road, Tsuen Wan, N. T., Hong Kong.

Deklaracja zgodności wystawiona we wrześniu 2006 przez Homelite Far East Co., Ltd.



DEKLARACIJA O USKLADENOSTI CE

Mi pod svojom odgovornostu izjavljujemo da je ovaj proizvod uskladen s osnovnim zdravstvenim i sigurnosnim zahtjevima iz Direktive o strojevima 98/37/EC i drugim važećim direktivama, poput Direktive CEM 89/336/EEC, Direktive 2000/14/EC o zvučnim emisijama, 97/68/EC o emisijama plinova te direktivama 2002/88/EC i 2004/26/EC.

Konzultirane su sljedeće europske i/ili nacionalne norme i/ili tehničke specifikacije u cilju primjene zdravstvenih i sigurnosnih zahtjeva formuliranih u direktivama Zajednice: DIN EN 292-2:1995-06, EN 294:1992, ISO 11094:1991, EN ISO 3744:1995, EN ISO 4871:1996, ISO 8662-1:1988, EN55012:2002 (CISPR12), EN ISO 14982:1998, EN 60947-5-1.

Ovaj je proizvod uskladen sa zahtjevima Direktive 2000/14/EC vezane uz emisiju zvuka.

| | |
|---|-------------------|
| Razina mjerene akustičke snage | 104 dB (A) |
| Razina garantirane akustičke snage | 107 dB (A) |
| Datum izdavanja | 09/2006 |

Ovaj proizvod je ocjenjivan sukladno Direktivi 2000/14/EC od strane Ureda za ocjenjivanje CETIM, 52, avenue Félix-Louat, B.P. 80067, F-60304 Senlis Cedex, France.

Tehnička dokumentacija se čuva kod tvrtke Homelite Far East Co., Ltd. 24/F, 388 Castle Peak Road, Tsuen Wan, N. T., Hong Kong.

Deklaracija o uskladenosti izdana je u rujnu 2006. od strane tvrtke Homelite Far East Co., Ltd.



IZJAVA O SKLADNOSTI ES

Izjavljam o vsi odgovornostjo, da je izdelek: - na katerega se nanaša ta izjava, v skladu z osnovnimi zdravstvenimi in varnostnimi zahtevami Direktive za strojno opremo 98/37/EC in drugih ustreznih direktiv, npr. EMC direktiva 89/336/EEC in direktiva o emisiji hrupa v okolico 2000/14/EC ter direktiva o emisijah plinov 97/68/EC, 2002/88/EC in 2004/26/EC.

Da bi pravilno izvajali zahteve glede zdravja in varnosti, ki so navedene v direktivah EEC, smo proučili naslednje evropske in/ali nacionalne standarde in/ali tehnične specifikacije: DIN EN 292-2:1995-06, EN 294:1992, ISO 11094:1991, EN ISO 3744:1995, EN ISO 4871:1996, ISO 8662-1:1988, EN55012:2002 (CISPR12), EN ISO 14982:1998, EN 60947-5-1.

Izjavljam, da ta izdelek ustreza zahtevam direktive o emisiji hrupa v okolico 2000/14/EC.

| | |
|------------------------------------|-------------------|
| Izmerjen nivo jakosti zvoka | 104 dB (A) |
| Zajamčen nivo jakosti zvoka | 107 dB (A) |
| Datum izdaje | 09/2006 |

Laboratorij CETIM, 52 avenue Félix-Louat, B.P. 80067, F-60304 Senlis Cedex, Francija, je ob preverjanju izdelka ocenil, da je v skladu z zahtevami direktive o emisiji hrupa v okolico 2000/14/EC.

Tehnična dokumentacija se hrani na naslovu Homelite Far East Co, Ltd. 24/F, 388 Castle Peak Road, Tsuen Wan, N.T., Hong Kong.

Izjavljeno v septembru 2006, s strani Homelite Far East Co., Ltd.



CE UYGUNLUK BEYANNAMESİ

Bu ürünün, 98/37/EC Makine Talimatnamesi ve CEM/89/336/ECC, ses emisyonları ile ilgili 2000/14/EC, 97/68/EC, gaz emisyonları ile ilgili 2002/88/EC ve 2004/26/EC Talimatı gibi uygulanabilir diğer Talimatnameler tarafından öngörülen sağlık ve güvenlik konusundaki gereklere uygun olduğunu açıklarız.

Aşağıdaki Avrupa ve/veya ulusal normlar ve/veya teknik özellikler ortak talimatlarda açıklanan sağlık ve güvenlik konusundaki gerekliliklerini uygulamak için gözden geçirilmiştir: DIN EN 292-2:1995-06, EN 294:1992, ISO 11094:1991, EN ISO 3744:1995, EN ISO 4871:1996, ISO 8662-1:1988, EN55012:2002 (CISPR12), EN ISO 14982:1998, EN 60947-5-1.

Bu ürünün ses emisyonları ile ilgili 2000/14/EC talimatına uygun olduğunu açıklarız.

| | |
|--|-------------------|
| Ölçülen akustik güç seviyesi | 104 dB (A) |
| Garanti edilen akustik güç seviyesi | 107 dB (A) |
| Yayınlanma tarihi | 09/2006 |

Bu ürün CETIM kontrol ofisi tarafından 2000/14/EC talimatına uygun olarak geliştirilmiştir, avukat Felix Loua, B.P. 80067, F-60304 Senlis, Cedex, Fransa.

Teknik dokümanlar Homelite Far East Co., Ltd. tarafından saklanmaktadır. 24/F, 388 Castle Peak Road, Tsuen Wan, N. T., Hong Kong.

Homelite Far East Co., Ltd. Tarafından Eylül 2006 tarihinde düzenlenen uyguntluk bildirisi.



VASTAVUSDEKLARATSIOON

Me kinnitame omal vastutusel, et toode, mille kohta see kinnitus kehtib, on kooskõlas põhiliste tervisekaitse- ja ohutusnõuetega masinadirektiivis 98/37/EÜ ning muudes asjaomastes direktiivides nagu elektromagnetilise ühilduvuse direktiiv 89/336/EMÜ, välitingimustes kasutatavate seadmete müra kohta käivate liikmesriikide seaduste ühtlustamise direktiiv 2000/14/EÜ ja gaasiliste heitmete direktiiv 2002/88/EÜ, 2002/88/EÜ ja 2004/26/EÜ.

Et kindlustada EEC-direktiivide tervisekaitse- ja ohutusnõuete korrektset rakendamist, võeti arvesse järgmisi Euroopa Liidu ja/või kohalikke standardeid ja/või tehnilisi kirjeldusi: DIN EN 292-2:1995-06, EN 294:1992, ISO 11094:1991, EN ISO 3744:1995, EN ISO 4871:1996, ISO 8662-1:1988, EN55012:2002 (CISPR12), EN ISO 14982:1998, EN 60947-5-1.

Me kinnitame, et see toode vastab välitingimustes kasutatavate seadmete müra kohta käivate liikmesriikide seaduste ühtlustamise direktiivi nõuetele. 2000/14/EÜ.

| | |
|-------------------------------|-------------------|
| Möödetud müratase | 104 dB (A) |
| Garanteeritud müratase | 107 dB (A) |
| Väljaandmise kuupäev | 09/2006 |

Selle toote on tunnistanud üksikute osade hindamise meetodit kasutades vastavaks välitingimustes kasutatavate seadmete müra kohta käivate liikmesriikide seaduste ühtlustamise direktiivile 2000/14/EÜ CETIM, 52 avenue Félix-Louat, B.P. 80067, F-60304 Senlis Cedex, Prantsusmaa.

Tehnilisi dokumente haldab Homelite Far East Co., Ltd. 24/F, 388 Castle Peak Road, Tsuen Wan, N. T., Hongkong.

Deklareerinud septembris 2006 Homelite Far East Co Ltd.



PAZIŅOJUMS PAR ATBILSTĪBU EK NOSACĪJUMIEM

Mēs paziņojam, ka uzņemamies atbildību par to, ka šis izstrādājums atbilst prasībām veselības aizsardzības un drošības jomā, kas noteiktas Mašīnbūvnes direktīvā 98/37/EK un citās attiecīgajās direktīvās CEM 89/336/EK, 2000/14/EK par pielaujamu trokšņa līmeni, 97/86/EK par izplūdes gāzēm, 2002/88/EK un 2004/26/EK.

Lai varētu ievērot prasības, kas ar direktīvu palīdzību ir noteiktas veselības aizsardzības un drošības jomā, ir ņemti vērā šādi tālāk uzskaitīti Eiropas un/vai nacionālie standarti un/vai tehniskās specifikācijas: DIN EN 292-2:1995-06, EN 294:1992, ISO 11094:1991, EN ISO 3744:1995, EN ISO 4871:1996, ISO 8662-1:1988, EN55012:2002 (CISPR12), EN ISO 14982:1998, EN 60947-5-1.

Izstrādājums atbilst direktīvas 2000/14/EK prasībām par pielaujamu trokšņa līmeni

| | |
|--|-------------------|
| Skapas stipruma izmēritais līmenis | 104 dB (A) |
| Skapas stipruma garantētais līmenis | 107 dB (A) |
| Izdošanas datums | 09/2006 |

Izstrādājuma atbilstību direktīvas 2000/14/EK prasībām izvērtēja kontrols uzņēmums CETIM, 52 avenue Félix-Louat, B.P. 80067, F-60304 Senlis Cedex, France/Francia.

Tehnisķā dokumentācija glabājas uzņēmumā Homelite Far East Co., Ltd. 24/F, 388 Castle Peak Road, Tsuen Wan, N. T., Hong Kong / Honkonga.

Šo paziņojumu par atbilstību 2006. gada septembrī sniedzis uzņēmums Homelite Far East Co., Ltd.



EB ATTIKTIKTES DEKLARACIJA

Prisiļdamā atsakomybē, mes deklaruojam, ka šis gaminys atitinka reikalavimus dėl sveikatos ir saugos, kuriuos nustato Mašinų direktyva 98/37/EB ir tokios kitos pritaikytinos direktyvos kaip Elektromagnetinio suderinamumo direktyva 89/336/EEB, 2000/14/EB dėl triukšmo, 97/86/EB dėl išmetamųjų dujų, 2002/88/EB ir 2004/26/EB.

Buvo atsižvelgta [Europos ir/ar nacionalines normas ir/ar šias technines specifikacijas, kad būtų taikomi reikalavimai dėl sveikatos ir saugos, suformuluoti Europos Bendrijos direktyvose : DIN EN 292-2:1995-06, EN 294:1992, ISO 11094:1991, EN ISO 3744:1995, EN ISO 4871:1996, ISO 8662-1:1988, EN55012:2002 (CISPR12), EN ISO 14982:1998, EN 60947-5-1.

Šis gaminys buvo deklaruotas kaip atitinkantis Direktyvą 2000/14/EB dėl triukšmo.

| | |
|--|-------------------|
| Išmatuotas triukšmo galios lygis | 104 dB (A) |
| Garantuotas triukšmo galios lygis | 107 dB (A) |
| Išleidimo data | 09/2006 |

Šį gaminį įvertino kaip atitinkantį direktyvą 2000/14/EB verifikavimo biuras CETIM, 52, avenue Félix-Louat, B.P. 80067, F-60304 Senlis Cedex, Prancūzija.

Techninė dokumentacija saugojama bendrovėje Homelite Far East Co., Ltd. 24/F, 388 Castle Peak Road, Tsuen Wan, N. T., Hong Kongas.

Atitikties deklaraciją paskelbė Homelite Far East Co., Ltd. 2006 m. rugsėjo mėn.



VYHLÁSENIE ES O ZHODE

Vyhlasujeme na vlastnú zodpovednosť, že výrobok: - na ktorý sa vzťahuje toto vyhlásenie, je v súlade so základnými požiadavkami bezpečnosti a ochrany zdravia smernice pre strojové zariadenia 98/37/ES a ďalších príslušných smerníc, ako napr. smernice 89/336/EHS o elektromagnetickej kompatibilite, smernice 2000/14/ES týkajúcej sa aproximácie práva členských štátov vzhľadom na emisiu hluku v prostredí pochádzajúcu zo zariadení používaných vo voľnom priestranstve a smernic 97/86/ES, 2002/88/ES a 2004/26/ES o emisiách plynných látok.

Za účelom správneho uplatňovania požiadaviek bezpečnosti a ochrany zdravia uvedených v týchto smerniciach EHS boli použité nasledujúce európske alebo národné normy alebo technické normy: DIN EN 292-2:1995-06, EN 294:1992, ISO 11094:1991, EN ISO 3744:1995, EN ISO 4871:1996, ISO 8662-1:1988, EN55012:2002 (CISPR12), EN ISO 14982:1998, EN 60947-5-1.

Vyhlasujeme, že tento výrobok je v súlade s požiadavkami uvedenými v smernici 2000/14/ES o aproximácii práva členských štátov vzhľadom na emisiu hluku v prostredí pochádzajúcu zo zariadení používaných vo voľnom priestranstve.

| | |
|--|-------------------|
| Nameraná hladina akustického výkonu: | 104 dB (A) |
| Garantovaná hladina akustického výkonu: | 107 dB (A) |
| Dátum vydania: | 09/2006 |

Tento výrobok bol vyhlásený za vyhovujúci smernici 2000/14/ES o aproximácii členských štátov vzhľadom na emisiu hluku v prostredí zo zariadení používaných vo voľnom priestranstve na základe overovania výrobku vykonaného certifikačnou spoločnosťou CETIM, 52 av. Félix Louat-BP 80067-60304 Senlis Cedex, Francúzsko.

Príslušná technická dokumentácia je uložená v spoločnosti Homelite Far East Co. Ltd. 24/F, 388 Castle Peak Road, Tsuen Wan, N. T., Hongkong.

Vyhlasenie vydala v septembri 2006 spoločnosť Homelite Far East Co., Ltd.



ДЕКЛАРАЦИЯ ЗА СЪОТВЕТСТВИЕ СЕ

С цялата си отговорност декларираме, че този продукт е в съответствие с изискванията за здравето и безопасността, определени в машинната директива 98/37/ЕС и в другите приложими директиви като директивата за електромагнитната съвместимост 89/336/ЕЕС, директива 2000/14/ЕС за нивото на шумови емисии, директива 97/68/ЕС за газови емисии и с директиви 2002/88/ЕС и 2004/26/ЕС.

За да могат да се изпълнят изискванията за здравето и безопасността, формулирани в директивите на ЕС, са консултирани следните европейски и/или национални стандарти и/или технически спецификации: DIN EN 292-2:1995-06, EN 294:1992, ISO 11094:1991, EN ISO 3744:1995, EN ISO 4871:1996, ISO 8662-1:1988, EN55012:2002 (CISPR12), EN ISO 14982:1998, EN 60947-5-1.

Декларираме, че този продукт е в съответствие с директива 2000/14/ЕС за нивото на шумови емисии

| | |
|-----------------------------------|------------------|
| Измерена сила на звука: | 104 дБ(А) |
| Гарантирана сила на звука: | 107 дБ(А) |
| Дата на издаване: | 09/2006 |

Съответствието на този продукт към директива 2000/14/ЕС е извършено от агенция за верификация CETIM, 52 avenue F?lix-Louat, B.P. 80067, F-60304 Senlis Cedex, France.

Техническата документация се намира в Homelite Far East Co., Ltd. 24/F, 388 Castle Peak Road, Tsuen Wan, N. T., Hong Kong.

Декларацията за съответствие е утвърдена през септември 2006 г. от Homelite Far East Co., Ltd.

Machine: **PETROL BLOWER BACKPACKER**

Type: **RBL26BP**

Name of company: Ryobi Technologies S.A.S
Address: LE GRAND ROISSY
Z.A. du Gué - 35 rue de Guivry
77990 LE MESNIL AMELOT
FRANCE
Tel: +33 -(0)1 -60 -94 -69 -70 Fax: +33-1-60.94.69.39 / 69.79

Name/Title:

Michel Violleau
Président/Directeur Général

Signature:

21-Sep-2006

Name of company: Ryobi Technologies (UK) Limited.
Address: MEDINA HOUSE, FIELD HOUSE LANE
MARLOW
BUCKS, SL7 1TB
UNITED KINGDOM
Tel: +44-1628 894 400 Fax: +44-1628 894 401

Name/Title:

Mark Pearson
Managing Director

Signature:

Name of company: Ryobi Technologies Gmbh
Address: ITTERPARK 4
D-40724 HILDEN
GERMANY
TEL: +49-2103-29580 FAX: +49-2103-295829

Name/Title:

Walter Martin Eichinger
General Manager

Signature: