

STIHL

STIHL BG-KM

Инструкция по эксплуатации



Содержание

Комбинированная система (КомбиСистема)	2
К данной инструкции по эксплуатации	2
Указания по технике безопасности и технике работы	3
Допущенные комбинированные моторы	6
Комплектация устройства	7
Монтаж комбинированного инструмента	7
Пуск / остановка мотора	8
Хранение устройства	8
Указания по техобслуживанию и техническому уходу	9
Минимизация износа, а также избежание повреждений	9
Важные комплектующие	11
Технические данные	12
Указания по ремонту	13
Устранение отходов	13
Сертификат соответствия ЕС	14
Адреса	15

Оригинальная инструкция по эксплуатации

Напечатано на отбеленной бумаге не содержащей хлора. Краски для печати содержат растительные масла. Бумага подliegt вторичной переработке.

© ANDREAS STIHL AG & Co. KG, 2019
0458-548-1821-A - VAS.C19.
0000007286_007_RUS

STIHL

BG-KM

Уважаемые покупатели,

большое спасибо за то, что вы решили приобрести высококачественное изделие фирмы STIHL.

Данное изделие было изготовлено с применением передовых технологий производства, а также с учетом всех необходимых мер по обеспечению качества. Мы стараемся делать все возможное, чтобы Вы были довольны данным агрегатом и могли беспрепятственно работать с ним.

При возникновении вопросов относительно Вашего агрегата, просим вас обратиться, к Вашему дилеру или непосредственно в нашу бытовую компанию.

Ваш



Др. Nikolas Stihl

Данная инструкция по эксплуатации защищена авторским правом. Компания оставляет за собой все права, особенно право на распространение, перевод и обработку материала с помощью электронных систем.

Комбинированная система (КомбиСистема)

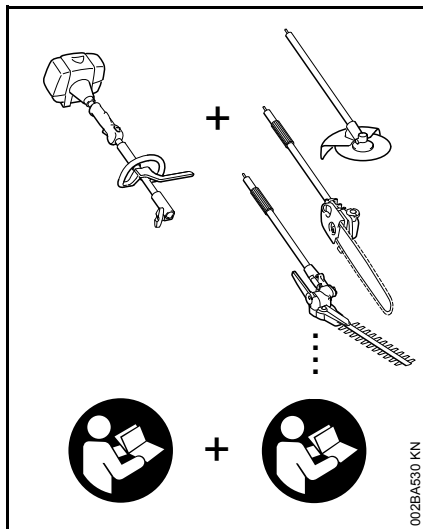

Комбинированная система STIHL объединяет в одном мотоустройстве различные комбинированные двигатели и комбиинструменты. Работоспособная конструктивная единица состоящая из комбинированного двигателя и комбиинструмента называется в данной инструкции по эксплуатации мотоустройством.

Таким образом, инструкции по эксплуатации комбинированного двигателя и комбиинструмента составляют общую инструкцию по эксплуатации мотоустройства.

Перед первым вводом в эксплуатацию предварительно всегда следует внимательно

ознакомиться с **обеими** инструкциями по эксплуатации и надежно хранить их для последующего использования.

К данной инструкции по эксплуатации

Символы на картинках

Все символы на картинках, которые нанесены на устройство, объясняются в данной инструкции по эксплуатации.

Обозначение разделов текста

ПРЕДУПРЕЖДЕНИЕ

Предупреждение об опасности несчастного случая и травмы для людей а также тяжёлого материального ущерба.

УКАЗАНИЕ

Предупреждение о возможности повреждения устройства либо отдельных комплектующих.

Техническая разработка

Компания STIHL постоянно работает над дальнейшими разработками всех машин и устройств; поэтому права на все изменения комплектации поставки в форме, технике и оборудовании мы должны оставить за собой.

Поэтому относительно указаний и рисунков данной инструкции по эксплуатации не могут быть предъявлены никакие претензии.

Указания по технике безопасности и технике работы



При работе с агрегатом следует принимать особые меры предосторожности.



Перед первым вводом в эксплуатацию внимательно ознакомиться с обеими инструкциями по эксплуатации (комбинированного мотора и комбинированного инструмента) и сохранить их для последующего пользования. Несоблюдение инструкций по эксплуатации может оказаться опасным для жизни.

Мотоустройство разрешается передавать или давать напрокат только лицам, которые хорошо ознакомлены с данной моделью и обучены обращению с нею – при этом, должны непременно прилагаться инструкции по эксплуатации комбинированного двигателя и комбининструмента.

Воздуходувка обеспечивает удаление листвы, травы, бумаги, снега и тому подобного, например, в садах и парках, на стадионах, парковках или на подъездных путях. Данный агрегат также пригоден для продувки охотничьих троп в лесном хозяйстве.

Устройство не должно использоваться для других целей – **опасность несчастного случая!**

Применять только те комплектующие или принадлежности, которые допущены STIHL для данного мотоустройства, или комплектующие, которые схожи с ними по своим техническим характеристикам. При возникновении вопросов обратиться к специализированному дилеру.

Применять только высококачественные детали и принадлежности. В противном случае, существует опасность несчастных случаев либо повреждения агрегата.

Компания STIHL рекомендует применение оригинальных деталей и принадлежностей STIHL. Они оптимально согласованы по своим свойствам с агрегатом и соответствуют требованиям пользователя.

Не вносить какие-либо изменения в конструкцию агрегата – это может отрицательно сказаться на безопасности. Компания STIHL снимает с себя ответственность за ущерб, нанесенный людям и имуществу, вследствие применения не допущенных к эксплуатации навесных устройств.

Не применять мойку высокого давления для очистки агрегата. Сильная струя воды может повредить детали агрегата.

Одежда и оснащение

Носить предписанные одежду и оснащение.



Одежда должна соответствовать цели применения и не должна мешать при работе. Плотная прилегающая одежда, например, комбинезон, а не рабочий халат.



Не носить во время работы одежду, шарф, галстук, украшения, которые могут быть затянуты во всасывающее отверстие. Длинные волосы связать и закрепить (платок, шапка, каска и т.п.).

Носить прочную обувь с шероховатой, нескользящей подошвой.



ПРЕДУПРЕЖДЕНИЕ



Чтобы уменьшить угрозу травмирования глаз, следует надевать плотно прилегающие защитные очки в соответствии со стандартом EN 166. Следить за правильным положением очков.

Носить средства "индивидуальной" защиты слуха, например, беруши.

Компания STIHL предлагает широкий ассортимент средств индивидуальной защиты.

Транспортировка агрегата

Всегда останавливать мотор.

На транспортных средствах: мотоустройство заблокировать от опрокидывания, повреждения и вытекания топлива.

Перед запуском

Проверить безупречность рабочего состояния мотоустройства – обратить внимание на соответствующую главу в инструкциях по эксплуатации комбинированного мотора и комбинированного инструмента:

- Износ корпуса нагнетательного механизма (трещины, сколы) может привести к травмам выбрасываемыми посторонними предметами
- При повреждении корпуса нагнетательного механизма следует обратиться к специализированному дилеру – компания STIHL рекомендует специализированного дилера STIHL.
- Запрещается вносить любые изменения в элементы управления или защитные механизмы
- Рукоятки должны быть чистыми и сухими, очищенными от масла и грязи – для надежного управления агрегатом

Агрегат должен эксплуатироваться только в надежном эксплуатационном состоянии – **опасность несчастного случая!**

При применении подвесного ремня для аварийного случая: потренировать быстрое снятие агрегата на землю. При тренировке агрегат на землю не бросать, чтобы избежать повреждений.

См. также указания "Перед запуском" в инструкции по эксплуатации комбинированного двигателя.

Во время работы

Никогда не направлять воздушную струю в сторону других людей или животных – устройство может подбрасывать небольшие предметы с большой скоростью – **опасность травмы!**

В случае опасности или в аварийной ситуации следует немедленно остановить двигатель – комбинированный переключатель / переключатель остановки / кнопку остановки установить в положение **STOP** или **0**.

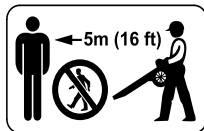

В зоне радиусом 5 метров не должны находиться какие-либо посторонние люди – **опасность получения травмы отбрасываемыми предметами!**

Данное расстояние должно соблюдаться также по отношению к предметам (транспортные средства, оконные стекла) – **опасность нанесения материального ущерба!**



Агрегат вырабатывает ядовитые выхлопные газы, сразу же, как только запускается двигатель. Данные газы могут не иметь запаха и быть невидимыми, а также содержать углеводороды и бензол. Ни в коем случае не эксплуатировать агрегат в закрытых или плохо проветриваемых помещениях – в том числе и агрегаты, оборудованные катализатором.

Агрегат ни в коем случае не должен работать без присмотра.

Соблюдайте осторожность при гололёде во влажных условиях, на снегу и на льду, на склонах на неровной местности пр. – **опасность скольжения!**

При продувке (на открытых участках и в садах) следите за тем, чтобы не подвергать опасности мелких животных.

Глушители с катализатором могут нагреваться особенно сильно.

Поднимаемая во время работы пыль может оказаться вредной для здоровья. В случае пылеобразования носить противопылевой респиратор.

При пользовании берушами необходимо быть особенно внимательным и осмотрительным –

так как восприятие предупреждающих звуков (крики, сигнальные тона и т.д.) ограничено.

Агрегат после завершения работы следует установить на ровную, не горячую подставку. Агрегат не ставить вблизи от легко воспламеняющихся материалов (например, деревянной стружки, коры деревьев, сухой травы, топлива) – **опасность возникновения пожара!**

В случае если агрегат подвергся непредвиденной нагрузке (например, силовое воздействие в результате удара или падения), то перед продолжением работы обязательно проверьте эксплуатационное состояние устройства, – см. также указания по теме “Перед началом работы” в руководстве по эксплуатации комбинированного двигателя. Особенно тщательно проверить функционирование устройств безопасности. Запрещается работать с агрегатами, которые не находятся в безупречном эксплуатационном состоянии. В сомнительном случае обратиться к специализированному дилеру.

Применение устройства

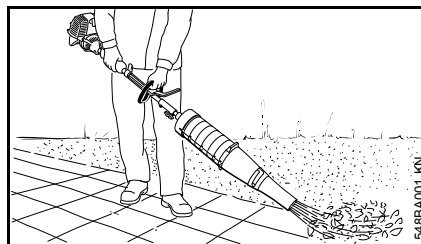

Мотоустройство всегда удерживайте надежно обеими руками за рукоятки. Правая рука находится на рукоятке управления, левая на рукоятке хвостовика – это действительно также для левши. Рукоятки прочно обхватить большими пальцами.

ПРЕДУПРЕЖДЕНИЕ

Устройство разрешается эксплуатировать только при полностью смонтированной нагнетательной трубе – опасность получения травмы

Работать следует, медленно продвигаясь вперед – постоянно контролируя конец нагнетательной трубы – **не двигаться назад, чтобы не споткнуться!**

При раздувании на открытых участках и в садах необходимо соблюдать осторожность, чтобы не поранить мелких животных.

Агрегат может переноситься подвешенным на поясе (специальные принадлежности, в наличии только в зависимости от страны назначения), который выдерживает на себе вес машины.

Технику работы

Для сведения к минимуму времени обдувки следует предварительно использовать грабли и веник, чтобы разрыхлить убираемый мусор.

Рекомендованная техника работы для сведения к минимуму загрязнения воздуха:

- При необходимости поверхности, которые подлежат очистке воздушным потоком, следует увлажнить, чтобы избежать сильного пылеобразования.
- Не сдувать мусор на людей, особенно детей, домашних животных, в направлении открытых окон либо свежевывмытых транспортных средств. Мусор аккуратно сдувать в сторону
- Собранный мусор следует убирать в ведрах, не сдувать на соседские участки

Рекомендованная техника работы для сведения к минимуму уровня шума:

- Мотоустройства эксплуатировать только в разрешенное время – не эксплуатировать агрегат рано утром, поздно ночью или во время обеденного перерыва, когда это может помешать людям. Придерживаться времени, принятого на месте эксплуатации
- Во время работы воздуходувки следует эксплуатировать на минимальных оборотах двигателя
- До начала эксплуатации оборудование следует проверить, обратив особое внимание на глушитель, отверстия для всасывания воздуха и воздушный фильтр

Техническое обслуживание и ремонт

Проводить регулярно техническое обслуживание мотоустройства. Выполнять только те работы по техническому обслуживанию и ремонту, которые описаны в инструкциях по эксплуатации для комбинированного инструмента и комбинированного мотора. Выполнение всех других работ поручить квалифицированному торговцу специализированного профиля.

Фирма STIHL рекомендует поручить проведение работ по техобслуживанию и ремонту только торговому агенту-специалисту

фирмы STIHL. Торговые агенты-специалисты фирмы STIHL посещают регулярно курсы по повышению квалификации и в их распоряжении предоставляется техническая информация.

Применяйте только высококачественные запасные части. Иначе существует опасность возникновения несчастных случаев или повреждения устройства. При возникновении вопросов обратиться к квалифицированному торговцу специализированного профиля.

STIHL рекомендует применение оригинальных запасных частей STIHL. Данные запчасти оптимально согласованы по своим свойствам с устройством и соответствуют требованиям пользователя.

При ремонте, техобслуживании и очистке всегда выключать мотор – **опасность травмы!**

Допущенные комбинированные моторы

Комбинированные двигатели

Использовать только комбинированные двигатели, поставляемые STIHL или допущенные компанией для монтажа на устройстве.

Данный комбинированный инструмент может эксплуатироваться только со следующими комбинированными двигателями:

STIHL KM 55 R, KM 56 R, KM 85 R, KM 90, KM 90 R, KM 94 R, KM 100, KM 100 R, KM 110, KM 110 R, KM 130, KM 130 R, KMA 130 R



ПРЕДУПРЕЖДЕНИЕ

На устройствах с круговой рукояткой должен быть установлен хомут (ограничитель шага).

Мотокосы с разъемным штоком

Комбинированный инструмент может монтироваться и на мотокосах STIHL с разъемным штоком (Т-модели) (базовые мотоустройства).

Поэтому эксплуатация данного комбинированного инструмента также допускается со следующим устройством:

STIHL FR 130 T

! ПРЕДУПРЕЖДЕНИЕ

В отношении использования хомута (ограничителя шага) следовать инструкциям в руководстве по эксплуатации устройства.

Комплектация устройства

- Форсунку одеть на воздуходувную трубку до цапфы – для фиксации повернуть вправо до упора

! ПРЕДУПРЕЖДЕНИЕ

Устройство эксплуатируйте только при полностью монтированной воздуходувной трубке – **опасность травмы!**

Монтаж комбинированного инструмента

Монтаж комбинированного инструмента

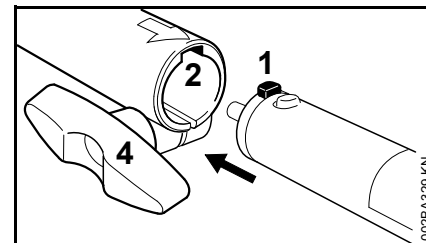

- Цапфу (1) на штоке ввести до упора в паз (2) муфты сцепления

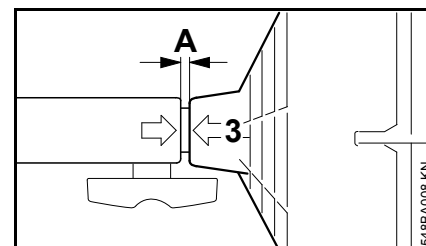

При правильной установке защитная решётка (3) должна соединяться с муфтой сцепления (зазор А максимум 5 мм).

- Болт с закруткой (4) плотно затянуть

Монтировать комбинированный инструмент

- Комбинированный инструмент демонтировать в обратном порядке

Пуск / остановка мотора

Запустить двигатель

При запуске следует строго придерживаться указаний по эксплуатации для комбинированного двигателя либо базового мотоустройства!

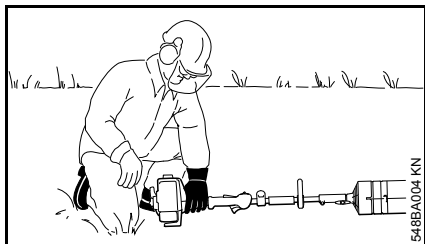
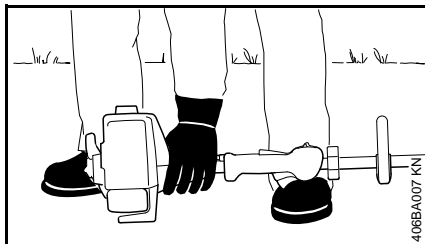

УКАЗАНИЕ

Агрегат следует запускать только на чистой и беспыльной поверхности, чтобы предотвратить всасывание агрегатом пыли.

- Надежно установите агрегат на земле – следите за тем, чтобы в области выходного отверстия не находились люди
- Занять устойчивое положение – возможности: стоя, нагнувшись либо стоя на коленях
- Агрегат левой рукой **плотно** прижать к земле – при этом не касаться элементов управления на рукоятке управления – см. руководство по эксплуатации для комбидвигателя или базисного мотоустройства

УКАЗАНИЕ

Не ставить ногу на штангу и не становиться на него коленом!

Дальнейший процесс запуска описан в инструкции по эксплуатации комбинированного двигателя или базового мотоустройства.

Остановить двигатель

- Смотри инструкцию по эксплуатации комбинированного двигателя или базового мотоустройства

Хранение устройства

При перерывах в работе от приблизительно 3 месяцев

- Корпус почистить и проверить
- Если комбинированный инструмент хранится отдельно от комбинированного двигателя: на шток одеть защитный колпачок для защиты сцепления от загрязнения
- Устройство хранить в сухом и надёжном месте. Защитить от несанкционированного пользования (например, детьми)

Указания по техобслуживанию и техническому уходу

Нижеследующие данные относятся к нормальным условиям эксплуатации. При затрудненных условиях (сильное скопление пыли и т.п.) и более длительной ежедневной работе указанные интервалы следует соответственно сократить.

защитная решетка.

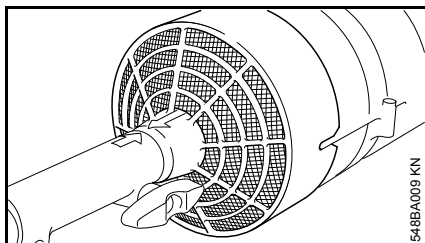

- Перед началом работы, по окончании работы и при необходимости, проверить наличие загрязнения и почистить
- При повреждении замену поручить специализированному дилеру¹⁾

¹⁾ STIHL рекомендует специализированного дилера STIHL

Минимизация износа, а также избежание повреждений

Выполнение предписаний данной инструкции по эксплуатации и предписаний инструкции по эксплуатации комбинированного мотора предотвращает чрезмерный износ и повреждения устройства.

Эксплуатация, техническое обслуживание и хранение устройства должны осуществляться так тщательно, как это описано в данной инструкции по эксплуатации.

За все повреждения, которые были вызваны несоблюдением указаний относительно техники безопасности, работы и технического обслуживания, ответственность несёт сам пользователь. Это особенно актуально для таких случаев:

- внесение изменений в продукт, которые не разрешены фирмой STIHL
- были использованы инструменты либо принадлежности, которые не допускаются к использованию с данным устройством, не подходят либо имеют низкое качество
- пользование устройством не по назначению
- устройство было использовано для спортивных мероприятий и соревнований
- повреждение вследствие эксплуатации устройства с дефектными комплектующими

Работы по техническому обслуживанию

Все работы, перечисленные в разделе "Указания по техническому обслуживанию и техуходу" должны проводиться регулярно. В случае если данные работы по техническому обслуживанию не могут быть выполнены самим пользователем, необходимо обратиться к торговому агенту-специалисту.

Фирма STIHL рекомендует поручить проведение работ по техобслуживанию и ремонту только торговому агенту-специалисту фирмы STIHL. Торговые агенты-специалисты фирмы STIHL посещают регулярно курсы по повышению квалификации и в их распоряжении предоставляется техническая информация.

Если данные работы не проводятся либо выполняются не надлежащим образом, то могут возникнуть повреждения, за которые отвечает сам пользователь. К ним кроме прочего относится:

- Коррозия и другие повреждения как следствие неправильного хранения
- Повреждения устройства вследствие использования запасных частей низкого качества

Быстроизнашивающиеся детали

Некоторые детали мотоцикла, даже при применении их по назначению, подвержены нормальному износу и должны своевременно заменяться, в зависимости от вида и продолжительности их использования. К ним относятся, среди прочего:

- Форсунка
- защитная решетка.

Важные комплектующие

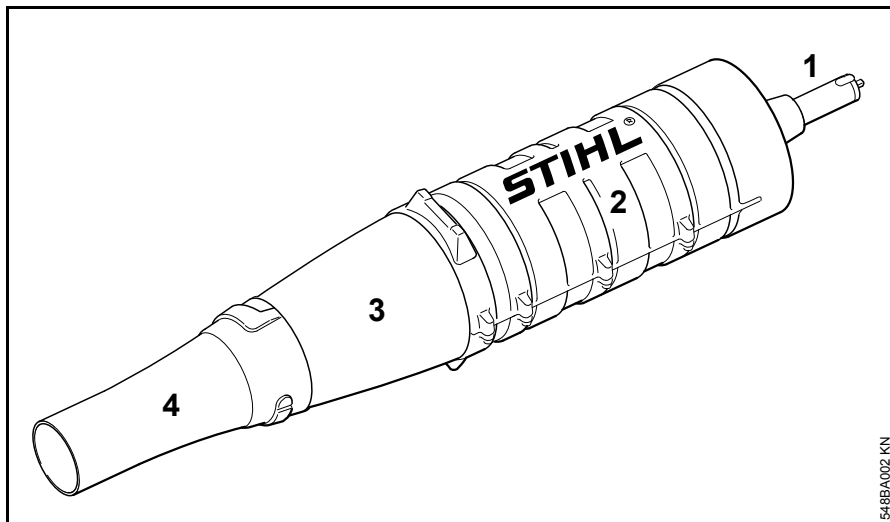

- 1 Хвостовик
- 2 Корпус воздуховода
- 3 Воздуховодная трубка
- 4 Форсунка

546BA002 KN

Технические данные

Максимальная пропускная способность воздуха (с круглой насадкой)

в зависимости от применяемого устройства KM и FR
875 - 1025 м³/ч

Скорость воздуха (с круглой насадкой)

в зависимости от применяемого устройства KM и FR
60 - 70 м/с

Вес

1,8 кг

Величина звука и вибрации

При определении уровня звукового давления и вибрации у мотоустройств с комбинированным инструментом BG-KM рабочие режимы холостого хода и максимального числа оборотов вращения были учтены в соотношении 1:6.

Дальнейшие данные, необходимые для соблюдения требований директивы для работодателей относительно уровня вибраций 2002/44EG, см. www.stihl.com/vib

Уровень звукового давления L_{req} согласно ISO 22868

KM 55 R с круговой рукояткой:	95 дБ(A)
KM 56 R с круговой рукояткой:	96 дБ(A)
KM 85 R с круговой рукояткой:	97 дБ(A)
KM 90 R с круговой рукояткой:	95 дБ(A)
KM 94 R с круговой рукояткой:	93 дБ(A)
KM 100 R с круговой рукояткой:	95 дБ(A)
KM 130 R с круговой рукояткой:	97 дБ(A)
FR 130 T:	96 дБ(A)

Уровень звукового давления L_{req} согласно ISO 50636-2-91

KMA 130 R с круговой рукояткой:	91 дБ(A)
---------------------------------	----------

Уровень звуковой мощности L_w согласно ISO 22868

KM 55 R с круговой рукояткой:	106 дБ(A)
KM 56 R с круговой рукояткой:	107 дБ(A)
KM 85 R с круговой рукояткой:	108 дБ(A)
KM 90 R с круговой рукояткой:	107 дБ(A)
KM 94 R с круговой рукояткой:	106 дБ(A)
KM 100 R с круговой рукояткой:	107 дБ(A)
KM 130 R с круговой рукояткой:	109 дБ(A)

Уровень звуковой мощности L_{weq} согласно ISO 22868

FR 130 T:	108 дБ(A)
-----------	-----------

Уровень звуковой мощности L_w согласно ISO 50636-2-91

KMA 130 R:	102 дБ(A)
------------	-----------

Величина вибрации $a_{hv,eq}$ согласно ISO 22867

	Рукоятка слева	Рукоятка справа
KM 55 R с круговой рукояткой:	4,6 м/с ²	7,0 м/с ²
KM 56 R с круговой рукояткой:	4,7 м/с ²	6,7 м/с ²
KM 85 R с круговой рукояткой:	4,4 м/с ²	8,2 м/с ²
KM 90 R с круговой рукояткой:	3,1 м/с ²	5,9 м/с ²
KM 94 R с круговой рукояткой:	4,8 м/с ²	5,9 м/с ²
KM 100 R с круговой рукояткой:	3,1 м/с ²	5,8 м/с ²
KM 130 R с круговой рукояткой:	3,6 м/с ²	7,3 м/с ²
FR 130 T:	4,6 м/с ²	3,0 м/с ²

Величина вибрации $a_{hv,eq}$

	Рукоятка слева	Рукоятка справа
КМА 130 R с круговой рукояткой:	1,6 м/с ²	2,0 м/с ²

Для уровня звукового давления и уровня звуковой мощности коэффициент К-согласно RL 2006/42/EG = 2,0 дБ(А); для значения уровня вибрации коэффициент К-согласно RL 2006/42/EG = 2,0 м/с².

REACH

REACH обозначает постановление ЕС для регистрации, оценки и допуска химикатов.

Информация для выполнения постановления REACH (EC) № 1907/2006 см. www.stihl.com/reach

Установленный срок службы

Полный установленный срок службы составляет до 30 лет.

Установленный срок службы предполагает соответствующие и своевременные обслуживание и уход согласно руководству по эксплуатации.

Указания по ремонту

Пользователи данного устройства могут осуществлять только те работы по техническому обслуживанию и уходу, которые описаны в данной инструкции по эксплуатации. Остальные виды ремонтных работ могут осуществлять только специализированные дилеры.

Фирма STIHL рекомендует поручить проведение работ по техобслуживанию и ремонту только специализированному дилеру фирмы STIHL. Специализированные дилеры фирмы STIHL посещают регулярно курсы по повышению квалификации и в их распоряжении предоставляется техническая информация.

При ремонте монтировать только те комплектующие, которые допущены компанией STIHL для данного моторизированного устройства либо технически равноценные комплектующие. Применяйте только высококачественные запасные части. Иначе существует опасность возникновения несчастных случаев или повреждения устройства.

Фирма STIHL рекомендует использовать оригинальные запасные части фирмы STIHL.

Оригинальные запасные части фирмы STIHL можно узнать по номеру комплектующей STIHL, по надписи **STIHL** и при необходимости по обозначению комплектующей STIHL  (на маленьких комплектующих может быть только одно обозначение).

Устранение отходов

При утилизации следует соблюдать специфические для страны нормы по утилизации отходов.

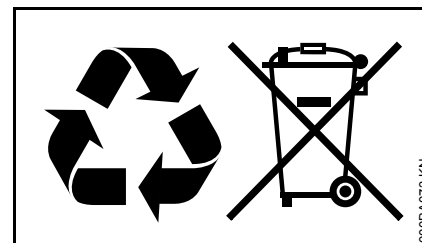

Продукты компании STIHL не являются бытовыми отходами. Продукт STIHL, аккумулятор, принадлежность и упаковка подлежат не загрязняющей окружающей среду повторной переработке.

Актуальную информацию относительно утилизации можно получить у специализированного дилера STIHL.

Сертификат соответствия ЕС

ANDREAS STIHL AG & Co. KG
Badstr. 115
D-71336 Waiblingen

Германия

заявляет под собственную
ответственность, что

Конструкция: Комбиинстру-
мент
воздуходувка

Фабричная марка: STIHL

Серия: BG-KM

Серийная 4606

идентификация:

соответствует положениям
директив 2006/42/EG, 2014/30/EU и
2000/14/EG, а также была
разработана и изготовлена в
соответствии со следующими
нормами, действующими на момент
изготовления:

EN ISO 12100 (в сочетании с
названными устройствами KM-и FR-)

EN ISO 12100, EN 60335-1, EN 50636-
2-100 (в сочетании с указанными
устройствами KMA)

Установление измеренного и
гарантированного уровня звуковой
мощности производилось согласно
директиве 2000/14/EG,
приложение V, с использованием
стандарта ISO 11094.

Измеренный уровень звуковой мощности

с KM 55 R:	104 дБ(A)
с KM 56 R:	106 дБ(A)
с KM 85 R:	106 дБ(A)
с KM 90 R:	105 дБ(A)
с KM 94 R:	108 дБ(A)
с KM 100 R:	105 дБ(A)
с KM 110 R:	105 дБ(A)
с KM 130 R:	108 дБ(A)
с KMA 130 R:	102 дБ(A)
с FR 130 T:	107 дБ(A)

Гарантированный уровень звуковой мощности

с KM 55 R:	106 дБ(A)
с KM 56 R:	108 дБ(A)
с KM 85 R:	108 дБ(A)
с KM 90 R:	107 дБ(A)
с KM 94 R:	110 дБ(A)
с KM 100 R:	107 дБ(A)
с KM 110 R:	107 дБ(A)
с KM 130 R:	110 дБ(A)
с KMA 130 R:	104 дБ(A)
с FR 130 T:	109 дБ(A)

Хранение технической документации:

ANDREAS STIHL AG & Co. KG
Produktzulassung

Год выпуска указан на устройстве.

Waiblingen, 07.03.2018

ANDREAS STIHL AG & Co. KG

Ваш

Thomas Elsner

Руководитель отдела Продукт-
Менеджмент



Информация о сертификатах
соответствия техническим
регламентам Таможенного Союза и
иных документах, подтверждающих
соответствие продукции требованиям
Таможенного Союза, доступна в
интернете на сайте производителя
www.stihl.ru/eac, а также может быть
запрошена по номерам телефонов
бесплатной горячей линии в вашей
стране, смотрите в разделе "Адреса".



Технические правила и требования
для Украины выполнены.

Адреса

Штаб-квартира STIHL

ANDREAS STIHL AG & Co. KG
Badstrasse 115
71336 Waiblingen

Deutschland

Дочерние компании STIHL

В Российской Федерации:

ООО «АНДРЕАС ШТИЛЬ
МАРКЕТИНГ»
ул. Тамбовская, дом 12, лит В, офис
52
192007 Санкт-Петербург, Россия
Горячая линия: +7 800 4444 180
Эл. почта: info@stihl.ru

УКРАИНА

ТОВ «Андреас Штіль»
вул. Антонова 10, с. Чайки
08135 Київська обл., Україна
Телефон: +38 044 393-35-30
Факс: +380 044 393-35-70
Гаряча лінія: +38 0800 501 930
Эл. почта: info@stihl.ua

Представительства STIHL

В Белоруссии:

Представительство
ANDREAS STIHL AG & Co. KG
ул. К. Цеткин, 51-11а
220004 Минск, Беларусь
Горячая линия: +375 17 200 23 76

В Казахстане:

Представительство
ANDREAS STIHL AG & Co. KG
ул. Шагабутдинова, 125А, оф. 2
050026 Алматы, Казахстан
Горячая линия: +7 727 225 55 17

Импортеры STIHL

В Российской Федерации:

ООО «ШТИЛЬ ЗЮДВЕСТ»
тер. отдел. № 2 АФ «Солнечная», д.
7/2
350000 Краснодар, Россия

ООО «ЭТАПОН»
лин. 5-я В.О., дом 32, лит. Б
199004 Санкт-Петербург

ООО «ПРОГРЕСС»
ул. Маленковская, д. 32, стр. 2
107113 Москва, Россия

ООО «АРНАУ»
ул. Космонавта Леонова, д. 64 А, п. В
236023 Калининград, Россия

ООО «ИНКОР»
ул. Павла Корчагина, д. 1Б
610030 Киров, Россия

ООО «УРАЛТЕХНО»
ул. Карьерная, дом 2, оф. 202
620030 Екатеринбург, Россия

ООО «ТЕХНОТОРГ»
ул. Парашютная, д. 15
660121 Красноярск, Россия

ООО «ЛЕСОТЕХНИКА»
ул. Чапаева, дом 1, оф. 39
664540 с. Хомутово, Россия

УКРАИНА

ТОВ «Андреас Штіль»
вул. Антонова 10, с. Чайки
08135 Київська обл., Україна

В Белоруссии:

ООО «ПИЛАКОС»
ул. Тимирязева 121/4 офис 6
220020 Минск, Беларусь

УП «Беллесэкспорт»
ул. Скрыганова 6, 403
220073 Минск, Беларусь

В Казахстане:

ИП «ВОРОНИНА Д.И.»
пр. Райымбека 312
050005 Алматы, Казахстан

КИРГИЗИЯ

ОсОО «Муза»
ул. Киевская 107
720001 Бишкек, Киргизия

АРМЕНИЯ

ООО «ЮНИТУЛЗ»
ул. Г. Парпеци 22
0002 Ереван, Армения

0458-548-1821-A

russisch



www.stihl.com



0458-548-1821-A